

# Kubata

Gelenkarm-Markise mit elektrischem Antrieb  
Knikarmzonnenscherm met elektrische aandrijving  
Folding arm awning with electric drive  
Store à bras articulé avec actionnement électrique

- (D)** Montageanleitung nur für das Fachunternehmen
- (NL)** Montagehandleiding alleen voor het vakbedrijf
- (GB)** Instructions for assembly only for the specialist retailer
- (F)** Instructions de montage seulement pour l'entreprise spécialisée

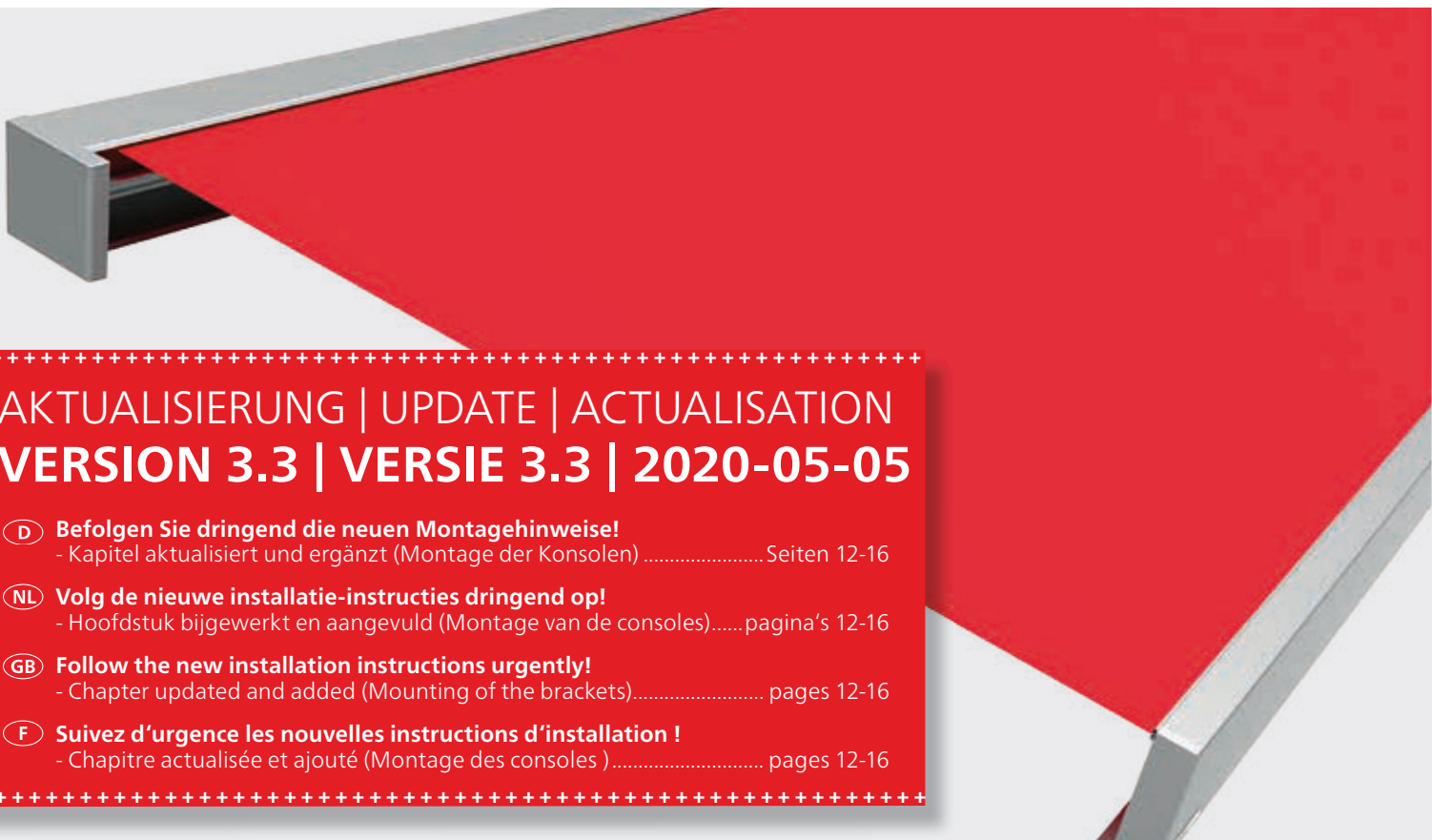

## AKTUALISIERUNG | UPDATE | ACTUALISATION VERSION 3.3 | VERSIE 3.3 | 2020-05-05

- (D)** Befolgen Sie dringend die neuen Montagehinweise!  
- Kapitel aktualisiert und ergänzt (Montage der Konsolen) ..... Seiten 12-16
- (NL)** Volg de nieuwe installatie-instructies dringend op!  
- Hoofdstuk bijgewerkt en aangevuld (Montage van de consoles)..... pagina's 12-16
- (GB)** Follow the new installation instructions urgently!  
- Chapter updated and added (Mounting of the brackets)..... pages 12-16
- (F)** Suivez d'urgence les nouvelles instructions d'installation !  
- Chapitre actualisée et ajouté (Montage des consoles ) ..... pages 12-16



Online Montage-Video  
Online MontageVideo  
Online Installation video  
Vidéo de montage en ligne

<https://www.weinor.de/training-films/kubata/>

## D Produktübersicht

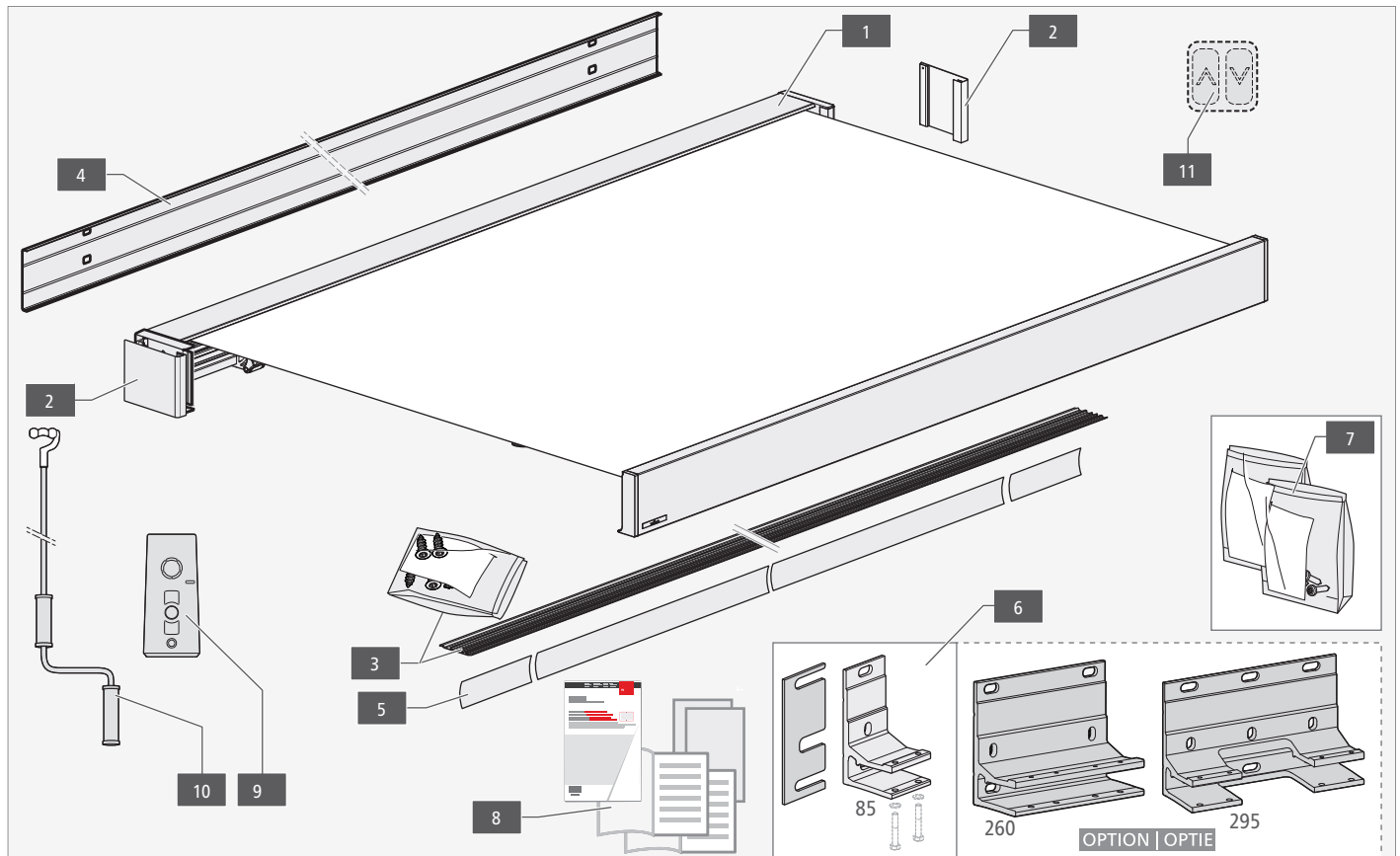

<b>1</b>	Markise (vormontiert)	<b>7</b>	Schraubensortiment (Konsolen)
<b>2</b>	Seitenblenden (links / rechts)	<b>8</b>	Produktbegleitende Dokumente
<b>3</b>	Bodenprofil mit Schraubenset	<b>9</b>	Fernbedienung (Option)
<b>4</b>	Rückwandprofil	<b>10</b>	Kurbel für Kurbelantrieb (Option)
<b>5</b>	Abdeckprofil (Kunststoff, schwarz)	<b>11</b>	Schalter für Schalterbetrieb (Option)
<b>6</b>	Konsolen mit Unterlegeplatte	<b>12</b>	Steuerung/Verkabelung (ohne Abbildung)

## D Inhaltsverzeichnis

Produktübersicht	2	Kopfplatten-Blenden links/rechts aufstecken	28
Allgemeines	3	Position des Ausfallprofils korrigieren	29
Maße und Abstände	10	Abdeckprofil montieren	30
Schaltpläne	11	Neigung einstellen	31
Montage der Konsolen – vorbereiten und ausrichten	12	Ausfallprofil zentrieren (Verschieben der Arme)	32
Montage der Konsolen an der Wand (ohne Rückwandprofil)	17	Tuchstand durch Unterlegen eines Tuchstreifens korrigieren	34
Montage der Konsolen an der Wand (mit Rückwandprofil)	18	Checkliste Produkt- und Montageprüfung	36
Deckenmontage	19	Übergabe	37
Montage der Konsolen an Dachsparrenhaltern (Option)	20	Entsorgung	37
Verschieben der Armpositionen (Option)	22	Leistungserklärung	38
Markise an Konsolen anbringen	25	EG-Konformitätserklärung	39
Bodenprofil montieren	26	Verwendete Symbole	40
LED-Verkabelung (Option) anschließen	28		

## D Allgemeines

**Lesen Sie diese Anleitung, beachten Sie den Inhalt und die Warnhinweise vor der Montage!**

### Bestimmungsgemäße Verwendung

Die weinor Gelenkarmmarkise **Kubata** ist eine Sonnenschutzmarkise, die nur als solche eingesetzt werden darf. Eine missbräuchliche Nutzung kann zu Gefährdungen, Beschädigungen oder zum Absturz der Markise führen und ist nicht zulässig. Veränderungen, An-/Umbauten dürfen nur mit schriftlicher Genehmigung von weinor vorgenommen werden. Unzulässige Veränderungen an der Markise führen zum Verlust der Garantiesprüche.

### CE Kennzeichnung

Die weinor GmbH & Co. KG erklärt, dass sich die **Kubata** in Übereinstimmung mit den grundlegenden Anforderungen und relevanten Vorschriften der EN Normen befindet. Die **Kubata** erfüllt die Anforderungen der im CE-Konformitätszeichen angegebenen Windwiderstandsklasse. Die Anforderungen werden nur erfüllt, wenn die Herstellerhinweise berücksichtigt werden.



### Qualifikation

Diese Anleitung richtet sich an geschulte Monteure und setzt folgende Qualifikationen und Kenntnisse in der Montagetechnik voraus:

- Arbeitsschutz, Betriebssicherheit und Unfallverhütungsvorschriften,
- Handhabung von Leitern, Gerüsten, Werkzeugen und Maschinen,
- Transport von langen, schweren Bauteilen und Glasscheiben,
- Beurteilung der Bausubstanz und Einbringen von Befestigungsmitteln,
- Montage, Inbetriebnahme und Betrieb des Produkts.

• Beauftragen Sie fachkundige Montageunternehmen, wenn Sie nicht über diese Qualifikationen verfügen!

### Sicherheitszeichen

	<b>Warnung!</b> Stromschlaggefahr!	Gefahrenstufe III
	<b>Vorsicht!</b> Personenschäden!	Gefahrenstufe II
	<b>Achtung!</b> Produkt- und Sachschäden	Gefahrenstufe I

### Sicherheitshinweise

#### **Warnung! Stromschlaggefahr durch unsachgemäße Elektroinstallationen!**

- Warnhinweise befolgen, um eine Stromschlaggefahr abzuwenden!
- Elektrische Festinstallation darf nur durch Elektrofachkraft gemäß VDE 100 erfolgen!
- Montagehinweise der mitgelieferten Elektrogeräte befolgen!
- Elektroanschlüsse während der Montage vom Stromnetz trennen!
- Elektrischer Festanschluss darf nur an Leistungsnetze mit allpoliger Trennvorrichtung und mit mindestens 3 mm Kontaktöffnungsweite erfolgen!
- Anlage nur anschließen, wenn Angaben am Produkt hinsichtlich Spannung, Frequenz und Leistung mit der Stromquelle übereinstimmen!

#### **Vorsicht! Personenschäden bei unsachgemäßer Montage und Bedienung der Markisenanlage!**

- Sicherheitshinweise befolgen, um Personenschäden abzuwenden!
- Montage- und Einstellanleitungen der Motor-, Schalter- und SteuerungsHersteller beachten!
- Verpackungen, Folien und Kleinteile von Kindern fernhalten (Erstickungsgefahr)!
- Markise nicht am Kastendach anheben! Kastendach kann abreißen und die Markise abstürzen (Verletzungsgefahr, Sachschäden, Beschädigung der Markise)!
- Bei Arbeiten im Fahrbereich der Anlage die Stromzufuhr unterbrechen (Steckerkupplung am Motor trennen oder kontrollierte Stromunterbrechung von außen installieren)!
- Sicherungen und automatische Steuerung ausschalten, um Quetsch- oder Absturzgefahren durch unkontrollierte Bewegungen der Anlage abzuwenden!

### Aufstiegshilfen:

- Aufstiegshilfen nicht an der Markise anlehnen oder befestigen!
- Aufstiegshilfen müssen einen festen Stand haben und genügend Halt bieten!

### Absturzsicherung:

- Geeignete Absturzsicherungen verwenden, um Absturzgefahren insbesondere bei Arbeiten in größeren Höhen abzuwenden!

### Montagekonsolen:

- Art und Anzahl der gelieferten Montagekonsolen auf Übereinstimmung mit der Bestellung prüfen!
- Den tatsächlich vorgefundenen Befestigungsuntergrund auf Übereinstimmung mit den Angaben der Bestellung prüfen! Bei sicherheitsrelevanten Abweichungen ist eine Montage unzulässig!

### Befestigungsmittel:

- Geeignete Montage- und Befestigungsmaterialien (Dübel, Kleber etc.) entsprechend der bauseitigen Gegebenheiten und Traglasten verwenden!
- Prüfen, ob die Markise mit der vom Hersteller empfohlenen Art und Anzahl von Konsolen montiert ist.
- Prüfen, ob die Markise unter Berücksichtigung der vom Hersteller angegebenen Dübelauszugskräfte montiert ist und ob bei der Montage die Herstellerhinweise der verwendeten Dübel beachtet wurden!

### Quetsch- und Scherbereiche:

- Zwischen beweglichen Komponenten und den sich begegnenden Markisenanteilen (Ausfallprofil, Kasten, Gelenkarme, Profile) bestehen Quetsch- und Scherbereiche, die Kleidungsstücke oder Körperteile erfassen und mit einziehen können!
- Markisen bis 2,5 m Montagehöhe oder Markisen über zugänglichen Verkehrswegen nur betätigen, wenn die Sicht auf bewegende Teile besteht! Elektrische Steuerungen, Funkantriebe mit Rastschaltern usw. sind in diesem Fall unzulässig!
- Tastschalter in Sichtweite des Ausfallprofils in einer Höhe von 1,5 m und von beweglichen Teilen entfernt anbringen (nationale Bestimmungen hinsichtlich behinderter Personen beachten)!

### Teilmontierte Markisen:

- Bei werkseitig teilmontierten Markisen sind die unter Federspannung stehenden Teile (durch den Hersteller gekennzeichnet) gegen unbeabsichtigtes Öffnen gesichert.
- Achtung! Diese Sicherung erst nach vollständiger Montage der Markise entfernen, um eine hohe Verletzungsgefahr abzuwenden, die durch unkontrolliertes Öffnen der unter Federspannung stehenden Teile besteht!

### Probelauf:

- Sicherstellen, dass sich niemand beim ersten Ausfahren im Fahrbereich oder unter der Markise befindet!
- Befestigungsmittel und Konsolen nach dem ersten Ausfahren einer optischen Kontrolle unterziehen.
- Probelläufe niemals über Automatiksteuerungen oder Schalter durchführen, wenn sich die Markise dabei außerhalb des Blickfelds des Bedieners befindet!
- Probekabel für den Motoranschluss verwenden!



### **Achtung! Produkt- und/oder Sachschäden durch unsachgemäßen Transport!**

- Transportgut sachgerecht und sicher befestigen!
- Verpackung vor Nässe schützen (aufgeweichte Verpackungen können sich beim Transport lösen)!
- Bereits geöffnete Verpackungen wieder sachgerecht für den Weitertransport verschließen!
- Markise seitenrichtig zum Anbringungsort transportieren, damit die Markise nicht unter engen Platzverhältnissen gedreht werden muss.

### Markise mit Hilfe von Seilen in einen höheren Bereich hochziehen:

- Markise aus der Verpackung entnehmen und mit Zugseilen fest verbinden!
- Markise in waagerechter Lage gleichmäßig hochziehen!



- **Werkzeugliste** → weinor Downloadcenter (DLC)
- **Explosionsansicht** → weinor Downloadcenter (DLC)

## NL Productoverzicht

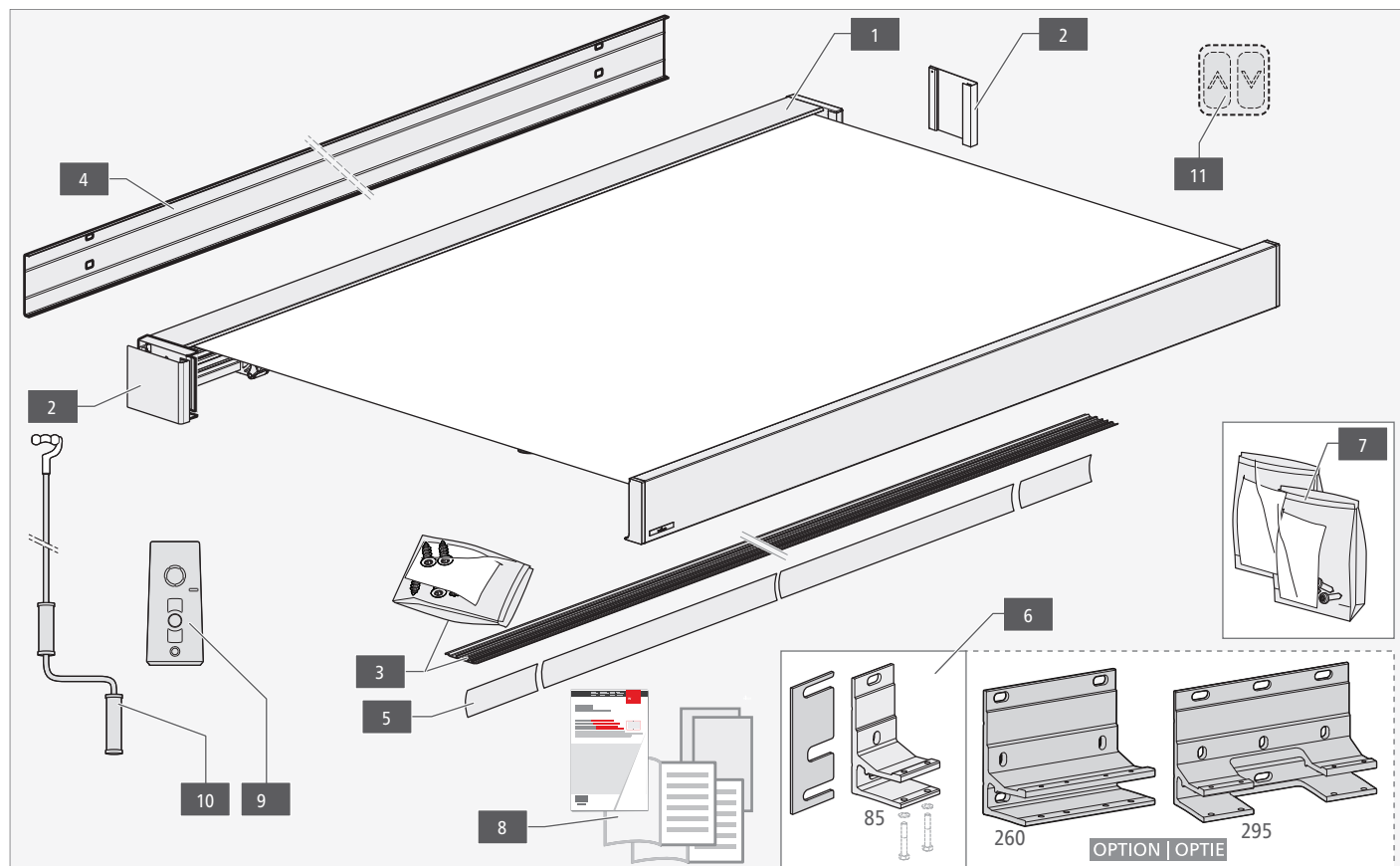

<b>1</b>	Zonnescherm (voorgemonteerd)	<b>7</b>	Schroevenassortiment met montageaanwijzingen
<b>2</b>	Zijpanelen (links / rechts)	<b>8</b>	Begeleidende documenten bij het product
<b>3</b>	Bodemprofiel + schroevenset	<b>9</b>	Afstandsbediening (optie)
<b>4</b>	Achterwandprofiel	<b>10</b>	Slinger voor slingeraandrijving (optie)
<b>5</b>	Afdekprofiel (kunststof, zwart)	<b>11</b>	Schakelaar voor bediening met schakelaar (optie)
<b>6</b>	Consoles met onderliggende plaat	<b>12</b>	Besturing/bekabeling (zonder afbeelding)

## NL Inhoudsopgave

Productoverzicht	4	Kopplaatpanelen links/rechts omhoog steken	28
Algemeen	5	Positie van de uitvalprofiel corrigeren	29
Maten en afstanden	10	Afdekprofiel monteren	30
Elektrisch schakelschema	11	Uitvalshoek instellen	31
Montage van de consoles – voorbereiding en uitrichten	12	Uitvalprofiel centreren (verschuiven van de armen)	32
Montage van de consoles op de muur (zonder achterwandprofiel)	17	Doekstand corrigeren door onderlegstrook onder het doek aanbrengen	34
Montage van de consoles op de muur (met achterwandprofiel)	18	Checklist product- en montagecontrole	36
Plafondmontage	19	Oplevering	37
Montage van de consoles op dakspanhouder (optie)	20	Verwijdering	37
Verschuiven van de armposities (optie)	22	Prestatieverklaring	38
Zonnescherm gemonteerd op consoles	25	EG-conformiteitsverklaring	39
Bodemprofiel monteren	26	Gebruikte symbolen	40
Ledbekabeling (optie) aansluiten	28		

## Algemeen

**Lees deze handleiding goed door, vóór de montage dient u vertrouwd te zijn met de inhoud van deze handleiding en de waarschuwingen!**

### Reglementair gebruik

Het weinor knikarmscherm **Kubata** is een zonnenscherm, dat alleen als zodanig mag worden gebruikt. Misbruik kan gevaar, beschadiging of vallen van het zonnenscherm tot gevolg hebben en is verboden. Wijzigingen, aanbouw of een verbouwing, mogen uitsluitend worden uitgevoerd na schriftelijke toestemming van weinor. Ontoelaatbare veranderingen aan het zonnenscherm doen de eventuele aanspraak op garantie komen te vervallen.

### CE-markering

Hierbij verklaart de weinor GmbH & Co. KG, dat de **Kubata** in overeenstemming is met de basiseisen en andere relevante voorschriften van de EN-normen. De **Kubata** voldoet aan de eisen van de in het CE-conformiteitskenmerk aangegeven windweerstandsklasse. Aan de eisen wordt alleen voldaan, wanneer de instructies van de fabrikant worden aangehouden.





### Kwalificatie

Deze handleiding is bedoeld voor geschoolde monteurs die over de volgende kwalificaties en kennis op het gebied van montagetechniek beschikken:

- Voorschriften voor veiligheid op het werk, bedrijfsveiligheid en ongevalpreventie
- Gebruik van ladders, steigers, gereedschappen en machines
- Transport van lange, zware componenten en glazen ruiten
- Beoordeling van de bouwsubstantie en aanbrengen van bevestigingsmiddelen
- Montage, inbedrijfstelling en gebruik van het product.
- Geef een deskundig montagebedrijf opdracht voor de uitvoering wanneer u niet over deze kwalificaties beschikt!

### Veiligheidssymbolen

	<b>Waarschuwing!</b> Elektrische schokken!	Gevarenklasse III
	<b>Voorzichtig!</b> Persoonlijk letsel.	Gevarenklasse II
	<b>Attentie!</b> Product- en materiële schade!	Gevarenklasse I

### Veiligheidsinstructies

#### **Waarschuwing! Gevaar voor elektrische schokken door verkeerde elektrotechnische installatie!**

- Houd de waarschuwingen aan, om gevaar voor elektrische schokken te vermijden!
- Elektrische vaste installatie alleen laten uitvoeren door een elektrotechnicus conform VDE 100!
- Houd de montage-instructies van de meegeleverde elektrische apparaten aan!
- Maak de elektrische aansluiting los van het voedingsspanningsnet tijdens de montage!
- Elektrische vaste aansluiting alleen aansluiten op voedingsnetten met scheidinginrichting over alle polen en met minimaal 3 mm contactopening!
- Installatie alleen aansluiten, wanneer de specificatie op het product voor wat betreft spanning, frequentie en vermogen kloppen met die van de stroombron!

#### **Voorzichtig! Persoonlijk letsel bij ondeskundige montage en bediening van de zonnenscherminstallatie!**

- Veiligheidsinstructies aanhouden, om persoonlijk letsel te voorkomen!
- Montage- en instelhandleidingen van de motor-, schakelaar- en besturingsfabrikant aanhouden!
- Verpakkingen, folie en kleine onderdelen weg houden bij kinderen (gevaar voor verstikking)!
- Zonnenscherm niet aan het kastdak optillen! Het kastdak kan afscheuren en het zonnenscherm kan vallen (gevaar voor letsel, materiële schade, beschadiging van het zonnenscherm)!
- Voedingsspanning bij werkzaamheden binnen het bewegingsgebied van de installatie onderbreken (stekkerkoppeling op motor losmaken of gecontrole-

erde spanningsonderbreking van buiten installeren)!

- Zekeringen en automatische besturing uitschakelen, om beknellings- en valgevaar door ongecontroleerde bewegingen van de installatie te voorkomen!

#### **Klimhulpmiddelen:**

- Klimhulpmiddelen niet tegen het zonnenscherm zetten of aan het scherm bevestigen!
- Klimhulpmiddelen dienen stabiel te staan en voldoende houvast te bieden!
- Gebruik alleen klimhulpmiddelen met voldoende draagvermogen!

#### **Valbeveiliging:**

- Gebruik geschikte beveiliging tegen vallen, om vooral bij het werken op grotere hoogte het valgevaar af te wenden!

#### **Montageconsoles:**

- Controleer of het soort en aantal van de montageconsoles overeenkomt met hetgeen op de bestelling staat!
- De werkelijk aanwezige bevestigingsondergrond controleren op overeenstemming met de specificaties op de bestelling! Bij veiligheidsrelevante afwijkingen is montage niet toegestaan!

#### **Bevestigingsmiddelen:**

- Gebruik geschikt montage- en bevestigingsmaterialen (pluggen, lijm, enzovoort) passend bij de bouwzijdige omstandigheden en draaglasten!
- Controleer of het zonnenscherm gemonteerd is met het door de fabrikant aanbevolen type en aantal consoles.
- Controleer of het zonnenscherm gemonteerd is met pluggen die bestand zijn tegen de door de fabrikant aangegeven trekkracht en of bij de montage de aanwijzingen van de fabrikant van de gebruikte pluggen in acht zijn genomen!

#### **Beknellings- en gevarenzones:**

- Tussen bewegende componenten en de bewegende zonnenschermdelen (uitvalprofiel, kast, scharnierarmen, profielen) bestaan beknellings- en gevarenzones, die kleding of lichaamsdelen kunnen grijpen en intrekken!
- Zonnenschermen tot 2,5 m montagehoogte of zonnenschermen boven toegankelijke verkeerswegen alleen bedienen, wanneer de bewegende delen ongehinderd in zicht zijn! Elektrische besturingen, draadloze aandrijvingen met vergrendelbare schakelaars enz. zijn in dit geval niet toegestaan!
- De drukschakelaar in het zicht van het uitvalprofiel op een hoogte van 1,5 meter en op afstand van bewegende delen aanbrengen (nationale voorschriften over personen met een beperking in acht nemen)!

#### **Gedeeltelijk gemonteerde zonnenschermen:**

- Bij af fabriek gedeeltelijk gemonteerde zonnenschermen zijn onder veerspanning staande delen (door de fabrikant gemarkeerd) gezekerd tegen onbedoeld openen.
- Let op! Deze zekering pas na de volledige montage van het zonnenscherm verwijderen, om groot gevaar voor persoonlijk letsel te voorkomen, die door ongecontroleerd openen van de onder veerspanning staande delen bestaat!

#### **Testen:**

- Waarborg, dat niemand zich in het bewegingsgebied of onder het zonnenscherm bevindt bij de eerste keer uitschuiven!
- De bevestigingsmiddelen en consoles na het eerste uitschuiven visueel controleren.
- Voer de test nooit uit via automatische besturingen of schakelaars, wanneer het zonnenscherm zich daarbij buiten en blikveld van de gebruiker bevindt!
- Testkabel voor de motoraansluiting gebruiken!

#### **Opgelet! Product- en/of materiële schade door verkeerd transport!**

- De te transporteren goederen correct en veilig bevestigen!
- Bescherm de verpakking tegen vocht (zacht geworden verpakking kan tijdens transport open gaan)!
- Al geopende verpakkingen weer goed voor het verdere transport afsluiten!
- Het zonnenscherm met de juiste zijde voor naar de montagelocatie transporteren, zodat het zonnenscherm niet meer gedraaid hoeft te worden.

#### **Zonnenscherm met behulp van kabels naar een hoger gelegen gedeelte hijsen:**

- Zonnenscherm uit de verpakking nemen en met de hijskabels verbinden!
- Zonnenscherm in horizontale positie gelijkmatig omhoog trekken!

	- Gereedschapslijst → weinor Downloadcenter (DLC) - Opengewerkte tekening → weinor Downloadcenter (DLC)
---	--

**GB** Product overview

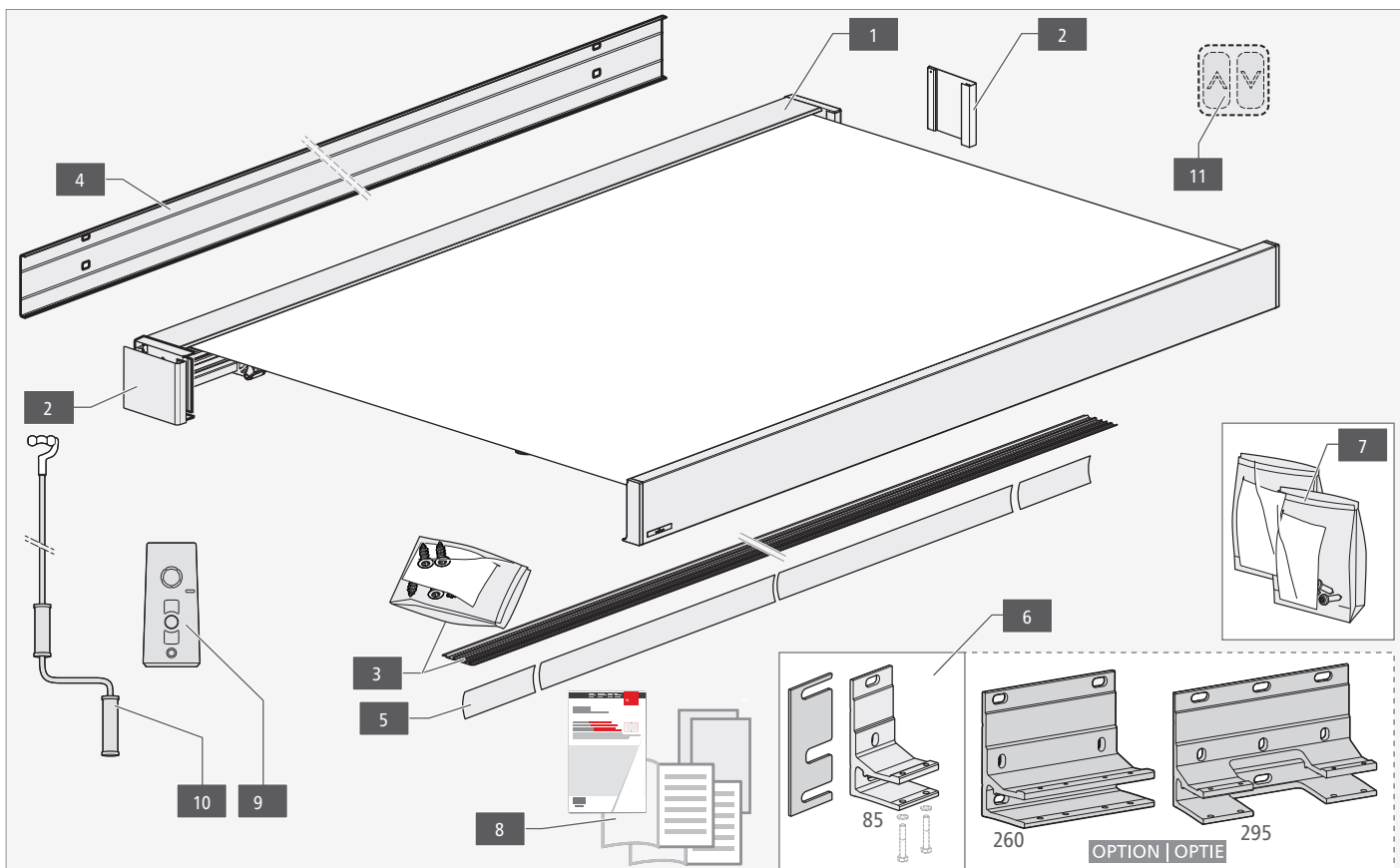

<b>1</b>	Awning (pre-mounted)	<b>7</b>	Range of screws with installation instructions
<b>2</b>	Side faceplates (left / right)	<b>8</b>	Documents accompanying the product
<b>3</b>	Bottom profile + set of screws	<b>9</b>	Remote control (option)
<b>4</b>	Back profile	<b>10</b>	Gear handle for gear drive (option)
<b>5</b>	Cover profile (black plastic)	<b>11</b>	Commutator for commutator handling (option)
<b>6</b>	Brackets with plate for shimming	<b>12</b>	Control/cabling (not shown)

**GB** List of contents

Product overview	6	Attaching the left/right headplate faceplates	28
General	7	Correcting the position of the projection profile	29
Dimensions and spacing	10	Installing the cover profile	30
Circuit diagram	11	Setting the angle of inclination	31
Mounting of the brackets – preparation and alignment	12	Centering the Projection profile (moving the arms)	32
Mounting of the brackets on the wall (without rear wall profile)	17	Correcting the fabric position by placing a strip of fabric underneath	34
Mounting of the brackets on the wall (with rear wall profile)	18	Product and installation inspection check list	36
Ceiling mounting	19	Handover	37
Mounting of the brackets on rafter mounting (option)	20	Disposal	37
Moving the arm positions (option)	22	Declaration of performance	38
Install Awning on consoles	25	EC Declaration of Conformity	39
Mounting the bottom profile	26	Symbols used	40
Connect the LED cabling (option)	28		

**GB General**

**Please read these instructions and observe their contents and warnings before assemble the equipment!**

**Intended use**

The weinor **Kubata** folding awning arm is a sun protection awning that can only be used for this purpose. Misuse can lead to hazards, damage or to collapse of the awning and is not permissible. Changes, additions may only be carried out with the written permission of weinor. Prohibited changes to the awning will result in voiding of the guarantee claims.

**CE mark**

Weinor GmbH & Co. KG declares that the **Kubata** is in compliance with the basic requirements and relevant provisions of the EN standards. **Kubata** meets the requirements of the wind resistance class indicated in the CE conformity marks. The requirements shall only be deemed as having been met once the manufacturer's instructions have been adhered to.

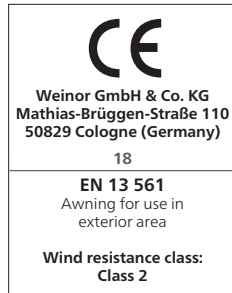

**Qualifications**

These instructions are addressed to trained fitters and require qualification and knowledge of installation techniques:

- Occupational safety at work, operating safety and accident prevention regulations
- Handling of ladders, scaffolding, tools and machines,
- Transport of long, heavy components and glass panes,
- Estimation of the building structure and fitting the fixing materials,
- Installation, start-up and operation of the product.
- Employ a professional installation company if you do not possess these qualifications!

**Safety symbols**

	<b>Warning!</b> Risk of electric shock!	Danger level III
	<b>Careful!</b> Personal injury!	Danger level II
	<b>Caution!</b> Product and property damage!	Danger level I

**Safety instructions**

**Warning! Danger of electric shock through incorrect electrical installations!**

- Follow the warning instructions for the prevention of electrical shock!
- Electrical fixed installation may only be carried out by electrically skilled person according to VDE 100!
- Observe the installation instructions for the electrical devices included in the delivery!
- Separate the electrical connections from the mains during the installation!
- Only connect electrical termination to mains system with all-pole disconnecting device and with min. 3 mm contact opening width!
- Only connect the construction if indications on product relating to voltage, frequency and output match those of the power source!

**Careful! Personal injury can result from improper installation and operation of the awning unit!**

- Follow safety instructions in order to prevent personal injury!
- Observe the instructions for installation and setting from the manufacturer of the drive, switch / control!
- Keep packaging, sheeting and small parts away from children (choking hazard)!
- Do not left the awning on top of the housing! The top of the housing may break off and the awning will fall (risk of injury, damage to property, damage to awning)!
- Disconnect current supply when working within the movement range of the construction (disconnect connector coupling on driver or install controlled power interruption from the outside)!

- Switch off fuses and automatic control in order to prevent risk of crushing or falling due to uncontrolled movements of the construction!

**Ascending aids:**

- Do not lean ladders against the awning or fix them to the awning!
- Ladders must be on a firm base and provide adequate support!
- Only use ladders with adequate load-bearing capacity!

**Anti-fall guards:**

- Use appropriate anti-fall guards to prevent the danger of falling especially when working at considerable heights!

**Mounting brackets:**

- Check that the type and number of the mounting brackets supplied are compliant with the order!
- Check that the information provided in the order about the installation surface tallies with the actual installation surface on site! Installation is inadmissible in case of safety-relevant deviations!

**Fixing material:**

- Use suitable installation and fitting materials (plugs, bolts, resin etc.) corresponding to onsite conditions and loads!
- Check that the awning is fitted with the type and number of brackets recommended by the manufacturer.
- Check that the awning is installed using the fixings extraction forces recommended by the manufacturer, and the manufacturer's guidelines on dowels are observed when performing the installation work!

**Crushing and shearing zones:**

- Crushing and shearing zones exist between movable components and moving awnings parts (projection profile, housing, folding arms, profiles) which could catch and draw in clothing or body parts!
- Only activate awnings up to 2.5 m installation height or awnings above accessible traffic routes if the moving parts are within your line of vision! Electrical controls, radio controls with latch switches, stand-alone latch switches, etc. are not permissible in this case!
- The key switch must be fitted in the line of vision of the projection profile, but far enough removed from the movable parts, at a height of 1.5 metres (national regulations relating to disabled people must be observed)!

**Partly mounted awnings:**

- In awnings which are partly mounted in the factory, secure the spring-tensioned parts (designated by the manufacturer) against unintentional opening.
- Caution! Do not remove this locking device until the installation of the awnings has been completed in order to prevent the high risk of injury that could result from unintentional opening of spring-tensioned parts!

**Test run:**

- When ascending the awning for the first time, the working range of the awning and the area below it must be kept clear!
- A visual inspection of the fixing material and brackets must be performed after the awning has been extended for the first time.
- When carrying out test runs, never use automatic system control or switches if the awning is not in the operator's line of vision!
- Use the test lead for the testing and commissioning of the awning.

**Caution! Product and/or material damage through improper transport!**

- Secure cargo properly and safely!
- Protect the packaging from moisture (dampened packaging can loosen during transport)!
- Seal open packaging for further transport!
- The awning must be carried to the place of installation the right way round so it does not have to be turned round again in a confined space.

**Raise the awning to a higher level using ropes:**

- Remove awning from the packaging and secure tightly with hauling ropes!
- Lift the awning horizontally and evenly!

**- Tool list** → weinor Downloadcenter (DLC)  
**- Exploded drawing** → weinor Downloadcenter (DLC)

## F Aperçu des produits

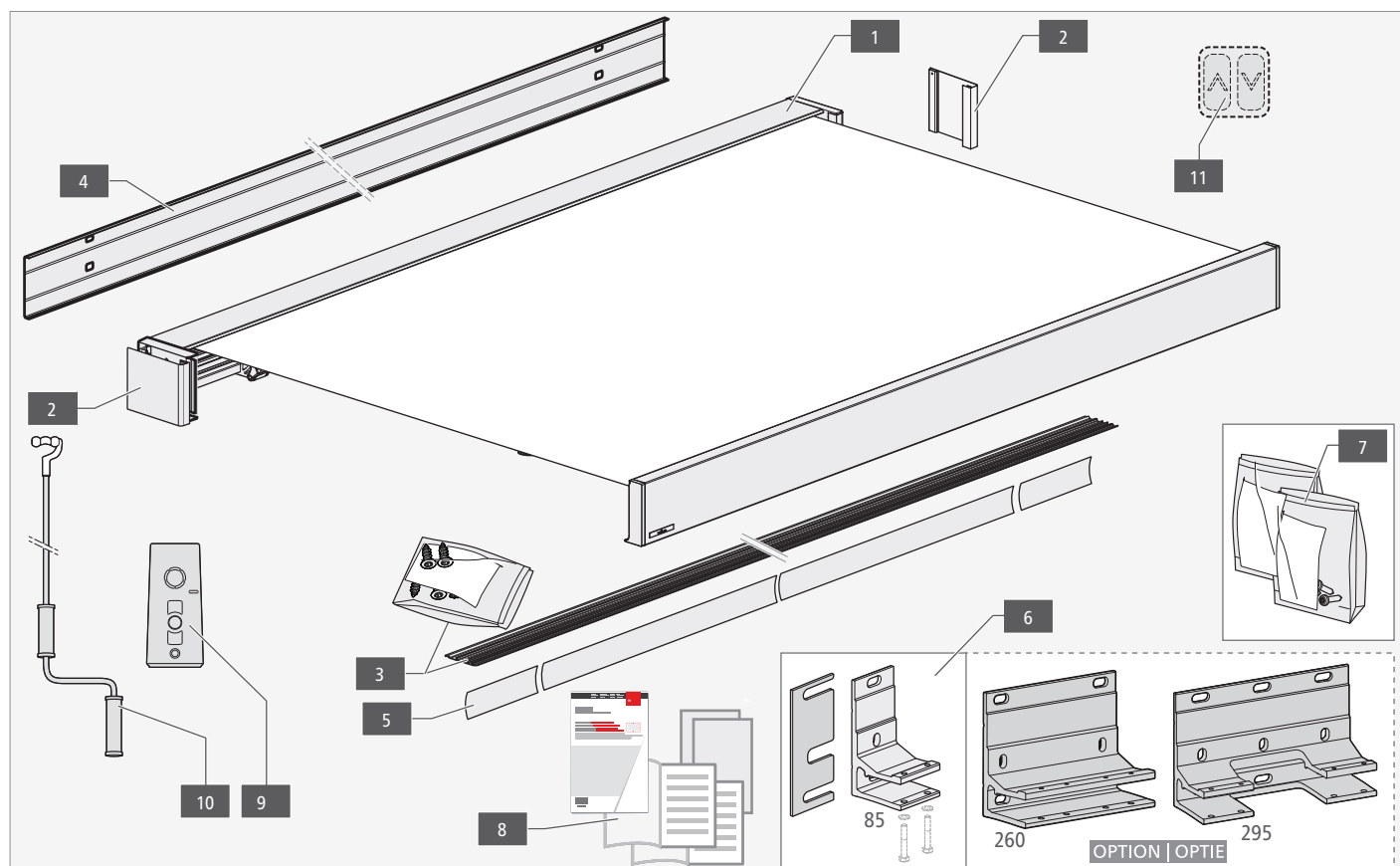

<b>1</b>	Store (pré-monté)	<b>7</b>	Gamme de vis avec consignes de montage (Consoles)
<b>2</b>	Bandeaux latéraux (gauche / droit)	<b>8</b>	Documents joints au produit
<b>3</b>	Profilé du fond + kit de vis	<b>9</b>	Télécommande (en option)
<b>4</b>	Profilé du mur arrière	<b>10</b>	Manivelle pour actionnement par manivelle (en option)
<b>5</b>	Profil de recouvrement (plastique, noir)	<b>11</b>	Interrupteur pour fonctionnement de commutation (en option)
<b>6</b>	Consoles avec plaque pour le calage	<b>12</b>	Commande/câblage (sans illustration)

## F Table des matières

Aperçu des produits	8	Installer à gauche/droite les bandeaux de tôles de recouvrement	28
Généralités	9	Corrigez la position de la barre de charge	29
Dimensions et distances	10	Monter le profil de recouvrement	30
Schéma des connexions	11	Régler l'inclinaison	31
Montage des consoles – préparation et ajustage	12	Centrage du barre de charge ( décaler les bras )	32
Montage des consoles sur le mur (sans profilé du mur arrière)	17	Correction de l'état de la toile en doublant la bande de toile	34
Montage des consoles sur le mur (avec profilé du mur arrière)	18	Liste de contrôle du produit et du montage	36
Montage au plafond	19	Remise de l'installation et des documents	37
Montage des consoles à support pour chevron de toit (option)	20	Gestion des déchets	37
Déplacement de la position des bras (option)	22	Déclaration de performance	38
Installation du store sur les consoles	25	Déclaration de conformité CE	39
Monter le profilé du fond	26	Symboles utilisés	40
Brancher le câblage LED (option)	28		



## F Généralités

**Avant la montage du produit, veuillez lire cette notice et en respecter le contenu et les mises en garde!**

### Utilisation conforme

Le store à bras articulé **Kubata** de weinor est un store de protection solaire qui doit être utilisé uniquement en tant que tel. Une utilisation non conforme est interdite car elle peut constituer un danger et endommager ou faire chuter le store. Les modifications, l'ajout d'éléments ou les transformations nécessitent l'accord écrit de weinor. Toute modification non autorisée du store entraîne la perte des droits à la garantie.

### Marquage CE

La société weinor GmbH & Co. KG déclare que **Kubata** est conforme aux exigences fondamentales et aux spécifications correspondantes des normes EN. Le produit **Kubata** répond aux exigences de la classe de résistance au vent indiquée sur le signe de conformité CE. Les critères d'exigences sont remplis uniquement si les indications du fabricant sont respectées.



### Qualification

Cette notice s'adresse aux monteurs qui ont été formés, et implique de disposer des qualifications et connaissances en technique de montage suivantes :

- Sécurité au travail, sécurité de fonctionnement et prescriptions en matière de prévention des accidents,
- Manipulation d'échelles, d'échafaudages, d'outils et de machines,
- Transport d'éléments de construction et de vitrages longs et lourds,
- Évaluation du bâti et mise en place d'éléments de fixation,
- Montage, mise en service et fonctionnement du produit.
- Si vous ne disposez pas de ces qualifications, adressez-vous à des entreprises de montage professionnelles !

### Symboles de sécurité

	<b>Attention !</b> Risque d'électrocution !	Niveau de danger III
	<b>Attention !</b> Blessures corporelles!	Niveau de danger II
	<b>Attention !</b> Dommages matériels !	Niveau de danger I

### Instructions de sécurité

#### **Avertissement ! Risque d'électrocution en cas d'installation électrique non conforme !**

- Suivre les avertissements de sécurité pour éviter un risque d'électrocution !
- L'installation électrique fixe doit être réalisée exclusivement par une personne qualifiée en électricité, conformément à VDE 100 !
- Suivre les instructions de montage des appareils électriques fournis !
- Débrancher les raccordements électriques de l'alimentation réseau pendant le montage !
- Brancher un raccordement électrique fixe uniquement sur des réseaux pourvus d'un sectionneur multipolaire et avec une largeur d'ouverture de contact d'au moins 3 mm !
- Raccorder l'installation uniquement lorsque les indications du produit en termes de tension, de fréquence et de puissance correspondent à celles de la source d'alimentation électrique !

#### **Prudence ! Risque de blessures corporelles en cas de montage incorrect ou d'erreur de manipulation du système de store !**

- Respecter les instructions de sécurité pour éviter des blessures corporelles !
- Respecter les instructions de montage et de réglage du fabricant du moteur, de l'interrupteur et de la commande !
- Garder les emballages, films et les petites pièces hors de portée des enfants (risque d'étouffement) !
- Ne pas lever le store sur le toit en caisson ! Le toit en caisson peut s'arracher et le store tomber (risque de blessures, dommages matériels, endommagement du store) !
- Avant de procéder à des travaux dans la zone de mouvement de l'installation, couper l'alimentation électrique (débrancher la fiche de connexion du moteur ou installer un coupe-circuit à commande externe) !

- Couper les fusibles et la commande automatique afin d'éviter de se coincer les doigts ou de faire chuter le store en cas de mouvements incontrôlés de l'installation !

#### **Aides à la montée :**

- Ne pas appuyer ou fixer d'aides à la montée contre le store !
- Les aides à la montée doivent être stables et offrir un maintien suffisant !
- utiliser uniquement des aides à la montée qui présentent une capacité de charge suffisante !

#### **Protection antichute :**

- Utiliser des protections antichute adaptées afin d'éviter les risques de chute, en particulier en cas de travaux en hauteur !

#### **Consoles de montage :**

- Vérifier que le nombre et le type de consoles de montage correspondent à la commande !
- Vérifier que le support de fixation effectivement fourni correspond aux indications de la commande ! En cas de différences pouvant affecter la sécurité, le montage est interdit !

#### **Éléments de fixation :**

- Utiliser des matériaux de montage et de fixation adaptés (chevilles, colle, etc.) selon les conditions de construction sur place et les charges à supporter !
- Vérifiez que le store est monté avec le nombre et le type de consoles recommandés par le fabricant.
- Vérifier que le store est monté en tenant compte des forces d'extraction sur les chevilles indiquées par le fabricant et si les indications du fabricant des chevilles utilisées ont été respectées lors du montage !

#### **Zones d'écrasement et de cisaillement :**

- Entre les composants mobiles et les parties du store qui leur font face (barre de charge, boîtier, bras articulés, profilés), il y a des zones d'écrasement et de cisaillement où des pans de vêtements ou des parties du corps peuvent se coincer et être attirés !
- Les stores d'une hauteur de montage allant jusqu'à 2,5 m ou les stores au-dessus des voiries accessibles ne doivent être actionnés que si les pièces mobiles sont visibles ! Les commandes électriques, les moteurs radio avec commutateur à crans, les commutateurs à crans, etc. ne sont pas autorisés dans ce cas !
- Placer le bouton-poussoir dans le champ visuel de la barre de charge à une hauteur de 1,5 m et à distance des pièces mobiles (respecter les dispositions relatives aux personnes handicapées) !

#### **Stores partiellement montés :**

- Pour les stores partiellement montés en usine, les pièces pré-tendues (marquées par le fabricant) sont sécurisées contre une ouverture involontaire.
- Attention ! Retirer cette sécurité uniquement une fois le store entièrement monté, pour éviter un risque élevé de blessure dû à une ouverture incontrôlée des pièces pré-tendues !

#### **Marche d'essai :**

- Lors du premier déploiement, s'assurer que personne ne se trouve dans la zone de mouvement du store ou sous celui-ci !
- Après le premier déploiement du store, les éléments de fixation et consoles doivent être soumis à un contrôle visuel.
- Ne jamais procéder à une marche d'essai avec les commandes ou interrupteurs automatiques si le store se trouve en dehors du champ de vision de l'utilisateur !
- Utiliser un câble de test pour le raccord moteur !

#### **Attention ! Dommages matériels et/ou dommages au produit en cas de transport incorrect !**

- La marchandise transportée doit être fixée correctement et de manière sûre !
- Protéger l'emballage de l'humidité (des emballages détremés peuvent se défaire pendant le transport) !
- Les emballages déjà ouverts doivent être correctement refermés pour poursuivre le transport !
- Transporter le store du bon côté jusqu'au lieu de montage afin de ne pas avoir à le tourner dans un espace restreint.

#### **Utiliser des câbles pour soulever le store dans une zone surélevée :**

- Sortir le store de son emballage et bien l'attacher à l'aide de câbles de traction !
- Soulever le store régulièrement en le maintenant à l'horizontale !

	-Liste d'outils → weinor Downloadcenter (DLC) - Vue éclatée → weinor Downloadcenter (DLC)
--	--

- D** Maße und Abstände
- NL** Maten en afstanden
- GB** Dimensions and spacing
- F** Dimensions et distances

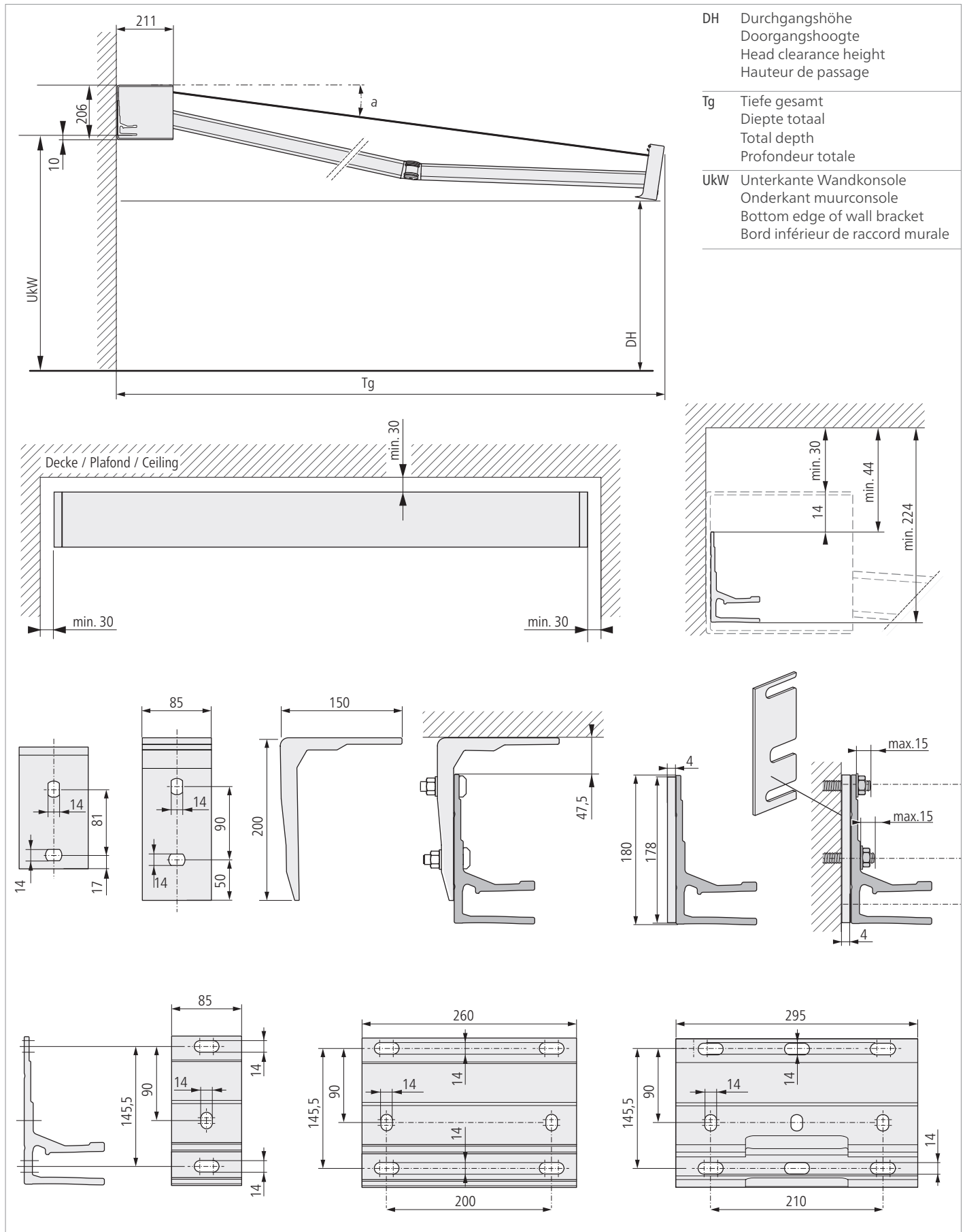

- D** Schaltpläne
- NL** Elektrisch schakelschema
- GB** Circuit diagram
- F** Schéma des connexions

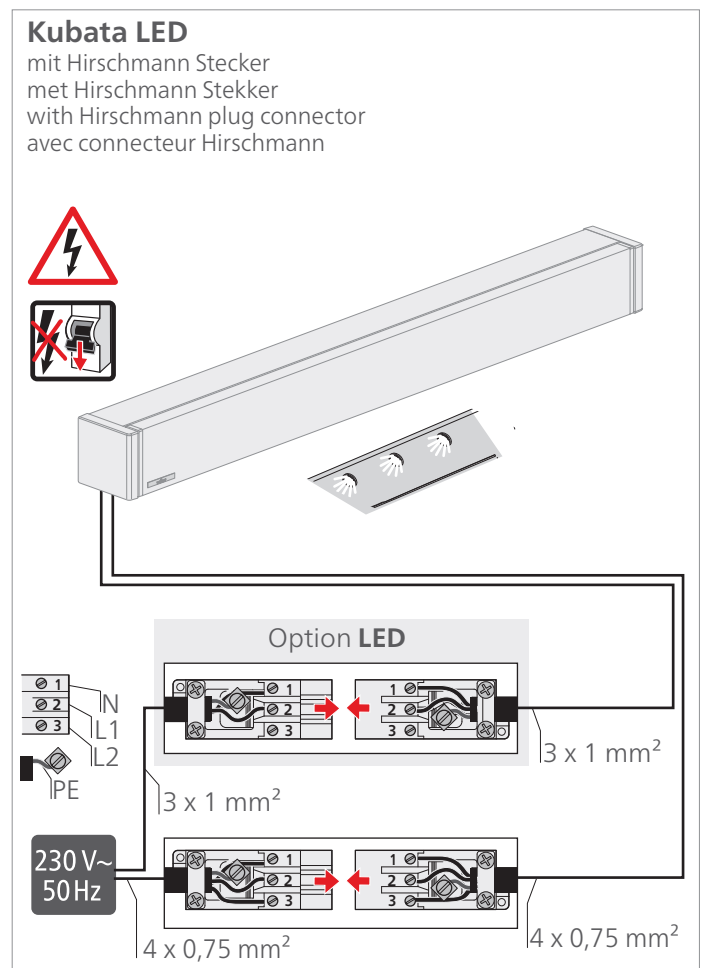
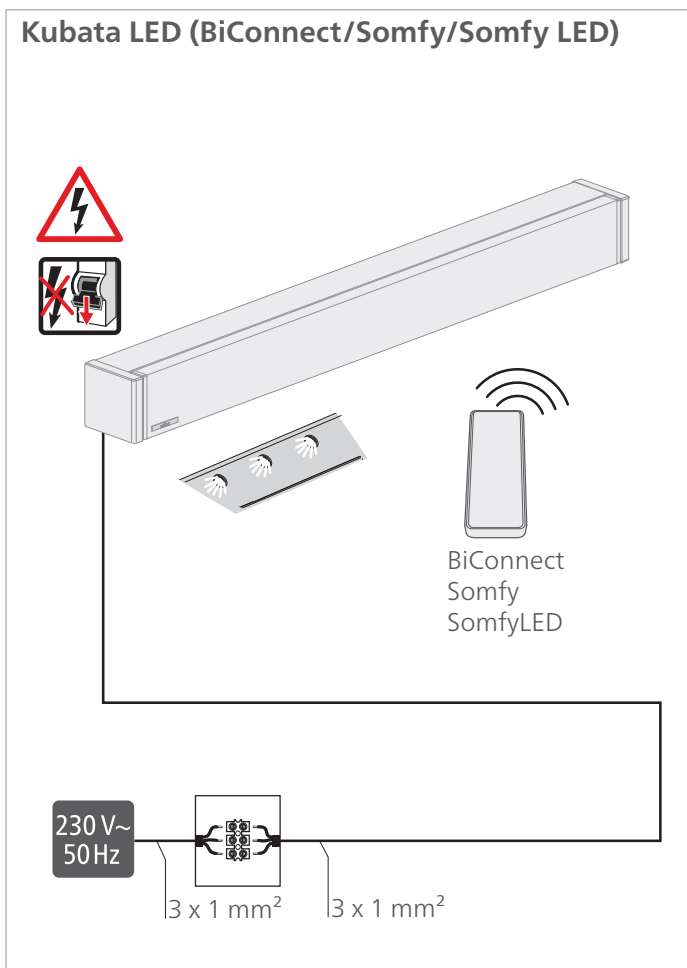
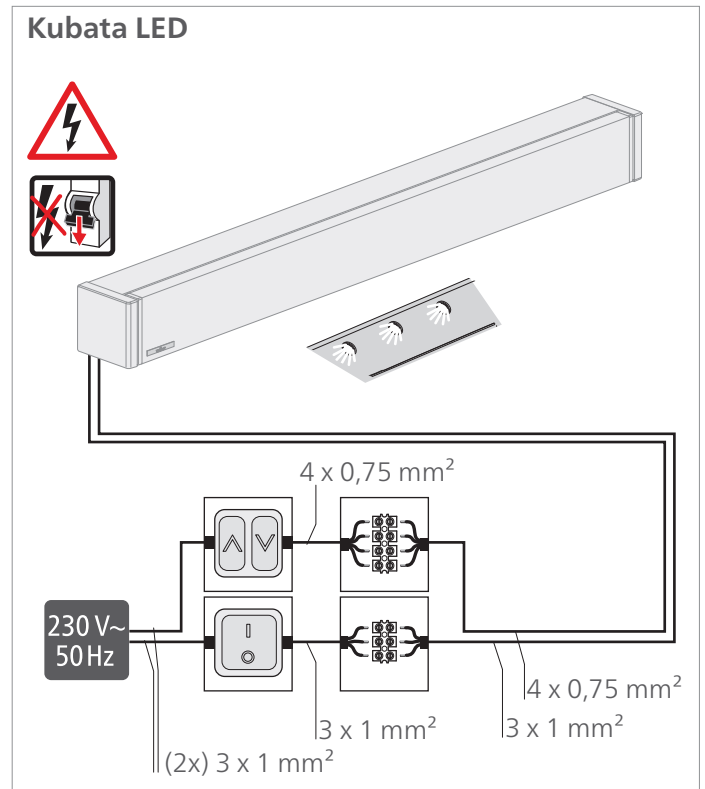

- D** Montage der Konsolen – vorbereiten und ausrichten
- NL** Montage van de consoles – voorbereiding en uitrichten
- GB** Mounting of the brackets – preparation and alignment
- F** Montage des consoles – préparation et ajustage

**AKTUALISIERUNG  
UPDATE  
ACTUALISATION**

1



- D** **Vorsicht! Absturzgefahr der Markise!** Die vorgegebene Montage Reihenfolge unbedingt berücksichtigen! Bauseitige Gegebenheiten bewerten und geeignete Befestigungsmittel einsetzen (Montageplatten/Schwerlast-Befestigungen mit Injektionsmörtel)!
- NL** **Voorzichtig! Gevaar voor vallen van het zonnescherm!** Neem altijd de voorgeschreven volgorde van monteren in acht! Maak een inschatting van de bouwzijdige omstandigheden en zet geschikte bevestigingsmiddelen in (montageplaten / bevestigingsoplossingen voor de bevestiging van zware lasten met injectiemörtel) !
- GB** **Caution! Risk of awning falling!** The specified installation order must be followed! Assess the structural conditions on site and use suitable fixing material (mounting plates / chemical fixing solutions for heavy-duty fixings with injection mortar)!
- F** **Prudence ! Risque de chute du store !** Prendre absolument en compte l'ordre de montage indiqué ! Évaluer les conditions de construction sur place et utiliser des éléments de fixation adéquats ( plaques de montage / ancrage haute adhérence avec de la résine à injecter ) !

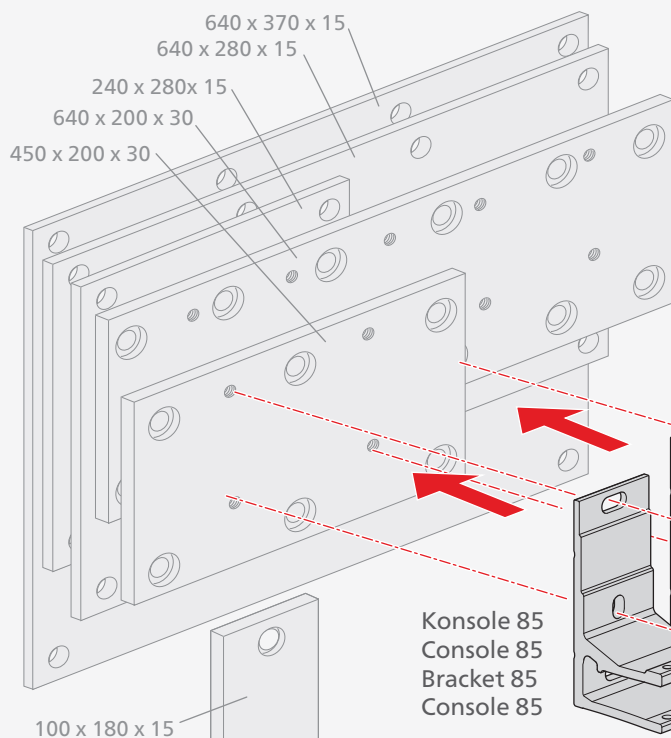

Konsole 85  
Console 85  
Bracket 85  
Console 85

OPTION | OPTIE  
Konsole 260  
Console 260  
Bracket 260  
Console 260

OPTION | OPTIE  
Konsole 295  
Console 295  
Bracket 295  
Console 295



- D** **Hinweis:** Schrauben und bauseitiges Befestigungsmaterial sind nicht im Lieferumfang enthalten!
- NL** **Verwijzing:** schroeven en bouwzijdig bevestigingsmateriaal zijn niet meegeleverd!
- GB** **Note:** screws and on site fixing material are not included in the scope of delivery!
- F** **Remarques :** les vis et le matériel de fixation sur place ne sont pas inclus dans la livraison !

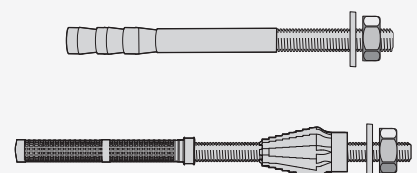
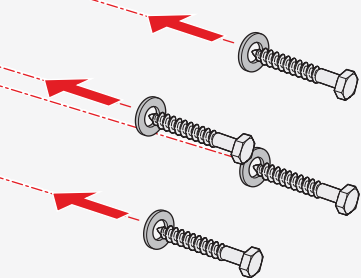

2

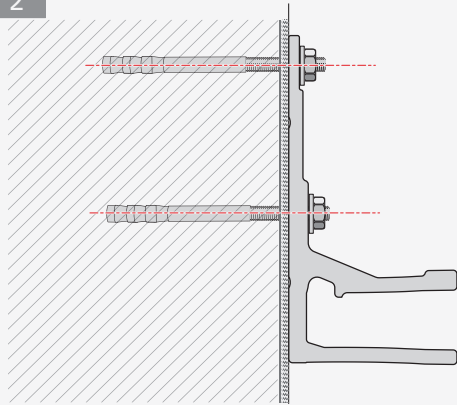

- (D) Montage auf druckfestem Untergrund
- (NL) Montage op drukvaste ondergrond
- (GB) Installation on a pressure-resistant surface
- (F) Montage sur un support résistant à la pression

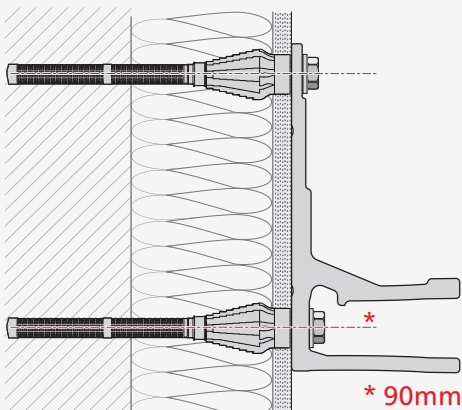
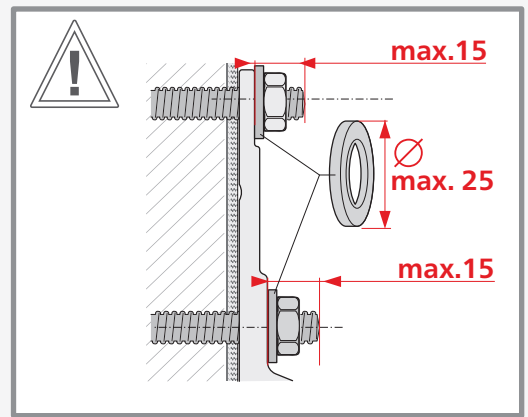

- (D) Verwenden Sie die untere Bohrung der Konsolen bei einer Montage auf isolierten Fassaden (Wärme-Dämmverbundsystem)! Alternativ können Sie die mittlere Bohrung der Konsole nutzen, wenn Sie verstärkte Unterlegplatten 100 x 180 x 15 mm verwenden.

- (NL) Gebruik het onderste boorgat van de consoles bij een montage op geïsoleerde gevels (gevelisolatiesysteem)! Alternatief kunt u het middelste boorgat van de console gebruiken, als u verstevigde onderlegplaten 100 x 180 x 15 mm gebruikt.

- (GB) Use the brackets' bottom hole for installation on insulated facades (thermal insulation composite system)! Alternatively, you can use the bracket's middle hole if you want to use 100 x 180 x 15 mm reinforced base plates.

- (F) Utilisez le trou inférieur de la console si le montage se fait sur une façade isolée (système d'isolation thermique)! Vous pouvez sinon utiliser le trou médian de la console si vous avez des plaques de calage 100 x 180 x 15 mm renforcées.

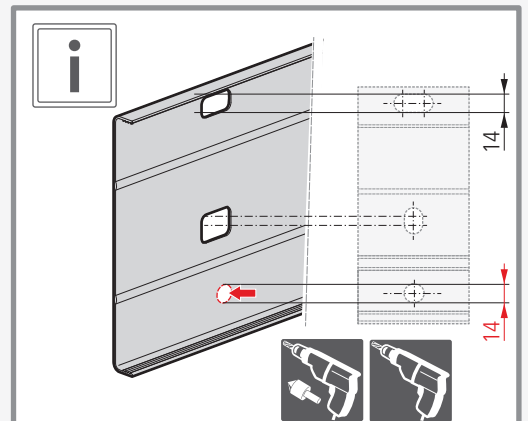

- (D) Bei der Montage auf nicht druckfestem Untergrund ohne Unterlegplatte 100x 180x15 muss eine Bohrung 14 mm bauseits im Rückwandprofil erzeugt werden!

- (NL) Bij de montage op een drukvaste ondergrond zonder 100x 180x 180x15 afstandsplaat moet ter plaatse een gat van 14 mm in het achterwandprofiel worden geboord!

- (GB) When mounting on a non-pressure-resistant substrate without a 100x 180x15 spacer plate, a 14 mm hole must be drilled on site in the back profile!

- (F) En cas de montage sur un support non résistant à la pression sans plaque d'écartement 100x180x15, un trou de 14 mm doit être percé sur place dans le Profilé du mur arrière!

**AKTUALISIERUNG  
UPDATE  
ACTUALISATION**

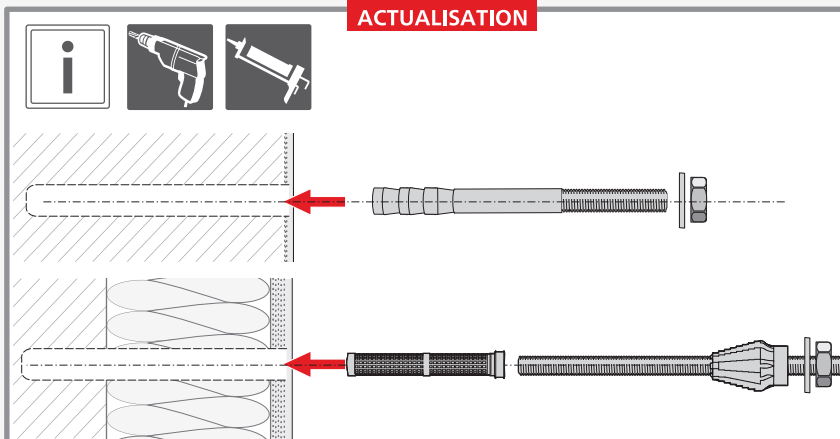

- (D) **Hinweis:** Schrauben und bauseitiges Befestigungsmaterial nicht im Lieferumfang enthalten!

- (NL) **Verwijzing:** schroeven en bouwzijdig bevestigingsmateriaal zijn niet meegeleverd!

- (GB) **Note:** screws and on site fixing material are not included in the scope of delivery!

- (F) **Remarques :** les vis et le matériel de fixation sur place ne sont pas inclus dans la livraison !

3



**AKTUALISIERUNG  
UPDATE  
ACTUALISATION**



- (D) **Achtung! Kein** Konsolenversatz am Armhalter!
- (NL) **Attentie! Geen** verspringende console aan de armhouder!
- (GB) **Caution! No** bracket offset at the arm brackets!
- (F) **Attention ! Aucun de** décalage de console au supports de bras !

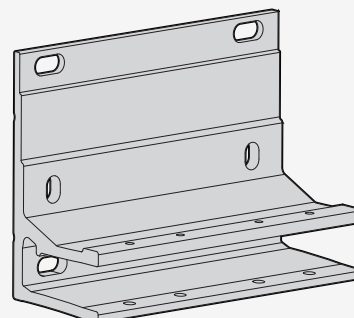
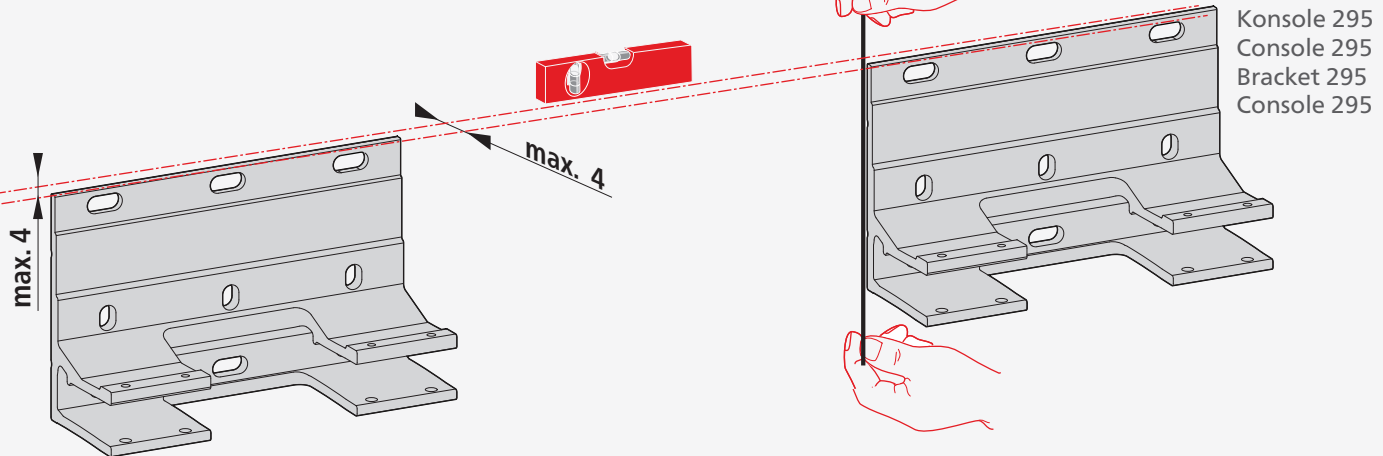
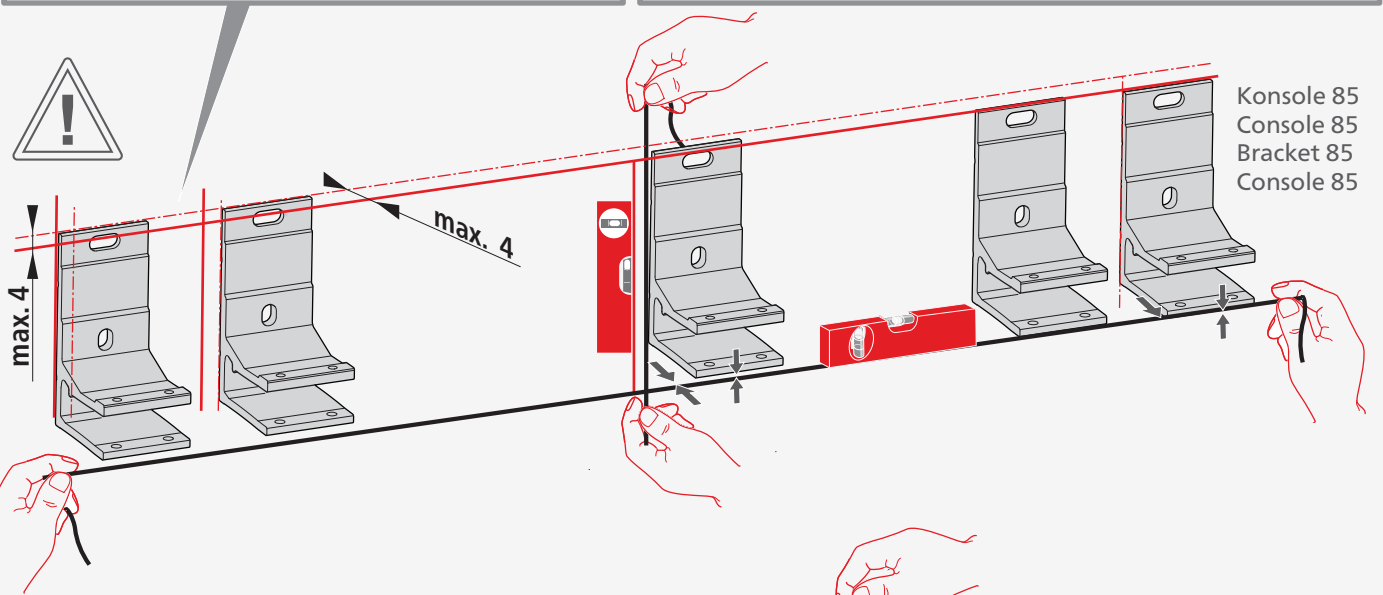
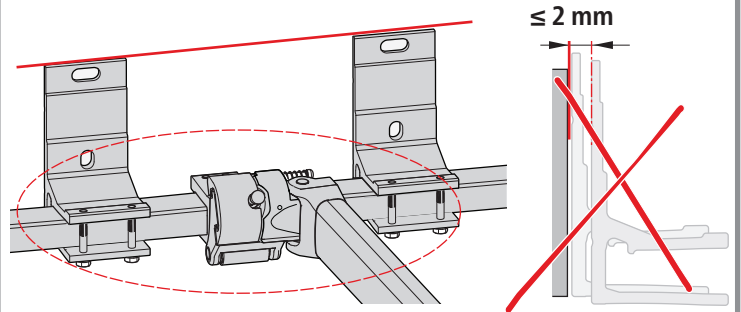
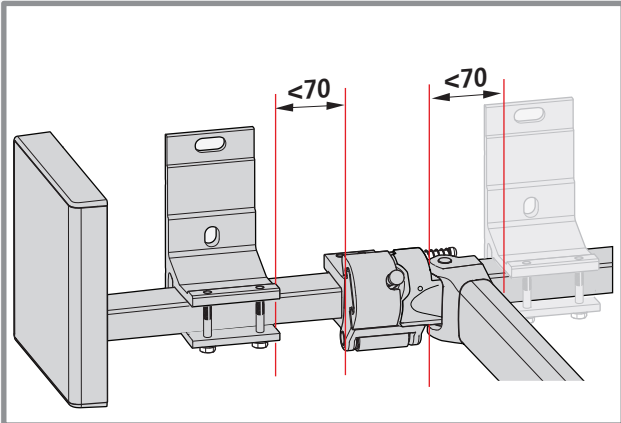

OPTION | OPTIE

Konsole 260  
Console 260  
Bracket 260  
Console 260

4



**AKTUALISIERUNG  
UPDATE  
ACTUALISATION**



- (D) Achtung!** Konsolenversatz über 4 mm führt zu Funktionsstörungen, Verwindung der Markise und ungleichmäßiger Spaltenbildung! Bei der Wandmontage müssen **weinor Unterlegplatten 4 x 75 x 178** verwendet werden! Überprüfung der geraden Rückwand mit einer Schnur!
- (NL) Attentie!** Een verspringende console met 4mm leidt tot storingen in de werking van het zonnescherm, draaien van het zonnescherm en ongelijkmatige spleetvorming! Bij de wandmontage moeten **weinor onderlegplaten 4 x 75 x 178** worden gebruikt! Controle van de rechte achterwand met een schietlood!
- (GB) Caution!** Bracket offset more than 4 mm leads to functional problems, the awning twisting and uneven gaps forming! **weinor 4 x 75 x 178 base plates** must be used with wall mounting! Check the straight back profile with a cord!
- (F) Attention !** Un décalage de console de plus de 4 mm entraîne des dysfonctionnements, une déformation du store et une fente de lumière irrégulière ! Des plaques de calage **weinor 4 x 75 x 178** doivent être utilisées pour une fixation au mur ! Vérification du panneau arrière droit avec une corde !

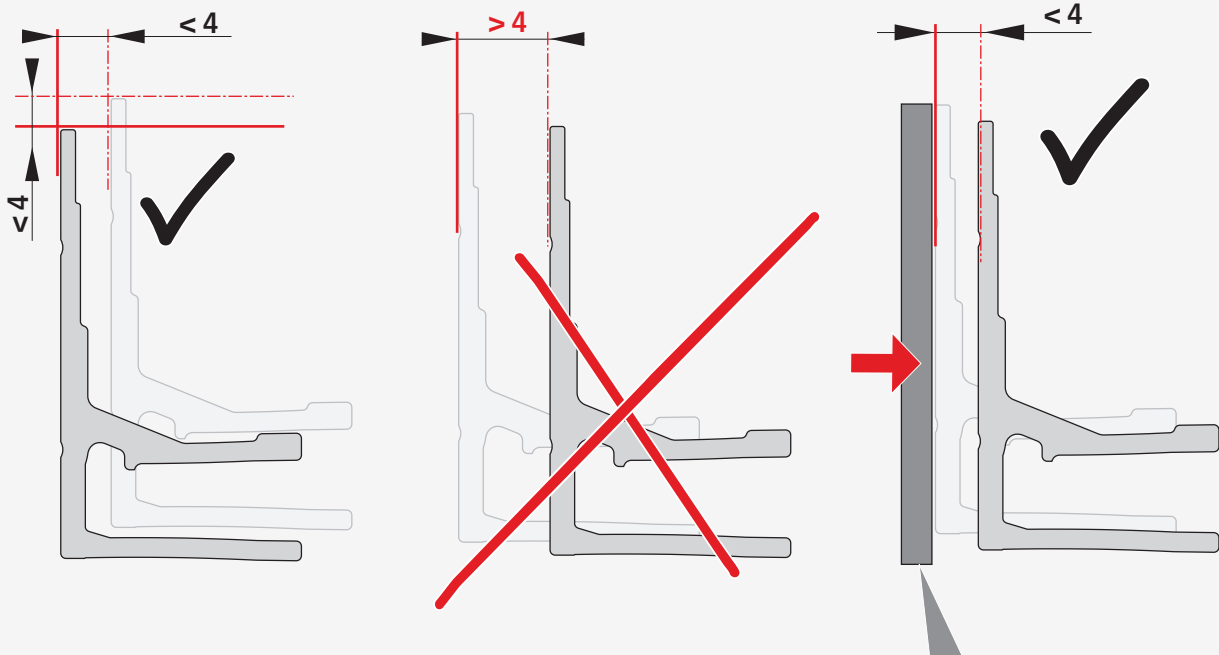

OPTION | OPTIE

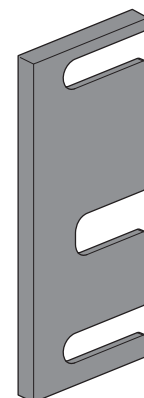
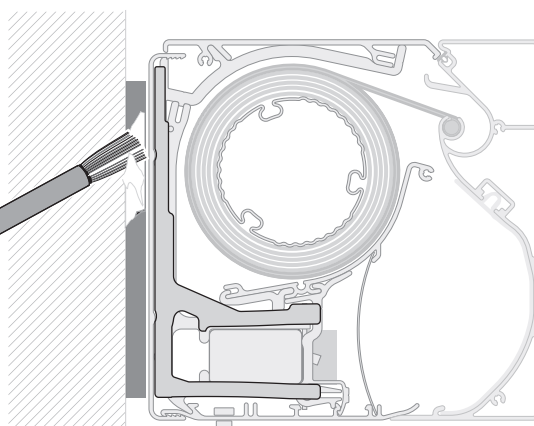

4 x 75 x 178

5

- (D) Anordnung der Konsolen bei einer Reihenmontage
- (NL) Plaatsing van de consoles in een seriemontage
- (GB) Arrangement of the consoles in an installation of multi-section units
- (F) Arrangement des consoles dans une installations alignées

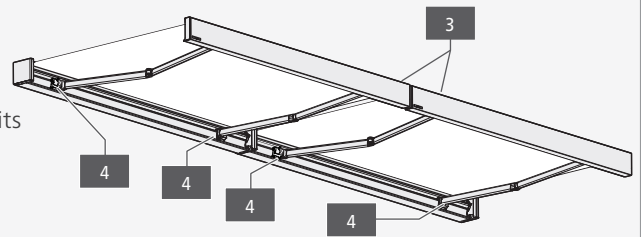

**AKTUALISIERUNG  
UPDATE  
ACTUALISATION**

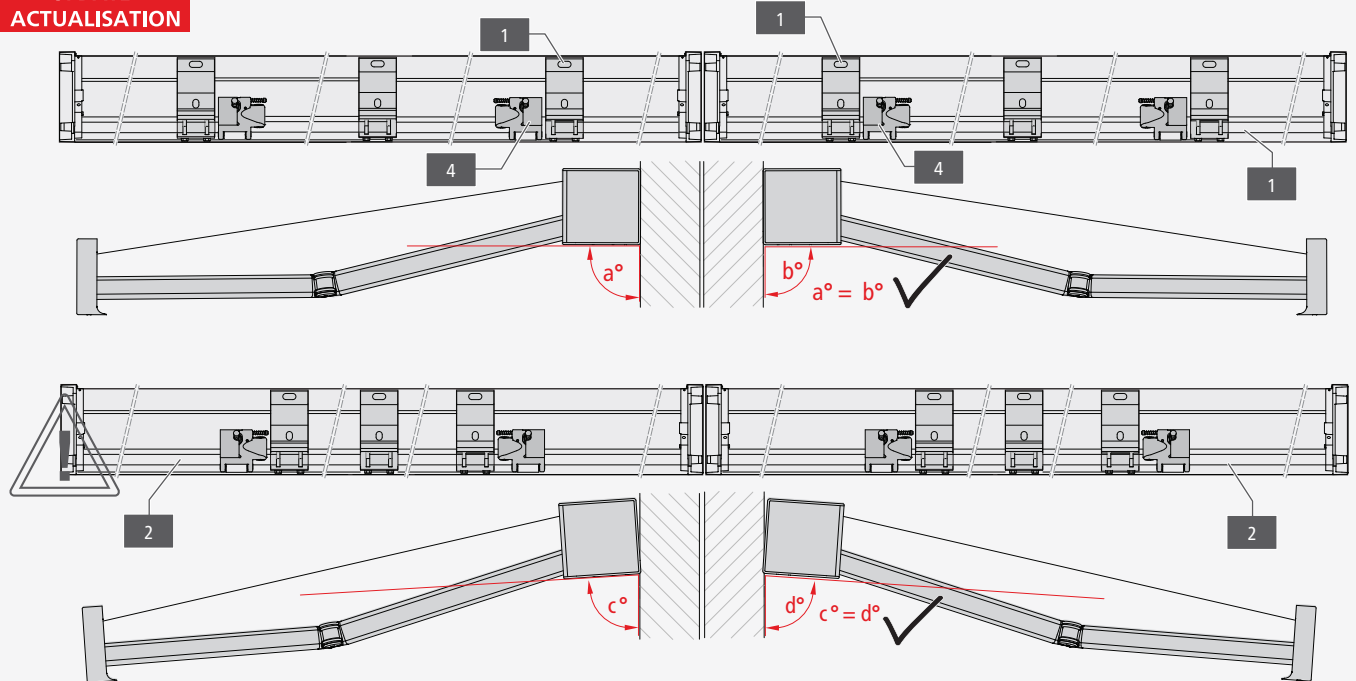

	(D)	(NL)	(GB)	(F)
1	Konsolen innenliegend	Consoles binnenliggend	Consoles inside	Consoles intérieur
2	Konsolen außenliegend	Consoles buitenkant	Consoles outside	Consoles extérieur
3	Reihenmontage	Seriemontage	Installation of multi-section units	Installations alignées
4	Bandarm/Kippteil	Scharnierarm/Kanteldeel	Belt arm/Tilting member	Bande élastique/Pièce d'inclinaison

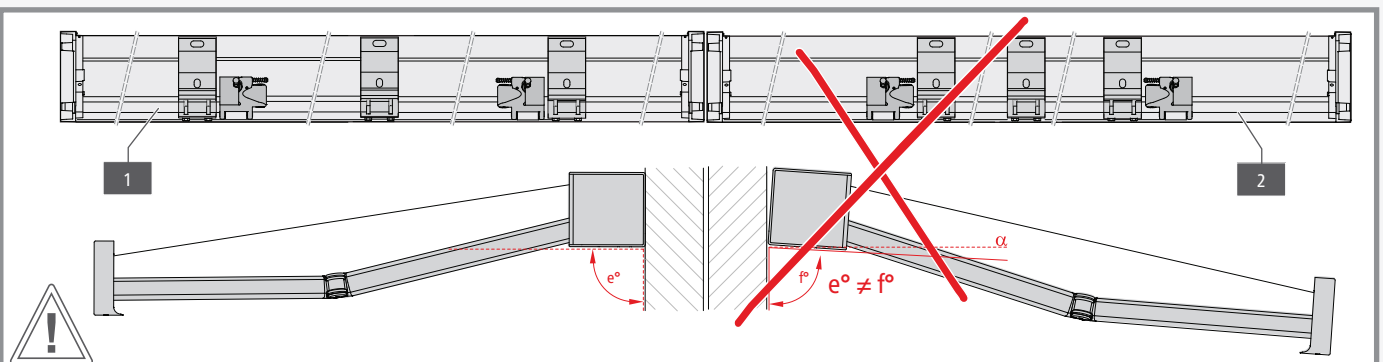

- (D) Beachten Sie bei einer Reihenmontage, dass die Konsolen **beider Markisen** entweder innen oder außen vom Bandarm montiert werden müssen, um sicherzustellen, dass der Kasten bündig mit der Wand abschließt. Andernfalls kann es im ausgefahrenen Zustand zu einem leichten Versatz eines Kastens kommen.
- (NL) Let er bij een seriemontage op, dat de consoles **van beide zonneschermen** aan de binnenzijde of aan de buitenzijde van de scharnierarm gemonteerd moeten worden om er zeker van te zijn dat de cassette strokend met de wand afsluit. Anders kan een van de cassettes in uitgeschoven toestand licht verschuiven.
- (GB) When installing in a row, note that **both awnings'** brackets must be installed either inside or outside the belt arm to ensure that the housing is flush with the wall. Otherwise the housing may be slightly offset when extended.
- (F) Rappelez-vous lors d'un montage aligné, que les consoles **des deux stores** doivent être montées soit à l'intérieur soit à l'extérieur de la bande élastique afin d'assurer que le caisson affleure le mur. Si ce n'est pas le cas, le caisson peut se déporter légèrement à l'état déployé.



- D** Montage der Konsolen an der Wand ohne Rückwandprofil
- NL** Montage van de consoles op de muur zonder achterwandprofiel
- GB** Mounting of the brackets on the wall without rear wall profile
- F** Montage des consoles sur le mur sans profilé du mur arrière

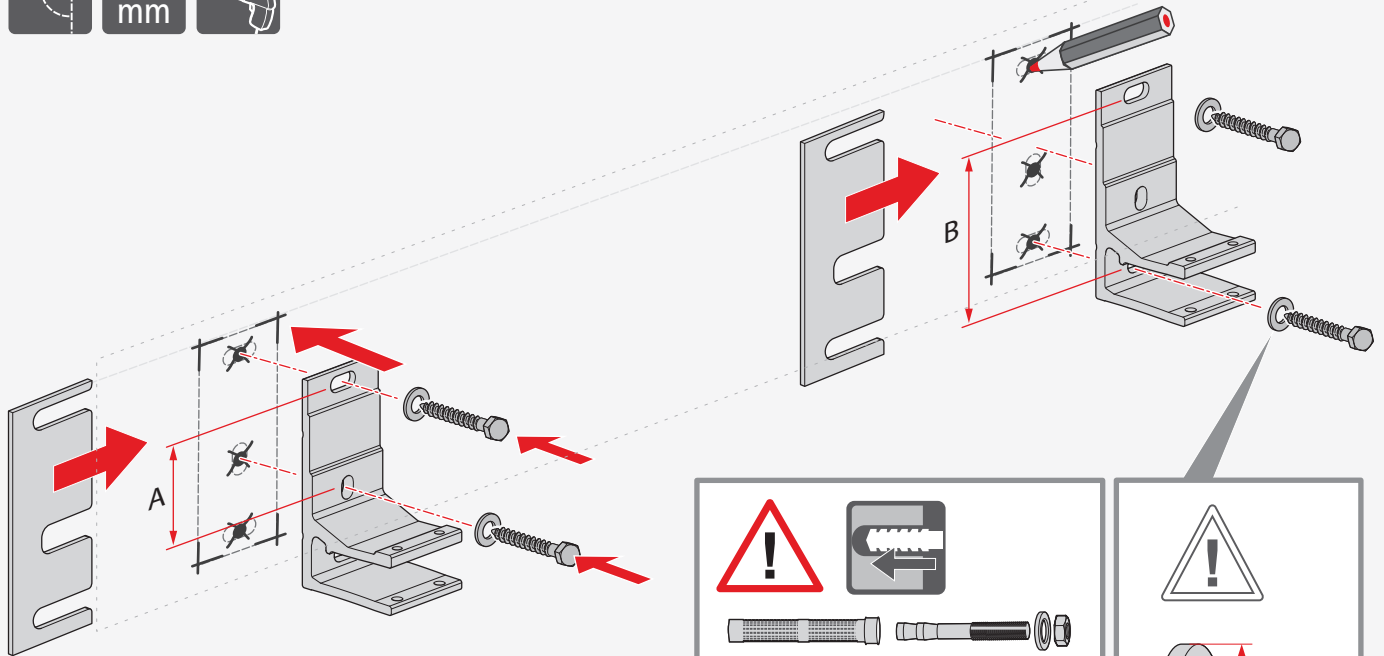

- D** Lochstich A oder B je nach Montageuntergrund und Befestigungsmaterial wählen!
- NL** Perforatie A of B afhankelijk van montageondergrond en bevestigingsmateriaal selecteren!
- GB** Choose hole pitch A or B depending on the installation surface and fixing material!
- F** Choisir le repère de trou A ou B selon le support de montage et les éléments de fixation !

**OPTION | OPTIE**

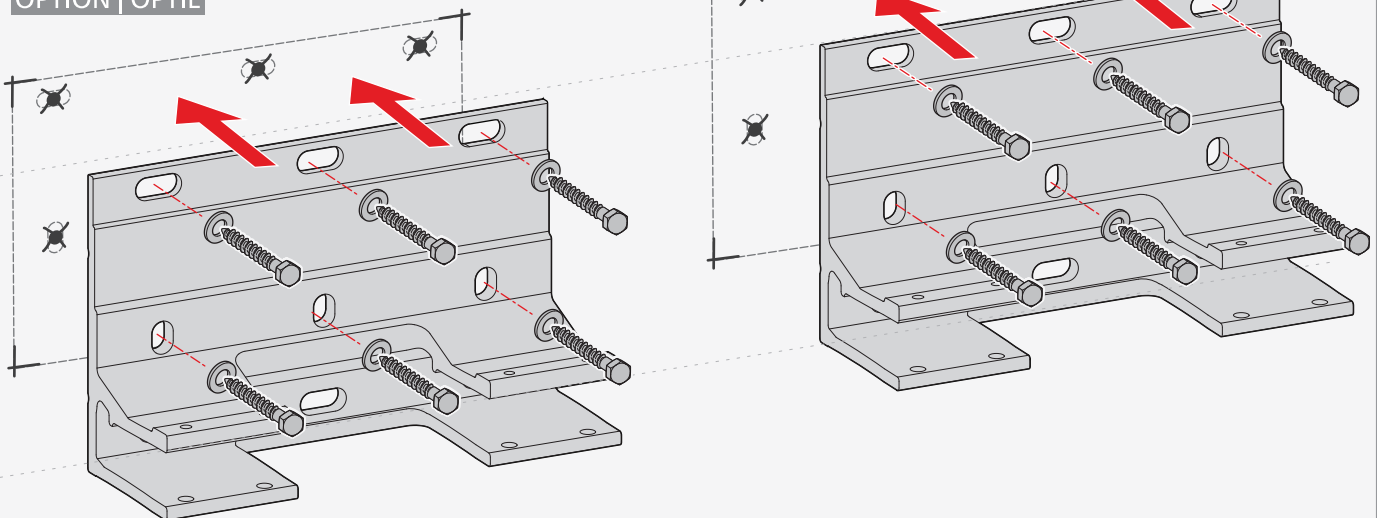

- D** **Montage der Konsolen an der Wand mit Rückwandprofil**
- NL** **Montage van de consoles op de muur met achterwandprofiel**
- GB** **Mounting of the brackets on the wall with rear wall profile**
- F** **Montage des consoles sur le mur avec profilé du mur arrière**

1

**D** Rückwandprofil an geeigneter Stelle durchbohren, wenn sich der Netzkabelausgang\* bauseits hinter dem Rückwandprofil befindet!  
(\*zusätzliche Bohrung bei Option LED Schalter-Ausführung)

**NL** Achterwandprofiel op geschikt punt doorboren als de netkabeluitgang\* op de locatie zich achter het achterwandprofiel bevindt!  
(\*extra boring bij optionele uitvoering met ledschakelaar)

**GB** Drill through the back profile in a suitable place if the power cable outlet on site\* is behind the back profile!  
(\*additional drilled hole with LED commutator version)

**F** Percer le profilé du mur arrière à l'endroit adapté lorsque la sortie du câble de réseau\* se trouve sur place derrière le profilé du mur arrière !  
(\*trous supplémentaires avec l'option interrupteur LED)

**D** **Warnung! Stromschlaggefahr durch beschädigte Stromkabel!**  
Kabeltülle(n) verwenden, um Beschädigungen an Stromkabeln abzuwenden!

**NL** **Waarschuwing! Gevaar voor stroomstoten door beschadigde stroomkabels!**  
Kabelhuls/ kabelhulzen gebruiken om beschadigingen aan stroomkabels te voorkomen!

**GB** **Warning! Risk of electric shock due to damaged power cable!**  
Use cable sleeves to prevent damage to power cables!

**F** **Avertissement ! Risque d'électrocution dû à des câbles électriques endommagés !**  
Utiliser un(des) passe-câble(s) afin d'éviter tout endommagement sur les câbles électriques. !

**OPTION | OPTIE**

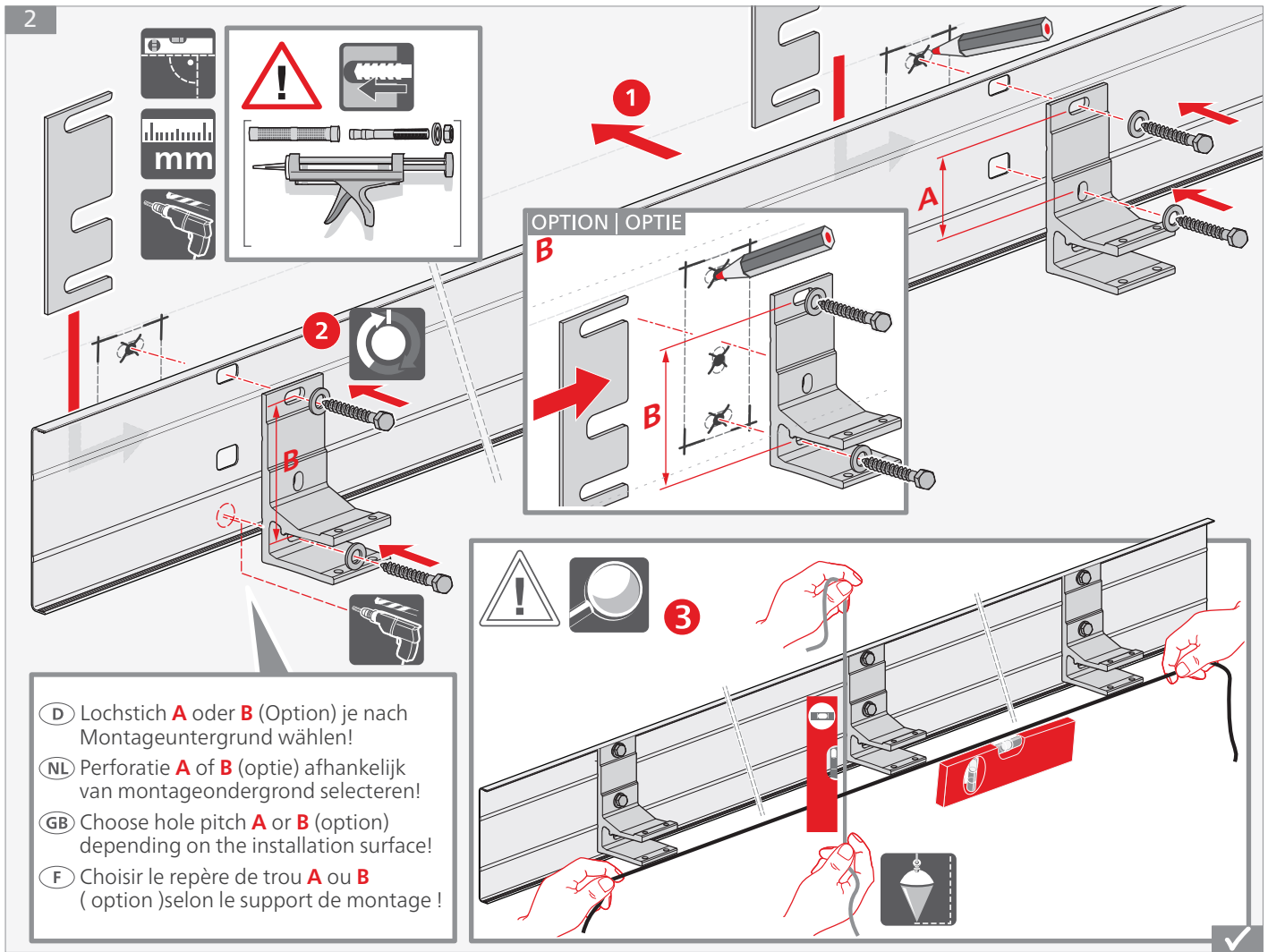

- D** Deckenmontage
- NL** Plafondmontage
- GB** Ceiling mounting
- F** Montage au plafond

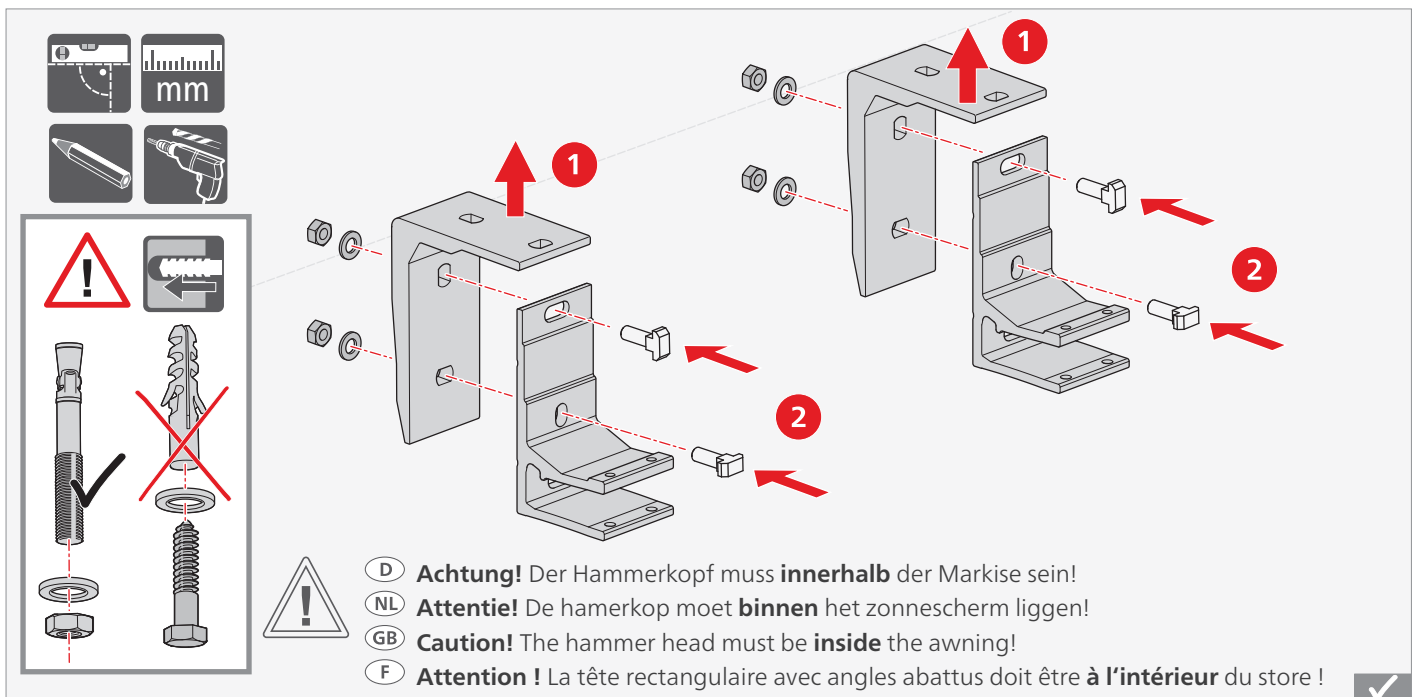

- D** Montage der Konsolen an Dachsparrenhaltern (Option)
- NL** Montage van de consoles op dakspanthouder (optie)
- GB** Mounting of the brackets on rafter mounting (option)
- F** Montage des consoles à support pour chevron de toit (option)

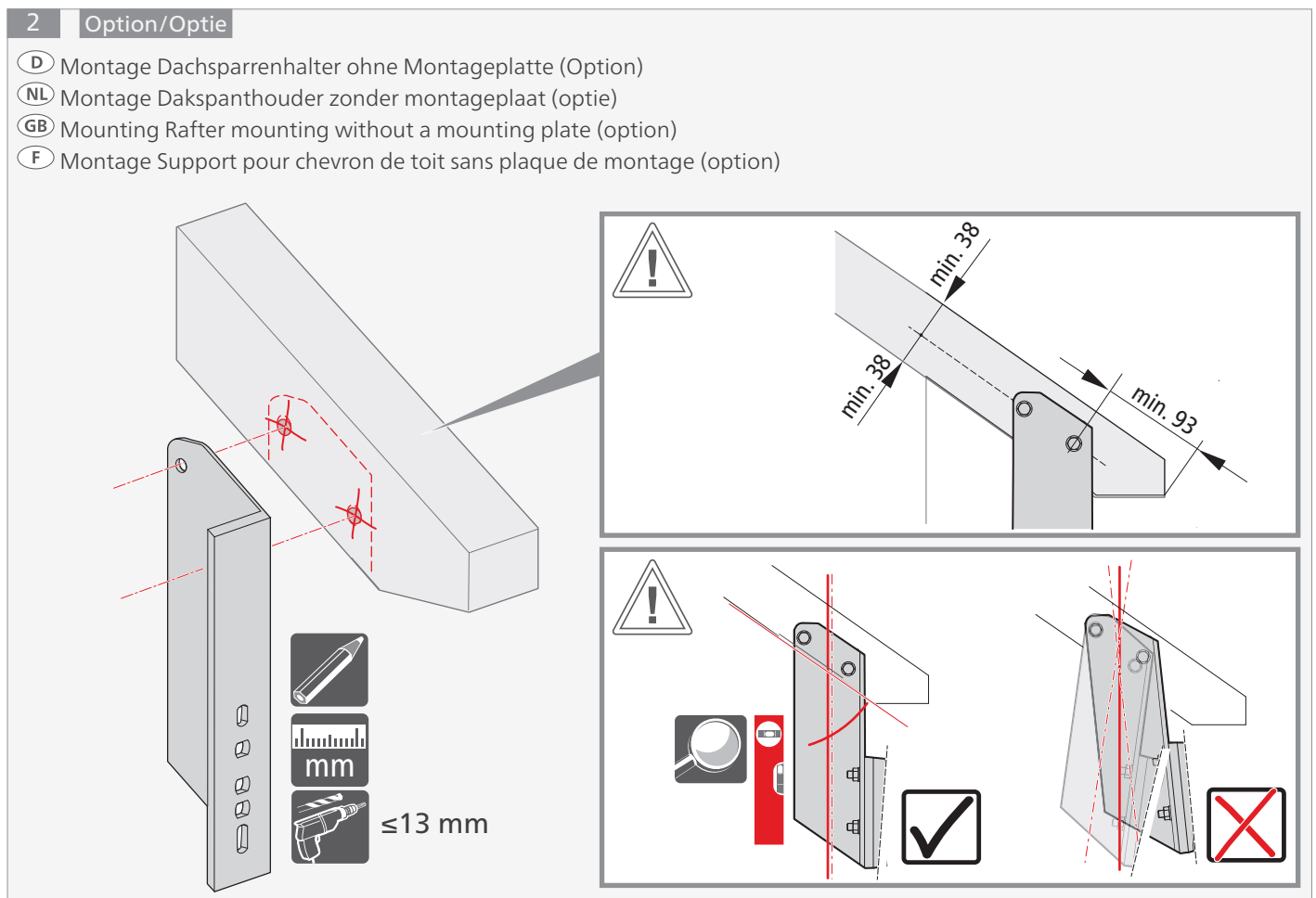
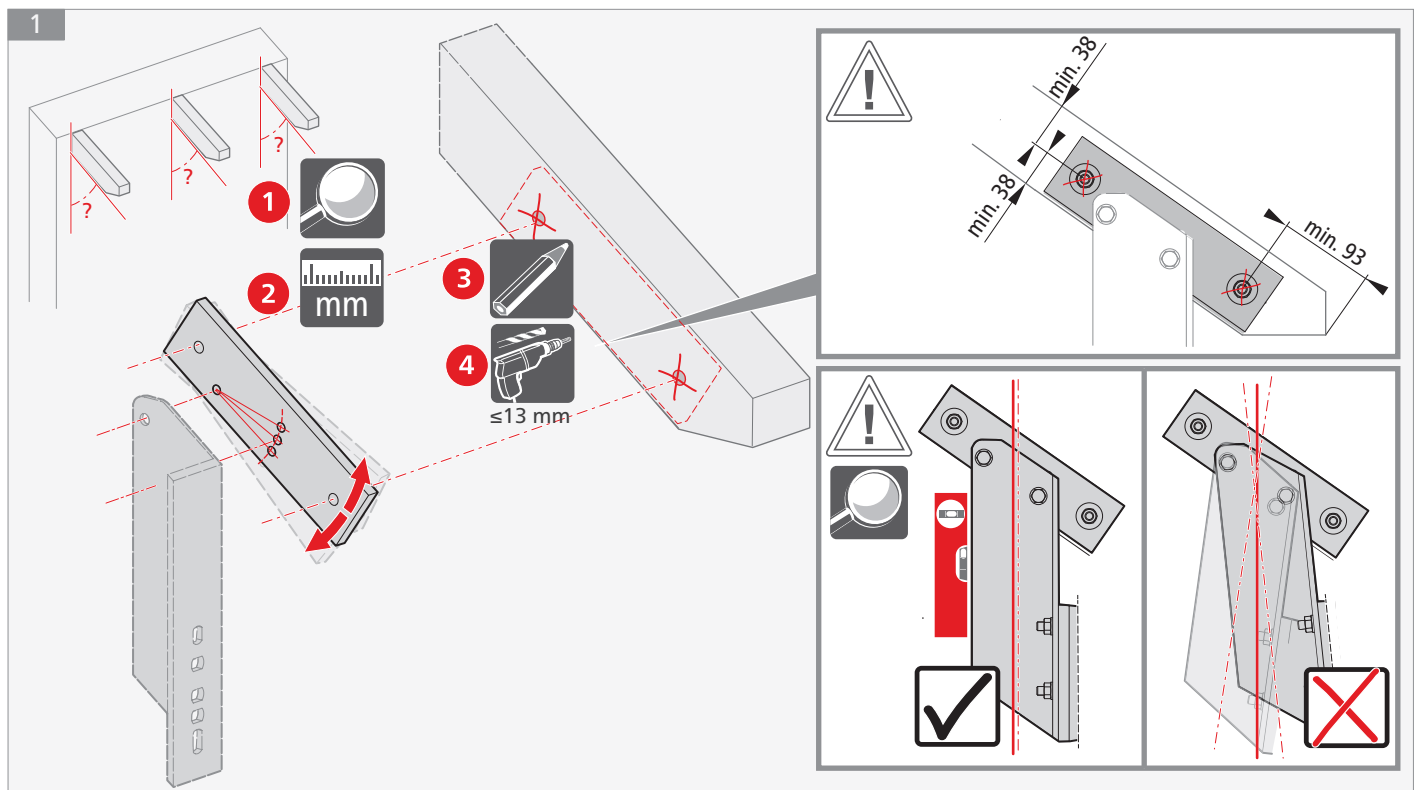

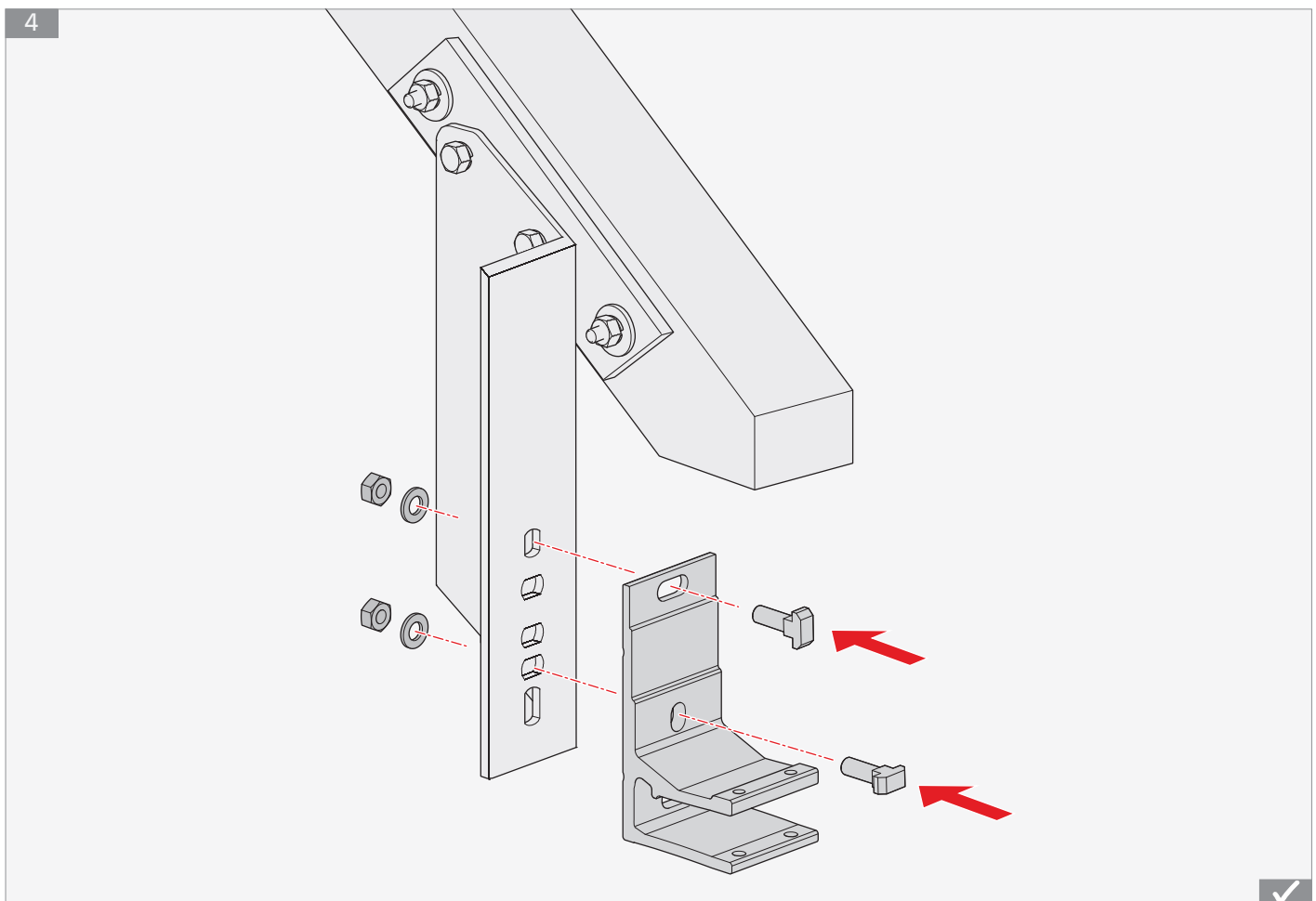
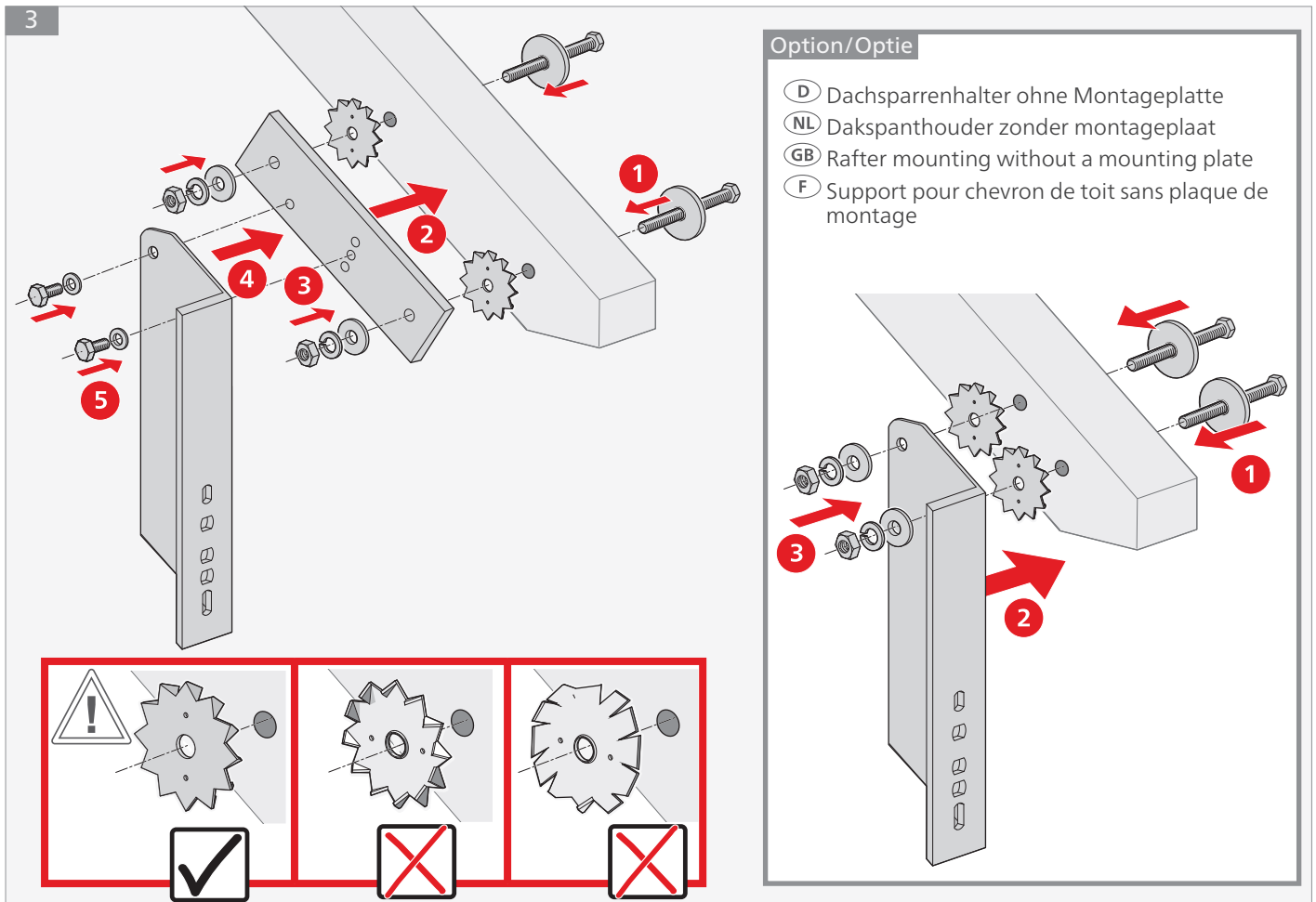

- D** Verschieben der Armpositionen (Option)
- NL** Verschuiven van de armposities (optie)
- GB** Moving the arm positions (option)
- F** Déplacement de la position des bras (option)

1

**i** **D Hinweis!** Verschieben der Armpositionen vor der Montage der Markise! Verstellbereich nur innerhalb der Verstärkung am Tragrohrrahmen (max. 500 mm)! Armpositionen nicht verschieben bei LED-Option, da das Bodenprofil anschließend nicht mehr passt!

**NL Aanwijzing!** Verschuiven van de armposities vóór de montage van het zonnescherm! Verstellen uitsluitend binnen de versterking aan het draagbuisframe (max. 500 mm)! Armposities niet verschuiven bij LED-optie, aangezien het bodemprofiel vervolgens niet meer past!

**GB Note!** Move the arm positions before installing the awning! Adjustment range only within the reinforcement on the support pipe frame (max. 500 mm)! Do not move the arm positions with the LED option as the bottom profile then no longer fits!

**F Remarque !** Déplacement de la position des bras avant le montage du store ! Plage de réglage uniquement dans le renfort de la structure portante tubulaire (500 mm max) ! La position des bras ne se déplace pas avec l'option LED car le profilé du fond n'est ensuite plus adapté !

**!** **D Vorsicht Personenschäden!** Stromzufuhr bei Arbeiten im Fahrbereich der Anlage unterbrechen (Sicherungen ausschalten) und die automatische Steuerung ausschalten, um Quetsch-gefahren durch unkontrollierte Bewegungen der Anlage abzuwenden!

**NL Voorzichtig lichamelijke letsel!** Onderbreek de stroomtoevoer (zekeringen uitschakelen) bij werkzaamheden binnen de actieradius van de installatie en schakel de automatische bediening uit. Zo voorkomt u beknellingsgevaar door ongecontroleerde bewegingen van de installatie!

**GB Caution personal injury!** Disconnect the power supply (switch off fuses) and switch off automatic control when working in the movement range of the installation in order to prevent risk of crushing due to uncontrolled movements!

**F Attention, dommages aux personnes !** Coupez l'alimentation électrique si vous travaillez dans la zone de mouvement de l'installation (en déconnectant les fusibles) et désactivez la commande automatique pour éviter de vous coincer les doigts ou de faire chuter le store en cas de mouvements incontrôlés de l'installation !

**2** 230 V~ 50Hz

**i** **!**

Anleitung (Motor)  
Handleiding (motor)  
Manual (motor)  
Notice d'installation (moteur)

**!** **!**

**4**

**4**

22 Technische Änderungen vorbehalten | Technische wijzigingen voorbehouden | We reserve the right to make technical changes | Sous réserve de modifications techniques

**AKTUALISIERUNG  
UPDATE  
ACTUALISATION**

2

**Konsole 85  
Console 85  
Bracket 85  
Console 85**

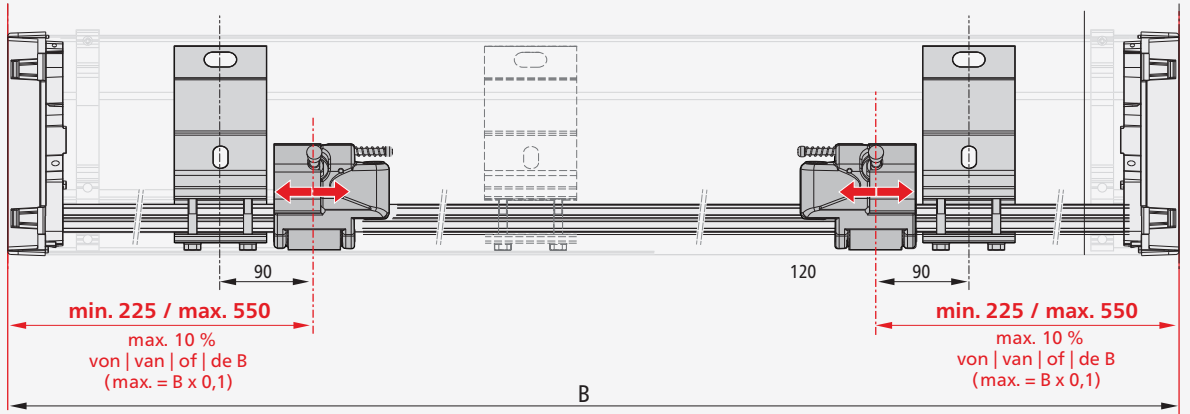

außermittig in Richtung Antriebsseite  
excentriek in de richting van de aandrijfzijde  
eccentrically in the direction of the drive side  
excentrique dans la direction de la côté entraînement

**Konsole 85  
Console 85  
Bracket 85  
Console 85**

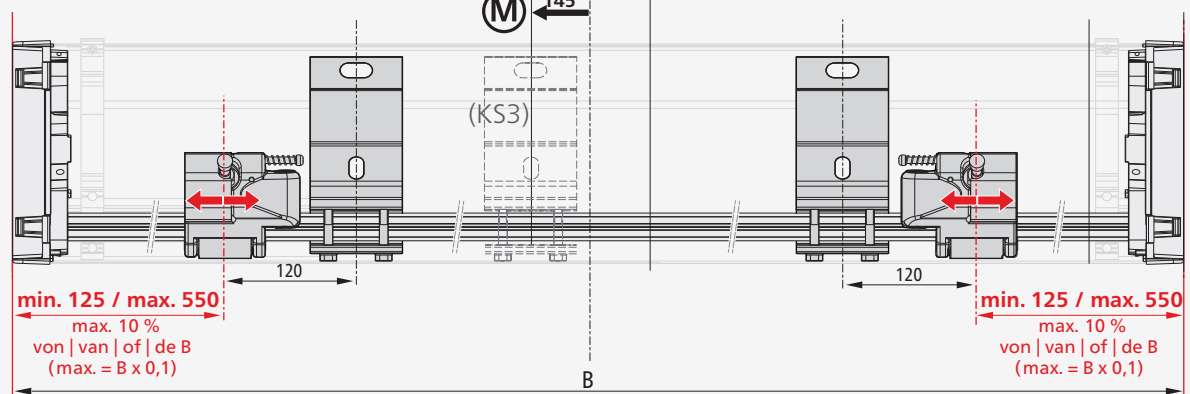
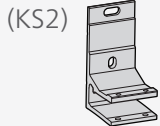

**Konsole 85  
Console 85  
Bracket 85  
Console 85**

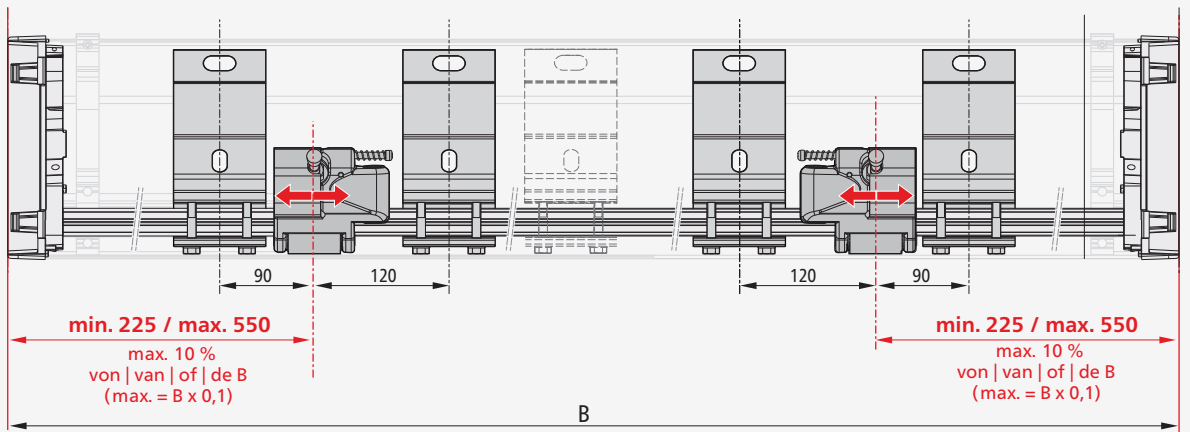
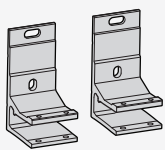

**Konsole 295  
Console 295  
Bracket 295  
Console 295**

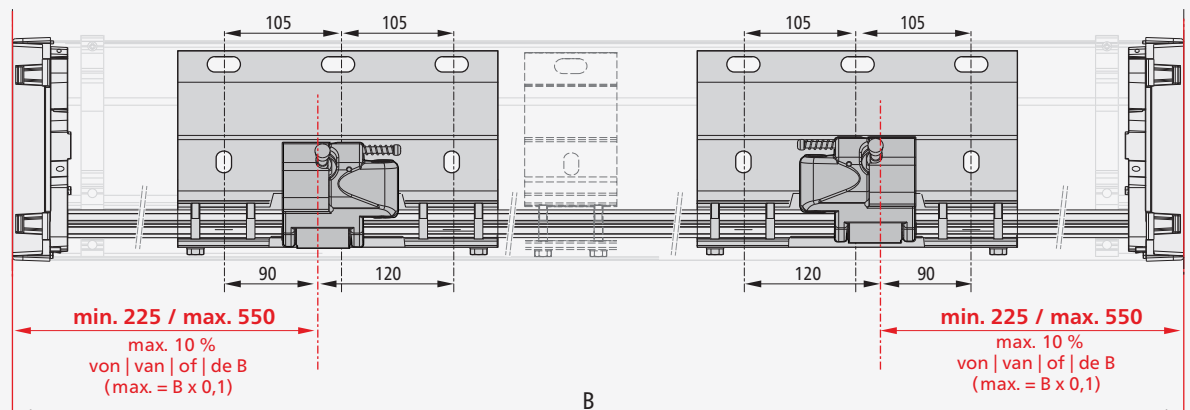
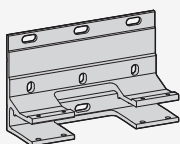

**AKTUALISIERUNG  
UPDATE  
ACTUALISATION**

3

Konsole 260  
Console 260  
Bracket 260  
Console 260

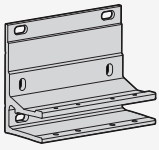

(KS2)

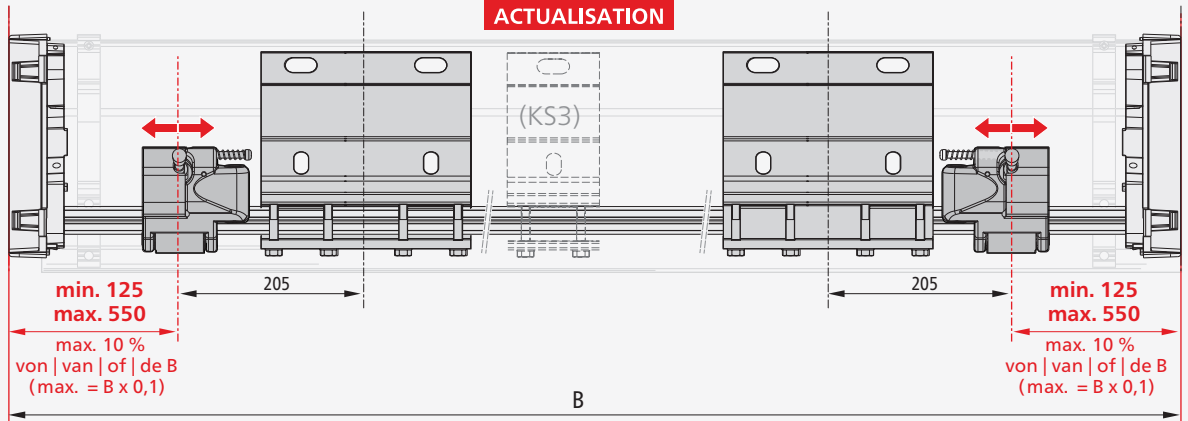

Konsole 260  
Console 260  
Bracket 260  
Console 260

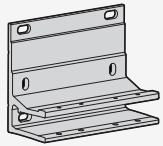

(KS1)

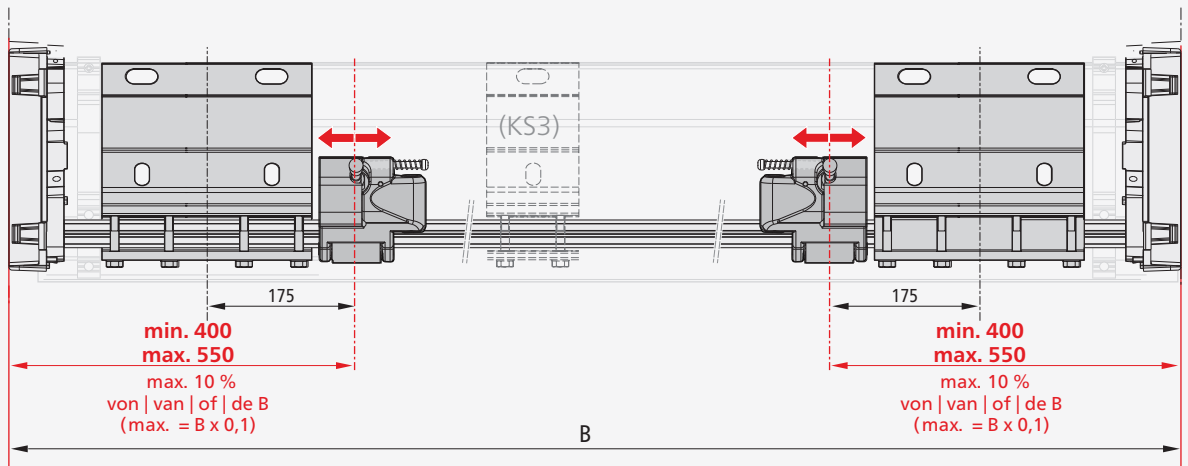

4

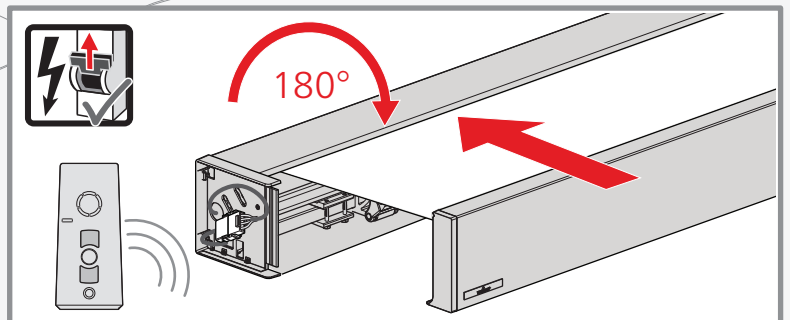
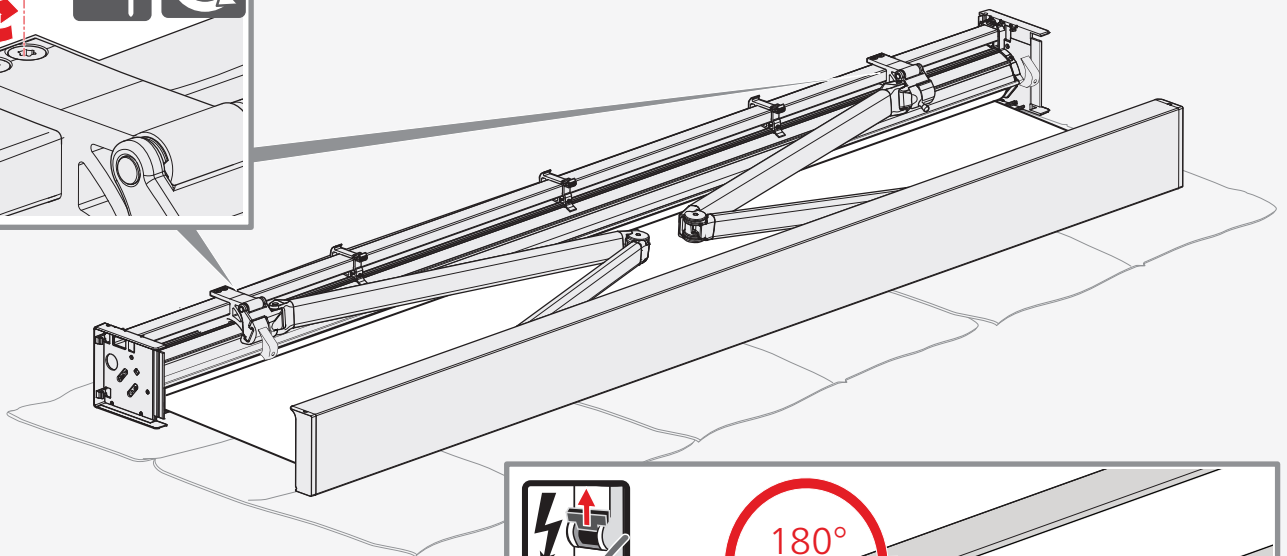
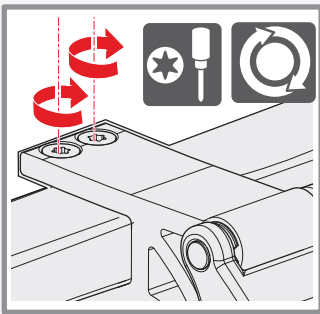



- D** Markise an Konsolen anbringen
- NL** Zonnescherm gemonteerd op consoles
- GB** Install Awning on consoles
- F** Installation du store sur les consoles

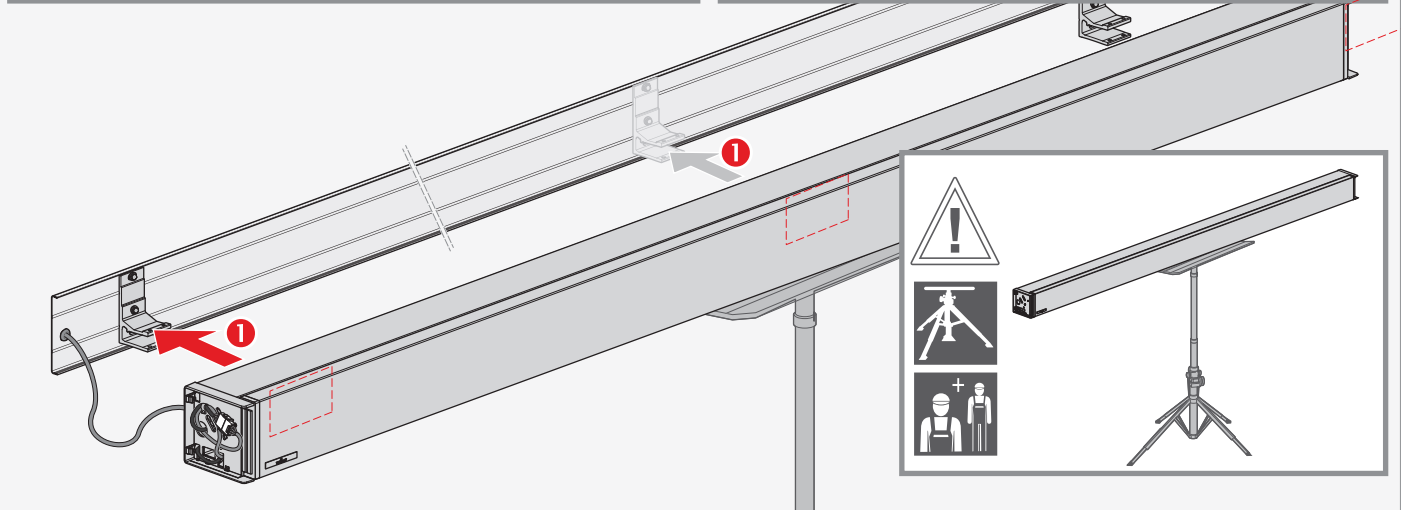
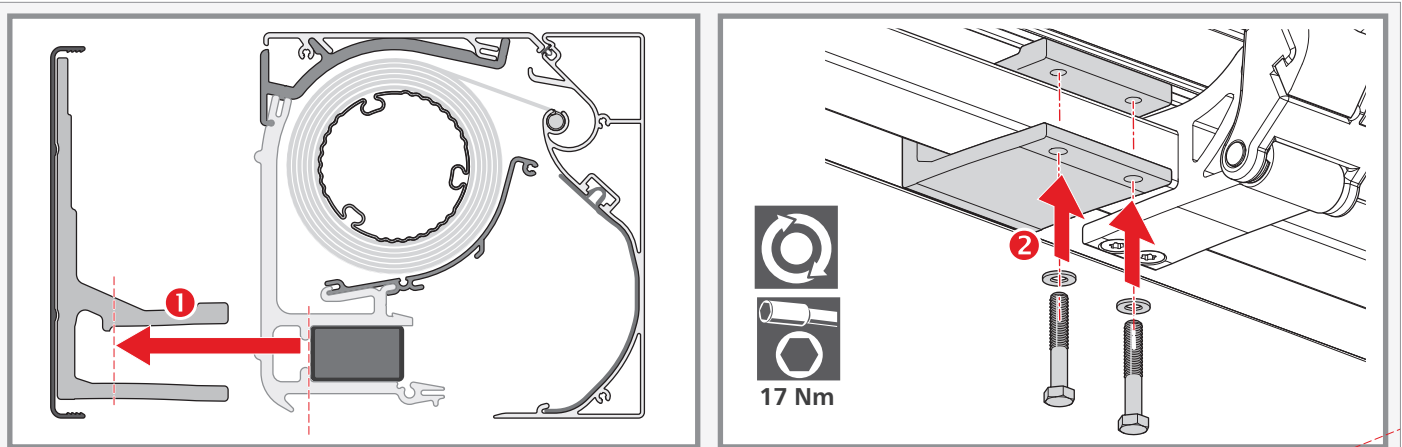

**D** **Achtung!**  
Schieben Sie das Tragrohr bis zum Anschlag nach hinten in die Konsolen!

**NL** **Attentie!**  
Schuif de draagbuis tot aan de aanslag naar achteren in de consoles!

**GB** **Caution!**  
Push the support bar back into the brackets as far as the arrester!

**F** **Attention !**  
Déplacez le tube de support en arrière dans la console jusqu'à la butée !

**i**  $\geq 5501$

**D** **Hinweis!** Transportbedingt werden die Auflaufnocken ab 5501mm Breite separat geliefert und müssen bauseits montiert werden!

**NL** **Aanwijzing!** Vanwege het transport worden de oloopnokken vanaf 5501mm breedte apart geleverd en moeten deze op locatie worden gemonteerd!

**GB** **Note!** Because of transport the stop cams from 5501mm width are delivered separately and must be assembled on site!

**F** **Remarque !** À partir d'une largeur de 5501 mm, les les came d'arrêt sont livrées séparément en raison du transport et doivent être assemblées sur place !

- D** Bodenprofil montieren
- NL** Bodemprofiel monteren
- GB** Mounting the bottom profile
- F** Monter le profilé du fond

**1**

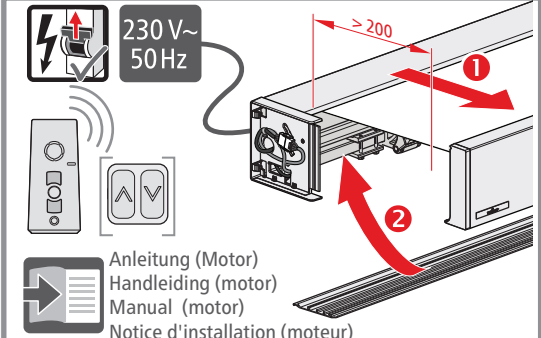

230 V~  
50 Hz

Anleitung (Motor)  
Handleiding (motor)  
Manual (motor)  
Notice d'installation (moteur)

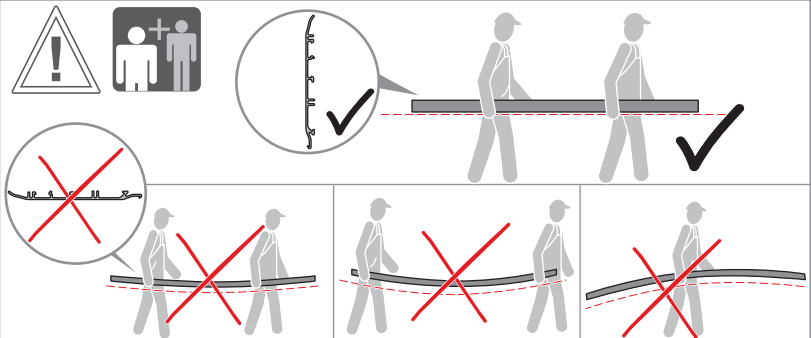

- D** Markise max. 200 mm ausfahren, um das Bodenprofil zu montieren! Das Bodenprofil dann von einer Seite aus einschwenken!
- NL** Schuif het zonnescherm max.200 mm uit om het bodemprofiel te monteren! Inzwaaien van de Bodemprofiel van één kant!
- GB** Extend the awning by a max. 200 mm to install the bottom profile! Swivel the bottom profile from one side in starting!
- F** Descendez le store à 200 mm max. afin de monter le profilé du fond ! Incliner le profilé du fond à partir d'un côté !

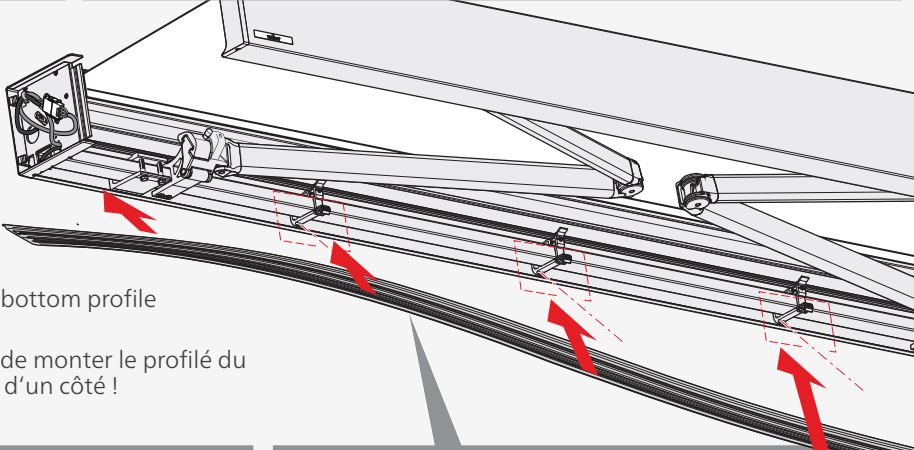

i

**D Hinweis:** Lockern Sie die Kopfplatte auf der Lagerseite, wenn sich das Bodenprofil nicht montieren oder die Anlage nicht auf die Rückwand schieben lässt!

**NL Opmerking:** maak de kopplaat los aan de lagerzijde als u problemen heeft met het monteren van het bodemprofiel of u de installatie niet op de achterwand kunt schuiven!

**GB Note:** if the bottom profile cannot be fitted or the construction cannot be moved to the back plate, loosen the head-plate on the bearing side!

**F Remarque :** desserrez la tôle de recouvrement sur le côté palier s'il n'est pas possible de monter le profilé du fond ou de coulisser l'installation sur le panneau arrière.

!

**D Achtung!** Sonneneinstrahlung im nicht montierten Zustand vermeiden! Material dehnt sich aus.

**NL Attentie!** Vermijd zonlicht als het niet gemonteerd is! Materiaal breidt zich uit.

**GB Caution!** Avoid sunlight when not mounted! Material expands.

**F Attention !** Éviter la lumière du soleil lorsqu'il n'est pas monté ! La matière s'étend



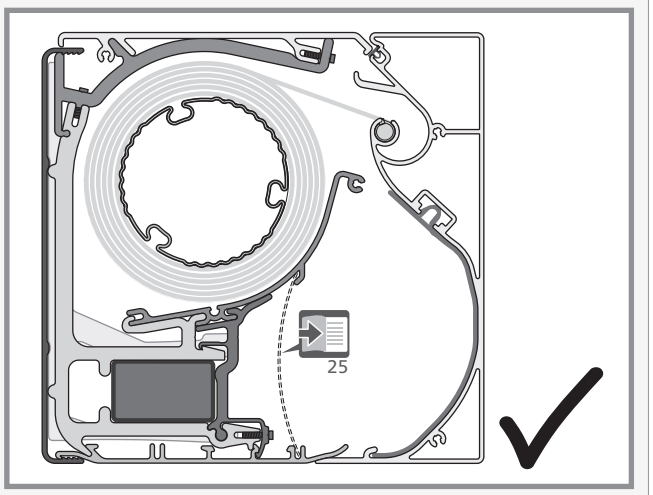
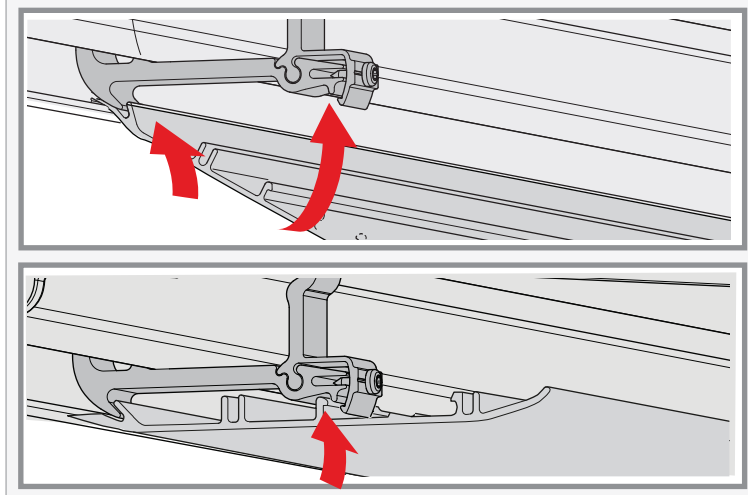

2

- (D) Bodenprofil verschrauben
- (NL) Bodemprofiel vastschroeven
- (GB) Screw the bottom profile
- (F) Visser le profilé du fond

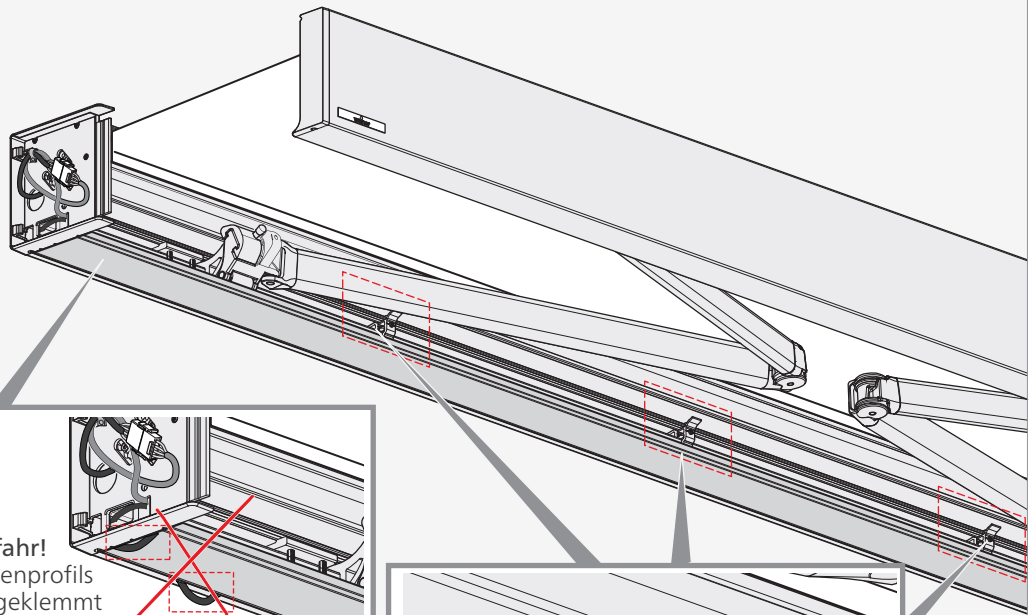

- (D) **Warnung! Stromschlaggefahr!**  
Nach der Montage des Bodenprofils prüfen, dass kein Kabel eingeklemmt und/oder beschädigt worden ist!
- (NL) **Waarschuwing! Gevaar voor elektrische schokken!**  
Na de montage van het bodemprofiel controleren of er geen kabel vast is komen te zitten en/of beschadigd is!
- (GB) **Warning! Risk of electric shock!**  
After installing the floor profile check that none of the leads have been trapped and/or damaged!
- (F) **Avertissement ! Risque d'électrocution !**  
Après le montage du profilé de sol, vérifier qu'aucun câble ne soit coincé et/ou endommagé !

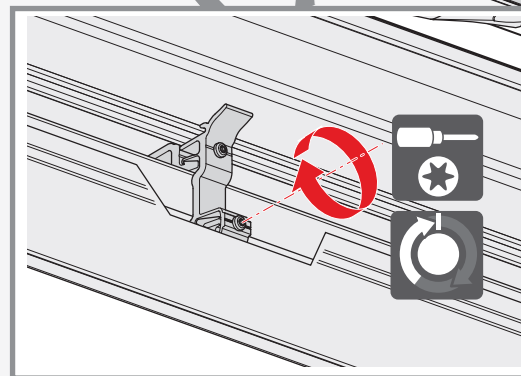
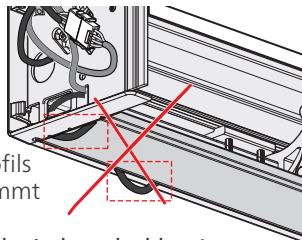

3

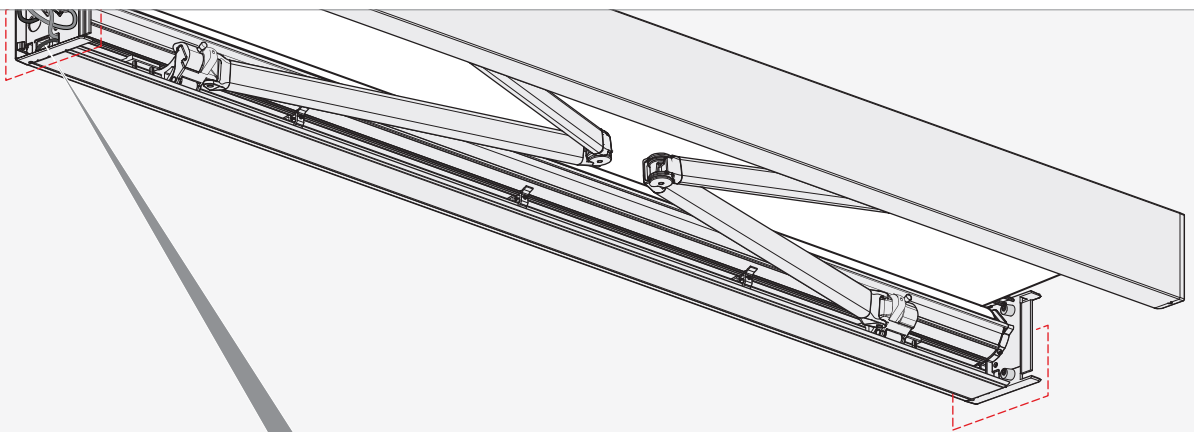

- (D) **Achtung!** Drehen Sie die Schrauben nicht horizontal, sondern leicht schräg von oben in das Bodenprofil!
- (NL) **Attentie!** Draai de schroeven niet horizontaal, maar licht schuin van boven in het bodemprofiel!
- (GB) **Caution!** Do not turn the screws horizontally into the bottom profile but slightly angled from above!
- (F) **Attention !** Ne tournez pas les vis à l'horizontale mais légèrement en biais d'en haut dans le profilé du fond !

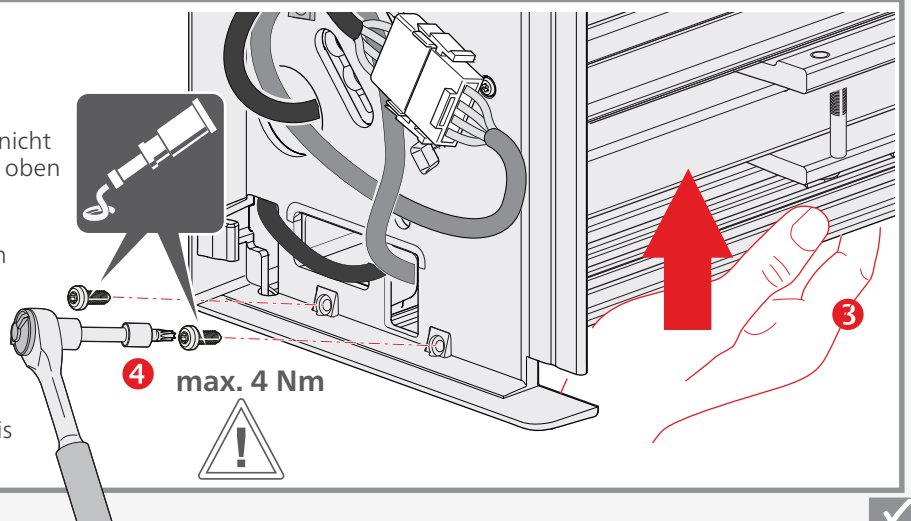

- D** LED-Verkabelung (Option) anschließen
- NL** Ledbekabeling (optie) aansluiten
- GB** Connect the LED cabling (option)
- F** Brancher le câblage LED (option)

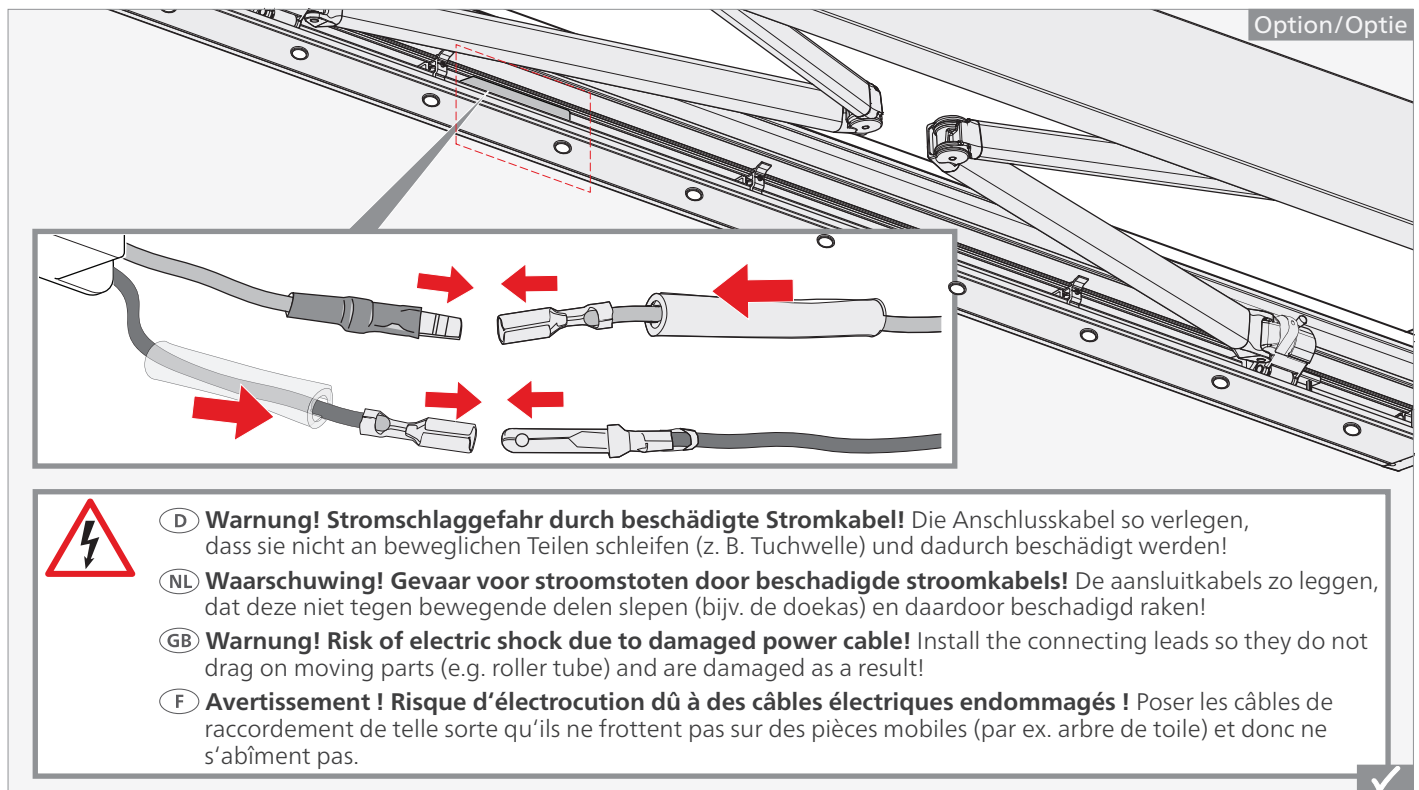

- D** Kopfplatten-Blenden links/rechts aufstecken
- NL** Kopplaatpanelen links/rechts omhoog steken
- GB** Attaching the left/right headplate faceplates
- F** Installer à gauche/droite les bandeaux de tôles de recouvrement

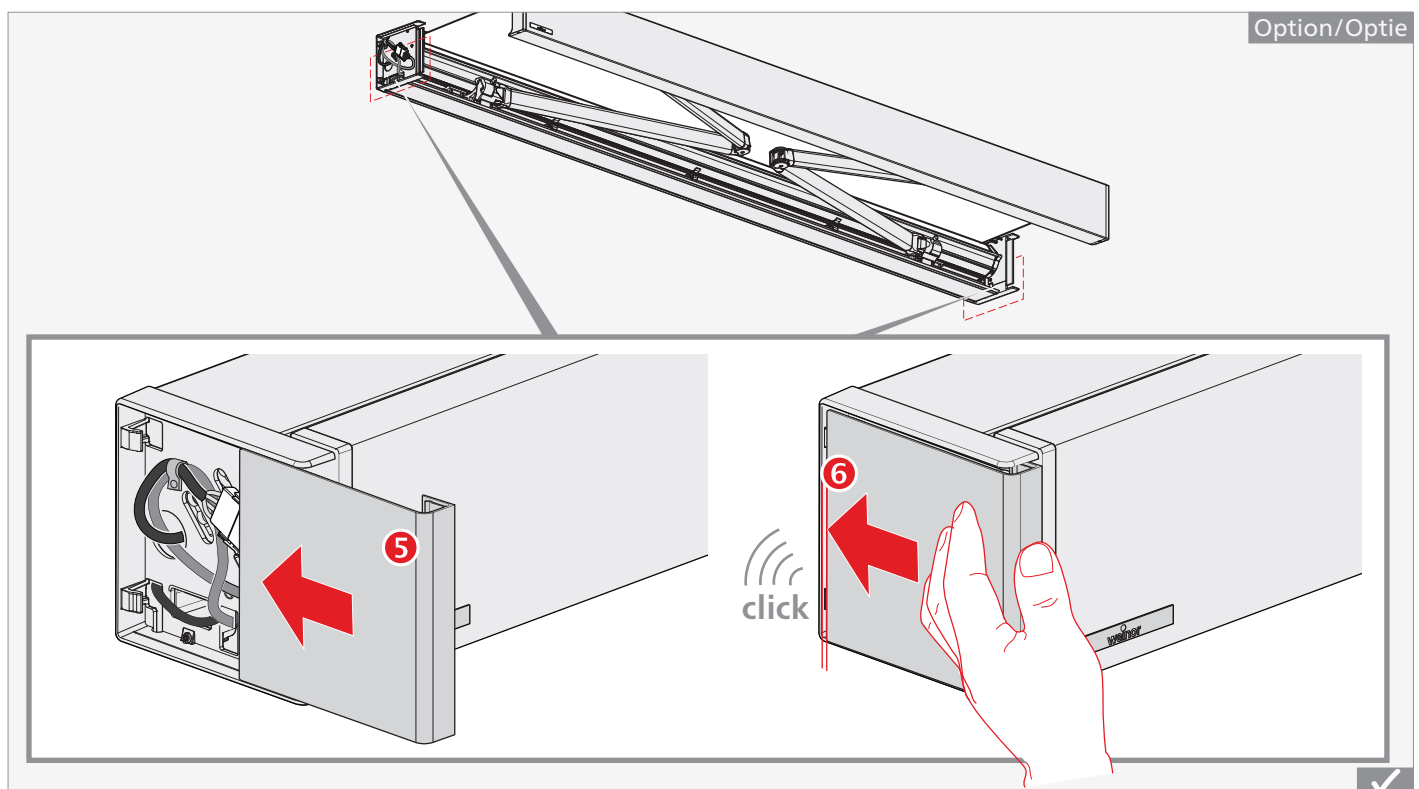

- D** Position und Neigung des Ausfallprofils korrigieren
- NL** Positie en hoek van het uitvalprofiel corrigeren
- GB** Correcting the drop profile position and pitch
- F** Corriger la position et l'inclinaison de la barre de charge

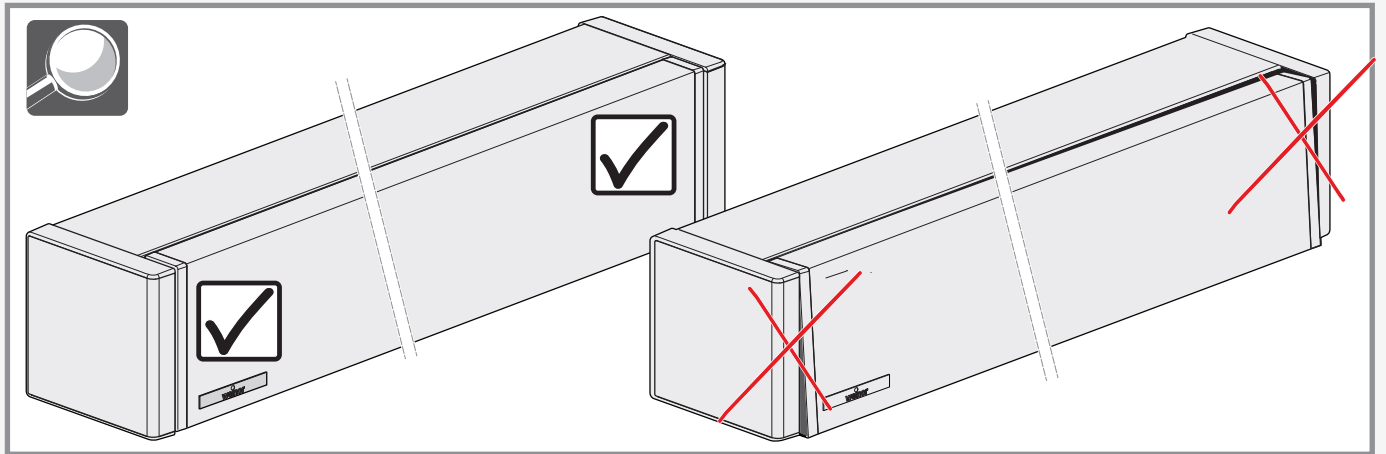

- D** Wenn das Ausfallprofil schräg zur Kopfplatte oder nicht bündig über die ganze Breite geschlossen wird: **1** Kippwinkel im Kippenteil mit dem Gewindestift einstellen/korrigieren\* und/oder **2** Übergang zwischen Ausfallprofil und Kopfplatte mit Exzenternocken optimieren! (\*Einstellung erst nach Montage der Bodenplatte möglich)
- NL** Wanneer het uitvalprofiel schuin ten opzichte van de kopplaat of niet strokend over de gehele breedte sluit: **1** Kantelhoek in het kanteldeel met de schroefdraadpen instellen/corrigeren\* en/of **2** overgang tussen uitvalprofiel en kopplaat met excenternokken verbeteren! (\*Instelling pas na montage van de bodemplaat mogelijk)
- GB** If the drop profile is closed angled to the headplate or not flush across the whole width: **1** Adjust/correct the tilt angle in the tilting member using the grub screw\* and/or **2** optimise the transition between the drop profile and headplate using eccentric cams! (\*Only possible to set once the base plate has been installed)
- F** Si la barre de charge ferme en oblique par rapport à la tôle de recouvrement ou qu'elle n'est pas fermée à fleur sur toute la largeur : **1** Réglez/corrigez\* l'angle d'inclinaison dans la pièce d'inclinaison avec la tige filetée et/ou **2** Optimiser le passage entre la barre de charge et la tôle de recouvrement avec une came excentrique ! (\*Réglage possible uniquement après le montage du socle)

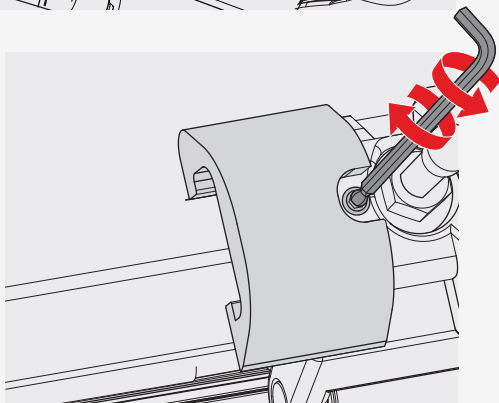
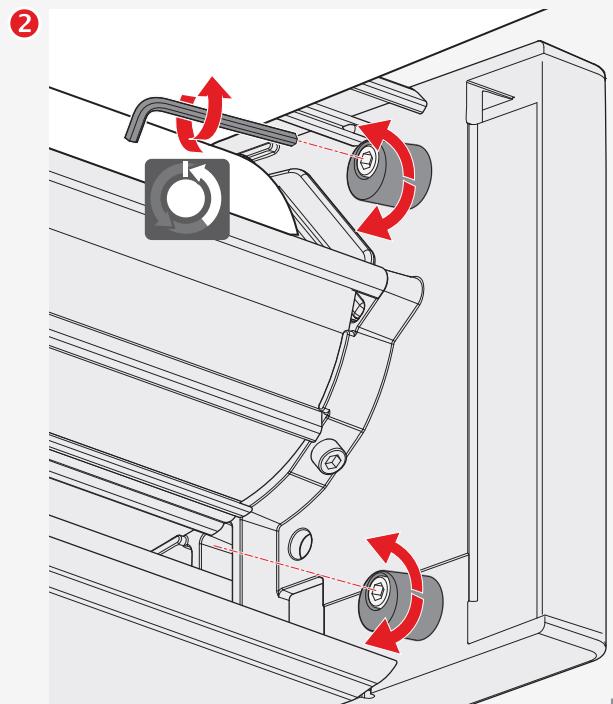
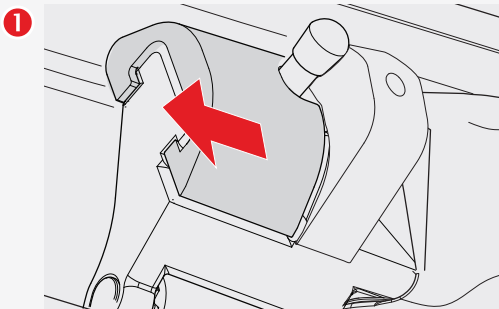
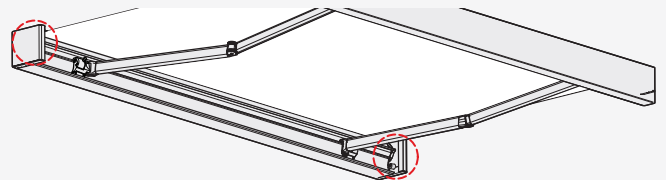
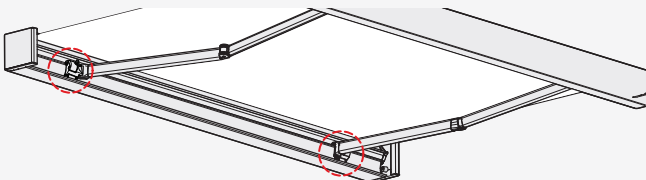

- D** Abdeckprofil montieren
- NL** Afdekprofiel monteren
- GB** Installing the cover profile
- F** Monter le profil de recouvrement

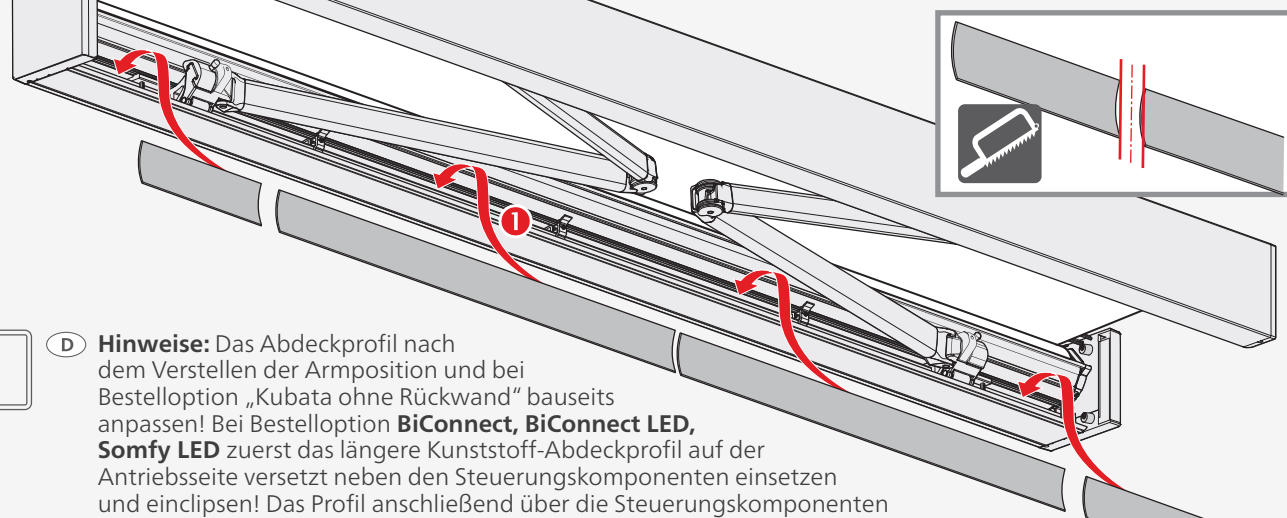

**i** **D** **Hinweise:** Das Abdeckprofil nach dem Verstellen der Armposition und bei Bestelloption „Kubata ohne Rückwand“ baueits anpassen! Bei Bestelloption **BiConnect, BiConnect LED, Somfy LED** zuerst das längere Kunststoff-Abdeckprofil auf der Antriebsseite versetzt neben den Steuerungskomponenten einsetzen und einclipen! Das Profil anschließend über die Steuerungskomponenten bis zum Armhalter schieben!

**NL** **Informatie:** Het afdekprofiel na het verstellen van de armpositie en bij bestelloptie „Kubata zonder achterwand“ bouwzijdig aanpassen! Bij bestelloptie **BiConnect, BiConnect LED, Somfy LED** eerst het langere kunststof afdekprofiel aan de aandrijfzijde verplaatst naast de besturingscomponenten inzetten en inklemmen! Het profiel aansluitend via de besturingscomponenten tot aan de armhouder schuiven!

**GB** **Details:** The cover profile must be adjusted on site after adjusting the arm position and with the “Kubata without back profile” ordering option! With the **BiConnect, BiConnect LED, Somfy LED** ordering option, insert and clip in the longer plastic cover profile on the drive side offset next to the control components! Then push the profile over the control components up to the arm bracket!

**F** **Remarques :** adapter le profilé de protection une fois la position du bras réglée et si l’option « Kubata sans panneau arrière » est commandée. Si l’option **BiConnect, BiConnect LED, Somfy LED** est commandée, déporter tout d’abord le profilé de protection plastique plus long sur le côté entraînement, l’insérer et le clipser à côté des composants de commande ! Faire coulisser enfin le profilé sur les composants de commande jusqu’au support du bras !

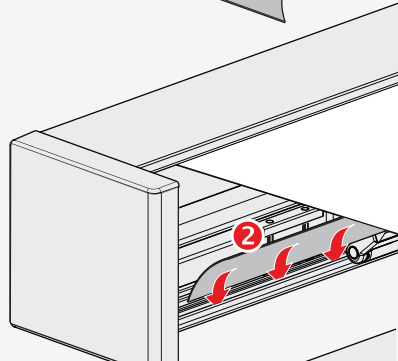
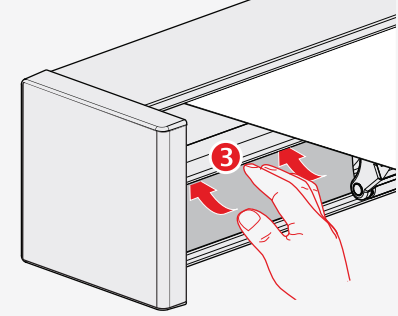



**i** **D** **Demontage:** Alle Montageschritte in umgekehrter Reihenfolge durchführen

**NL** **Demontage:** Voer alle montageschappen in omgekeerde volgorde door.

**GB** **Disassembly:** Carry out all the assembly steps in the reverse order.

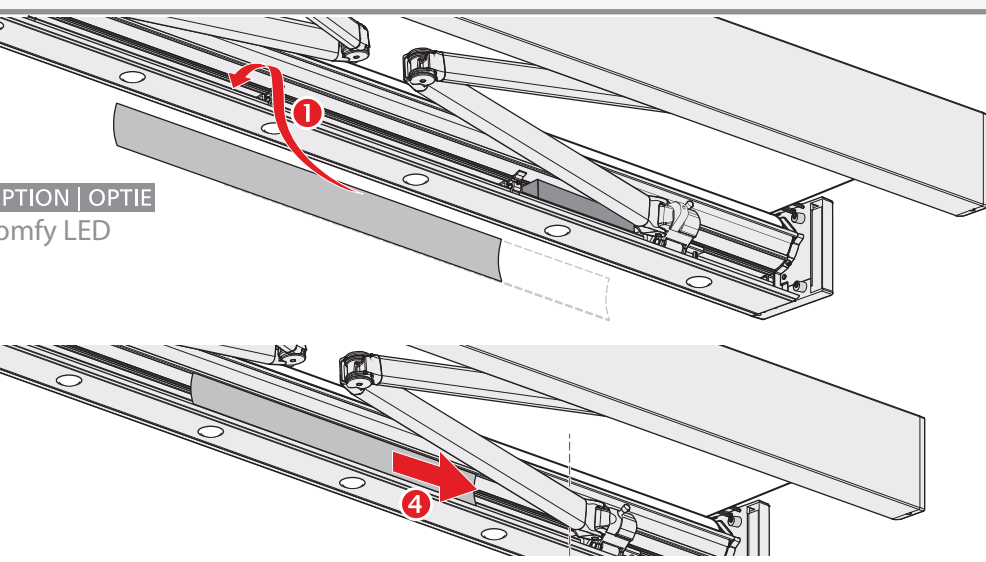
**F** **Démontage :** Effectuer toutes les étapes de montage dans l’ordre inverse.

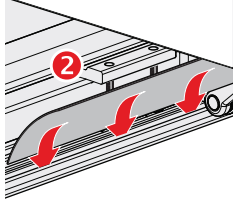
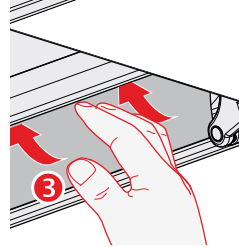

**OPTION | OPTIE**  
**Somfy LED**

- D** Neigung einstellen
- NL** Uitvalshoek instellen
- NL** Setting the angle of inclination
- NL** Régler l'inclinaison

**1**

**D** **Achtung!** Markise bei der Neigungseinstellung am Ausfallprofil leicht anheben, um die Einstellschraube zu entlasten und eine Beschädigung der Einstellschraube zu vermeiden!

**NL** **Attentie!** Zonnescherm bij het instellen van de uitvalshoek aan het uitvalprofiel licht optillen om de instelschroef te ontlasten en een beschadiging van de instelschroef te voorkomen!

**GB** **Caution!** Lift the awning slightly at the drop profile when setting the angle of inclination to relieve the pressure on the adjusting screw and avoid damaging the adjusting screw!

**F** **Attention !** Soulever légèrement le store à la barre de charge au moment de régler l'inclinaison pour décharger la vis de réglage et éviter qu'elle ne s'abîme !

**2**

**D** Neigung der Arme rechts, links, mitte (Option) gleich einstellen!

**NL** Uitvalshoek van de armen rechts, links, midden (optie) gelijk instellen!

**GB** Set the angle of inclination for the right, left, centre arms (option) as the same!

**F** Régler à l'identique l'inclinaison des bras gauche, droit, central (option) !

- D** Ausfallprofil zentrieren (Verschieben der Arme)
- NL** Uitvalprofiel centreren (verschuiven van de armen)
- GB** Centering the Projection profile (moving the arms)
- F** Centrage du barre de charge ( décaler les bras )

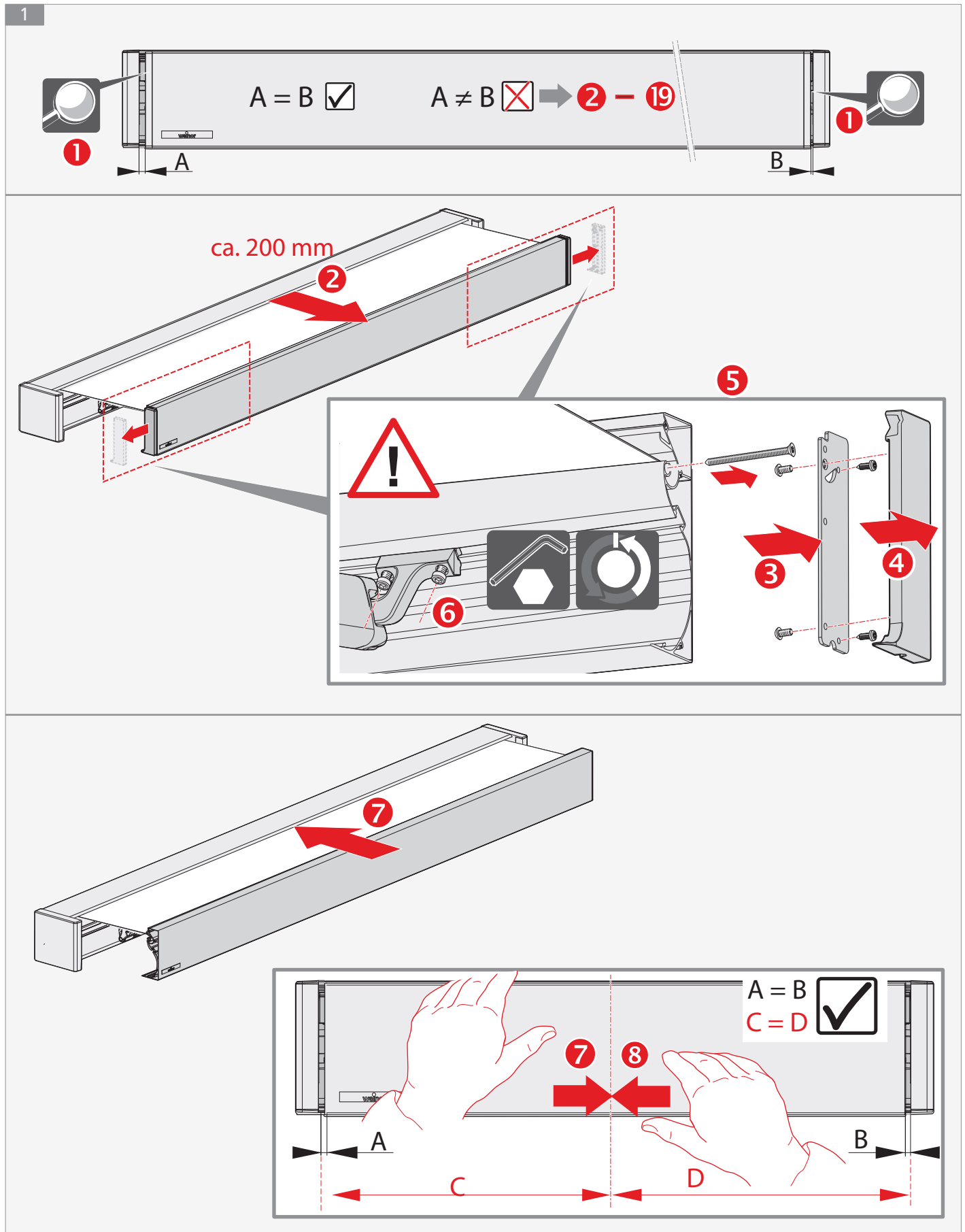



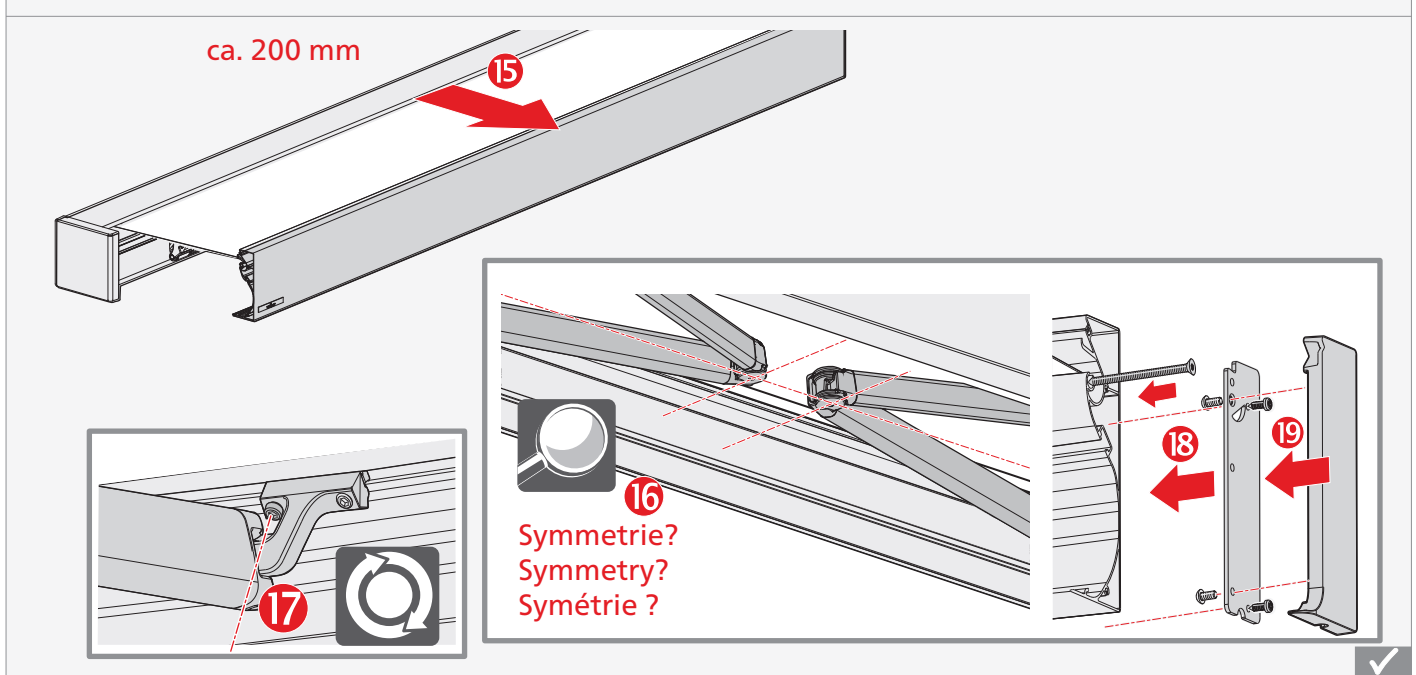
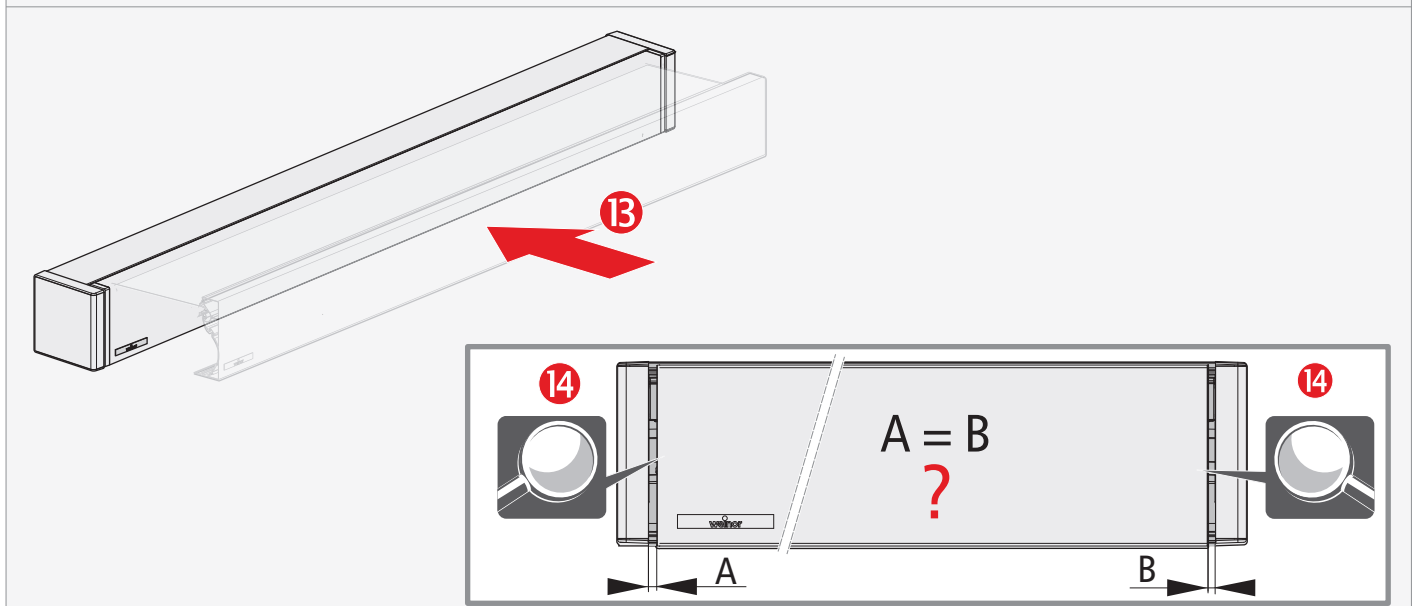
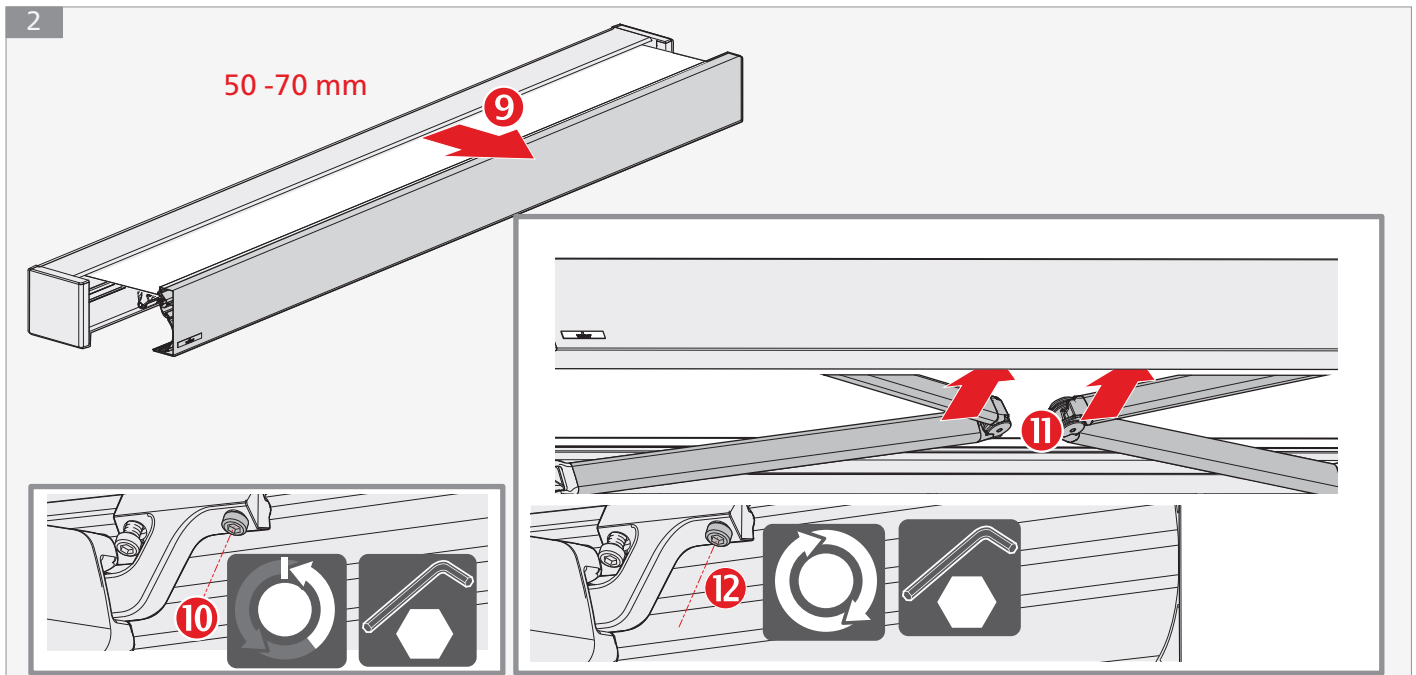

- D** Tuchstand durch Unterlegen eines Tuchstreifens korrigieren
- NL** Doekstand corrigeren door onderlegstrook onder het doek aanbrengen
- GB** Correcting the fabric position by placing a strip of fabric underneath
- F** Correction de l'état de la toile en doublant la bande de toile

**1**

**2**

**3**

**4**

**5**

**6**

**D Fehlerbild / Ausgangssituation: Ausfallprofil steht im eingefahrenen Zustand nicht parallel zum Kasten.**

- 1 Dimensionierung des Unterlegstreifens:  
Markise einfahren und optischen Mangel bewerten!
- 2 Motorendlage löschen und Markise ausfahren bis die Tuchwelle sichtbar ist!
- 3 Unterlegstreifen 50 x 300 horizontal zwischen Tuch und Tuchwelle einlegen und dabei so weit wie möglich zwischen Tuch und Tuchwelle schieben!
- 4 Anpassung durch Aufdopplung mit weiteren Tuchstreifen, oder durch Kürzen oder horizontales Verschieben des Unterlegstreifens, abhängig von der Anlagengröße und des optischen Mangels!
- 5 Motorendlage nach weinor Vorgabe neu einstellen!
- 6 Markise einfahren und sichtbar prüfen!

**NL Foutbeeld / Uitgangssituatie: In de ingeschoven toestand staat het uitvalprofiel niet parallel aan de kast**

- 1 Dimensionering van de onderlegstrook:  
Zonnescherm inschuiven en de optische gebrek beoordelen!
- 2 Motoreindpositie wissen en zonnescherm uitschuiven tot de doekas zichtbaar is!
- 3 Onderlegstrook 50 x 300 horizontaal tussen doek en doekas aanbrengen en daarbij zo ver mogelijk tussen doek en doekas schuiven!
- 4 Aanpassing door verdubbeling met extra doekstroken of door inkorten of horizontaal verschuiven van de onderlegstrook, afhankelijk van de systeemgrootte en het optische gebrek!
- 5 Motoreindpositie opnieuw instellen volgens de instructies van weinor!
- 6 Zonnescherm inschuiven en visueel controleren!

**GB Error pattern / initial situation: When retracted, the drop profile does not run parallel to the housing**

- 1 Dimensioning the backing strip:  
Retract the awning and evaluate any visual defects!
- 2 Delete the end position and extend the awning until the roller tube is visible!
- 3 Insert the 50 x 300 backing strip horizontally between the fabric and roller tube and push it up as far as possible between the fabric and roller tube!
- 4 Adjust by placing additional fabric strips underneath or by trimming or pushing the backing strip horizontally, depending on unit size and optical defect!
- 5 Reset the drive end position according to weinor's instructions!
- 6 Retract the awning and visibly check the spacing!

**F Défaut / situation de départ : À l'état escamoté, la barre de charge n'est pas parallèle au caisson**

- 1 Dimensionnement de la bande de toile :  
Faire rentrer le store et évaluer le défaut visible !
- 2 Supprimer la position de fin de course inférieure et déployer le store jusqu'à ce que l'axe d'enroulement devienne visible !
- 3 Placer la bande de support 50 x 300 horizontalement entre la toile et l'axe d'enroulement tout en la poussant autant que possible entre la toile et l'axe d'enroulement !
- 4 Ajustement en doublant avec des bandes de support supplémentaires ou par le raccourcissement ou le décalage horizontal de la bande de toile, en fonction de la taille de l'installation et du défaut visible !
- 5 Réajuster la position de fin de course du moteur conformément aux directives de weinor !
- 6 Faire rentrer le store et effectuer un contrôle visuel !



- D** Hinweis zu Produktdarstellungen: Produktdarstellungen sind beispielhaft (produktneutral).
- NL** Informatie over productafbeeldingen: Productafbeeldingen dienen als voorbeeld (productneutraal).
- GB** Note on product illustrations: Product illustrations are examples (product neutral)
- F** Remarque sur les illustrations de produits : Les illustrations de produits sont à titre d'exemple (génériques)

**D** Checkliste Produkt- und Montageprüfung  
**NL** Checklist product- en montagecontrole  
**GB** Product and installation inspection check list  
**F** Liste de contrôle du produit et du montage

<b>D</b> Lässt sich die Markise störungsfrei (mechanisch/akustisch) vollständig heraus- und wieder einfahren?	Funktion LED?	Ist die Neigungseinstellung und Höhe des Ausfallprofils der Markise korrekt eingestellt?	Funktionieren die Handsender und alle mitgelieferten Sensoren?
<b>NL</b> Kan het zonnescherm zonder storing (mechanisch/akoestisch) volledig uit- en weer inschuiven?	Werking leds?	Uitvalshoek en hoogte van het uitvalprofiel van het zonnescherm correct ingesteld?	Werking van de handzender en alle meegeleverde sensoren te controleren?
<b>GB</b> Can the awning be fully extended and retracted again without any problems (mechanical/acoustic)?	Does the LED function?	Is the angle of inclination and height of the awning's drop profile set correctly?	Does the the hand transmitter and all the supplied sensors are working?
<b>F</b> Le store se déploie et s'escamote à nouveau entièrement sans problème (mécaniquement/acoestiquement) ?	Fonctionnement de la LED ?	Inclinaison et hauteur de la barre de charge correctement réglées ?	Fonctionnement de l'émetteur manuel et de tous les capteurs fournis ?

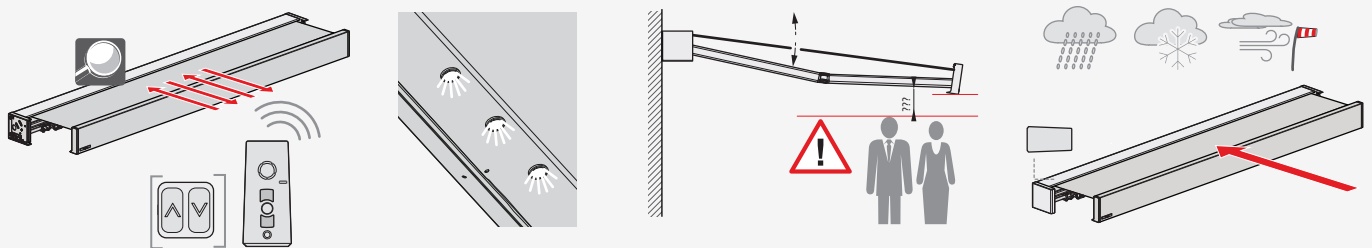

**D Hinweis!** Bei ausgefahrener Markise kann sich konstruktionsbedingt ein Spalt zwischen Mauer und oberem Bereich des Markisenkastens bilden. Es liegt kein Montage- oder Produktfehler vor!

**NL Aanwijzing!** Bij uitgeschoven zonnescherm kan door de constructie van het scherm een spleet tussen muur en bovenste gedeelte van de zonneschermcassette ontstaan. Dit is geen montage- of productfout!

**GB Note!** When the awning is extended, a gap may result between the wall and the top section of the awning housing due to the construction. This is not an installation error or product fault!

**F Remarque !** En fonction de la structure, une fente entre le mur et la zone supérieure du caisson de store peut se former lorsque le store est déployé. Ce n'est pas un défaut de montage ni du produit !

**D Hinweis!** Bei bauseitig unebener Wand korrigiert die Ausgleichsfuge zwischen Rückwandprofil und Bodenprofil eine Differenz von ca. 2 - 6 mm. Das gleichmäßige Schließen des Ausfallprofils wird durch die Ausgleichsfuge sichergestellt.

**NL Aanwijzing!** Bij een ongelijke wand op de locatie corrigeert de compensatievoeg tussen achterwandprofiel en bodemprofiel tot 2 - 6 mm verschil. Het gelijkmatig sluiten van het uitvalprofiel wordt gewaarborgd dankzij de compensatievoeg.

**GB Note!** If there is an uneven wall on site, the compensation joint between the back profile and bottom profile corrects a difference up to ca. 2 - 6 mm. The compensation joint guarantees that the drop profile closes smoothly.

**F Remarque !** En cas de mur irrégulier sur place, le joint de compensation corrige une différence jusqu'à ca. 2 - 6 mm entre le profilé du mur arrière et le profilé du fond. La fermeture régulière de la barre de charge est assurée par le joint de compensation.

**D** Übergabe**NL** Oplevering**GB** Handover**F** Remise

- (D)**
  - Einweisung des Endnutzers in die Bedienung und Funktionsweise der Anlage.
  - Übergabe der Bedienungs-/Wartungs- und Montageanleitungen an den Endnutzer.
  - Bestätigung der korrekten Ausführung der Anlage, der Montage, der Montagezeit und des Abnahmegesprächs mit den Sicherheitshinweisen (Übergabeprotokoll).
  - Nach Kenntnis der örtlichen Gegebenheiten und erfolgter Montage erklärt das Montageunternehmen dem Nutzer, ob die vom Hersteller angegebene Windwiderstandsklasse im montierten Zustand erreicht wurde. Wenn nicht, muss das Montageunternehmen die tatsächlich erreichte Windwiderstandsklasse dokumentieren.
  - Information an den Endnutzer, dass er für das Aufbewahren aller Dokumente verantwortlich ist.
- (NL)**
  - Instructie aan de eindgebruiker over de bediening en de werking van de installatie.
  - Overdracht van de bedienings-/onderhouds- en montagehandleidingen aan de eindgebruiker.
  - Bevestiging van de correcte uitvoering van de installatie, de montage, de montage tijd en het afnamegesprek met de veiligheidsaanwijzingen (overhandigingsprotocol).
  - Na kennisneming van de plaatselijke omstandigheden en na uitgevoerde montage meldt het montagebedrijf aan de gebruiker, of de door de fabrikant aangegeven windweerstandsklasse in gemonteerde toestand bereikt is. Als dit niet het geval is, moet het montagebedrijf de daadwerkelijk bereikte windweerstandsklasse schriftelijk vastleggen.
  - Informeren van de eindgebruiker, dat deze voor het bewaren van alle documenten verantwoordelijk is.
- (GB)**
  - Instructions for end users on the operation and functionality of the installation.
  - Transfer of operation-/maintenance- and assembly instructions to the end user.
  - Confirming of the correct execution of the installation, the assembly, the assembly time and the acceptance discussion with the safety instructions (transfer protocol).
  - After noting the structural conditions and completing assembly, the installation firm is to inform the user whether the wind resistance class specified by the manufacturer was achieved following assembly. If not, the installation firm must record the wind resistance class actually achieved.
  - Notification to the end users informing them that they are responsible for all documents.
- (F)**
  - Instructions au client final concernant la commande et le mode de fonctionnement de l'installation.
  - Remise des instructions d'utilisation/ de maintenance et des instructions d'installation au client final.
  - Confirmation de l'exécution correcte de l'installation, du montage, du temps de montage et de la réception de l'installation avec les instructions de sécurité (protocole de remise).
  - Après la prise de connaissance de la situation sur place et une fois le montage effectué, l'entreprise de montage déclare à l'utilisateur si la classe de résistance au vent indiquée par le fabricant a été atteinte une fois l'installation montée. Si ce n'est pas le cas, l'entreprise de montage doit documenter la classe de résistance au vent réellement atteinte.
  - Informer le client final qu'il est de sa responsabilité de conserver tous les documents.

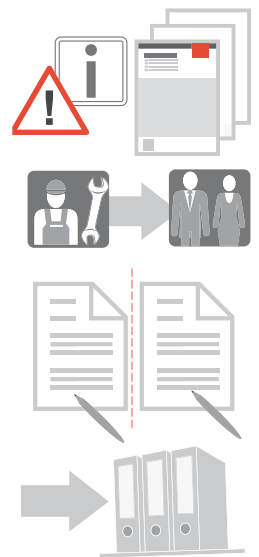
**D** Entsorgung**NL** Verwijdering**GB** Disposal**F** Gestion des déchets

- (D)** Bei der **Entsorgung des Geräts** sind die zu diesem Zeitpunkt gültigen internationalen, nationalen und regionalspezifischen Gesetze und Vorschriften einzuhalten. Achten Sie darauf, dass stoffliche Wiederverwertbarkeit, Demontier- und Trennbarkeit von Werkstoffen und Baugruppen ebenso berücksichtigt werden, wie Umwelt- und Gesundheitsgefahren bei Recycling und Entsorgung. **Materialgruppen, wie Kunststoffe und Metalle unterschiedlicher Art, sind sortiert dem Recycling- bzw. Entsorgungsprozess zuzuführen. Entsorgung elektrotechnischer und elektronischer Bauteile:** Die Entsorgung und Verwertung elektrotechnischer und elektronischer Bauteile hat entsprechend den jeweiligen Gesetzen bzw. Landesverordnungen zu erfolgen.
- (NL)** Voor de **afvoer van het apparaat** moeten de op dat tijdstip geldende internationale en nationale en regionale wetten en voorschriften in acht worden genomen. U dient daarbij niet alleen rekening te houden met mogelijk hergebruik, mogelijke demontage en scheiding van materialen en onderdelen, maar ook met risico's voor het milieu en de volksgezondheid bij het hergebruiken en afvoeren. Materiaalgroepen, zoals kunststoffen en verschillende soorten metalen, moeten gesorteerd aan de recycling resp. afvalverwerking worden toegevoerd. **Afvoeren van elektrotechnische en elektronische componenten:** de afvoer en het hergebruik van elektrotechnische en elektronische onderdelen dient in overeenstemming met de geldende voorschriften resp. nationale wetgeving te geschieden.
- (GB)** For the **disposal of the device**, the currently applicable international, national and regional laws and directives must be adhered to. Ensure that the material recycling, dismantling and separation capability of working materials and assembly groups is taken into account as well as the environmental and health hazards in recycling and disposal. Material groups such as different kinds of synthetic materials and metals, must be sorted before they are recycled or disposed of. **Disposal of electric and electronic components:** The disposal and recycling of electric and electronic components must be undertaken in accordance with the respective legal and regional regulations.
- (F)** Pour la **mise au rebut de l'appareil**, il convient de respecter les réglementations et directives régionales, nationales et internationales en vigueur au moment donné. Veiller à tenir compte de la recyclabilité, des possibilités de démontage et de tri des matériaux et des groupes de composants de même que des risques pour l'environnement et la santé lors du recyclage et de la mise au rebut. Les groupes de matériaux tels que les matières plastiques et les différentes sortes de métaux doivent être soumis au processus de recyclage ou de mise au rebut après avoir été triés. **Mise au rebut des composants électroniques et électrotechniques:** la mise au rebut et le recyclage des composants électroniques et électrotechniques doivent satisfaire aux réglementations et directives en vigueur au niveau national.



- D** Leistungserklärung
- NL** Prestatieverklaring
- GB** Declaration of performance
- F** Déclaration de performance

Produkte   Typen:	<b>Gelenkarmmarkise mit Motorantrieb</b>		
Produkten   Types:	<b>Knikarmzonnescerm met motoraandrijving</b>		
Products   Types:	<b>Folding arm awning with motor drive</b>		
Produits   Types:	<b>Store à bras articulé avec entraînement motorisé</b>		
Verwendungszweck:	<b>nach DIN EN 13561 Markisen – Leistungs- und Sicherheitsanforderungen; Deutsche Fassung: 2009-01</b>		
Toepassing:	<b>volgens DIN EN 13561 Zonnescermen – Prestatie- en veiligheidseisen; Duitse versie: 2009-01</b>		
Designed for use	<b>in acc. with DIN EN 13561 „Awnings - Performance and safety requirements; German version: 2009-01“</b>		
Utilisation prévue:	<b>selon DIN EN 13561 Stores - Exigences relatives à la performance et la sécurité, version allemande: 2009-01</b>		
Zertifizierung:	gemäß Bewertungssystem 4 der Bauproduktenverordnung 305/2011/EG durch den Hersteller erfolgt. Das Produkt erfüllt bei bestimmungsgemäßer Verwendung die wesentlichen Eigenschaften die in den folgenden Normen festgelegt sind.		
Certificering	volgens beoordelingssysteem 4 van de verordening bouwproducten 305/2011/EG geschied door de fabrikant. Bij gebruik volgens de voorschriften voldoet het product aan de belangrijke eigenschappen die in de volgende normen vastgelegd zijn.		
Certification	in acc. with system of assessment 4 of Construction Products Directive 305/2011/EC has been obtained by the manufacturer. If used as intended, this product complies with the main features defined in the following standards.		
Certification:	selon le système d'évaluation 4 de l'ordonnance UE sur les produits de construction 305/2011, effectuée par le fabricant. Le produit satisfait, en cas d'utilisation conforme, aux caractéristiques essentielles qui sont définies dans les normes suivantes.		
Erklärte Leistung	Wesentliche Merkmale/Leistung: <b>Windwiderstandsklasse (0-3)</b> Norm: <b>DIN EN 13561 Markisen - Leistungs- und Sicherheitsanforderungen; Deutsche Fassung: 2009-01</b> Erklärte Leistung: <b>Windwiderstandsklasse 2</b>		
Aangegeven prestatie	Belangrijke kenmerken/prestaties: <b>Windweerstandsklasse(0-3)</b> Norm: <b>DIN EN 13561 Zonnescermen – Prestatie- en veiligheidseisen; Duitse versie: 2009-01</b> Aangegeven prestatie: <b>Windweerstandsklasse 2</b>		
Declared performance	Main features/performance: <b>Wind resistance class (0-3)</b> Standard: <b>DIN EN 13561 Awnings - Performance and safety requirements; German version: 2009-01</b> Declared performance: <b>Wind resistance class 2</b>		
Puissance déclarée	Caractéristiques essentielles Puissance: <b>Classe de résistance au vent (0-3)</b> Norme: <b>DIN EN 13561 Stores - Exigences relatives à la performance et la sécurité, version allemande: 2009-01</b> Puissance déclarée: <b>Classe de résistance au vent 2</b>		
Bevollmächtigter für die Zusammenstellung der technischen Unterlagen:	<p style="text-align: center;"><b>Czarnetzki, Erwin</b>  <b>Dokumentationsbevollmächtigter/</b>  <b>documentatiegevolmachtigde Documentation Officer</b>  <b>chargé de la documentation</b></p> <p style="text-align: center;"><b>weinor GmbH &amp; Co. KG</b>  <b>50829 Köln/Cologne/Keulen</b>  <b>Deutschland/Duitsland/Germany/Allemagne</b></p>		
Gevolmachtigde voor de samenstelling van de technische documentatie:			
Person authorised to compile the technical documents:			
Responsable de la mise à disposition de tous les documents techniques:			
Ort, Datum	Köln, 01.09.2018	Unterschrift	
Stad, datum	Keulen, 01-09-2018	Handtekening	
City, Date	Cologne, 2018-09-01	Signature	
Ville, Date	Cologne, le 01/09/2018	Signature	

- D** EG-Konformitätserklärung
- NL** EG-conformiteitsverklaring
- GB** EC Declaration of Conformity
- F** Déclaration de conformité CE

Hersteller	<b>weinor GmbH &amp; Co. KG</b> <b>Mathias-Brüggen-Straße 110</b> <b>50829 Köln/Cologne/Keulen</b> Deutschland/Duitsland/ Germany/Allemagne	Dokumentationsbevollmächtigter	<b>Czarnetzki, Erwin</b>
Fabrikant		Documentatiegevolmachtigde	
Manufacturer		Documentation Officer	
Fabricant		Chargé de la documentation	
Produkt   Produkttyp   Baujahr	<b>Gelenkarmmarkise mit Motorantrieb</b>		
Product   Producttype   Bouwjaar	<b>Knikarmzonnenscherm met motoraandrijving</b>		ab   vanaf   from   à partir de   31.08.2018
Product   Product type   Year built	<b>Folding arm awning with motor drive</b>		
Produit   Type de produit   Année de construction	<b>Store à bras articulé avec entraînement motorisé</b>		
Produktbeschreibung	<b>Außenliegender Sonnenschutz</b>		
Productbeschrijving	<b>Aan de buitenzijde aangebrachte zonwering</b>		
Product description	<b>Outdoor sun protection</b>		
Description du produit	<b>Protection solaire extérieure</b>		
Erklärung	Wir erklären, dass das oben bezeichnete Produkt aufgrund seiner Konzipierung und Bauart, sowie in der von uns in Verkehr gebrachten Ausführung den einschlägigen grundlegenden Sicherheits- und Gesundheitsanforderungen der folgenden EU-Richtlinien entspricht. Bei einer nicht von uns abgesprochenen Änderung des Produktes verliert die Erklärung ihre Gültigkeit.		
Verklaring	Wij verklaren, dat het hierboven aangeduide product, op basis van ontwerp en bouwwijze, alsmede in de door ons in verkeer gebrachte uitvoering, voldoet aan de geldende fundamentele veiligheids- en gezondheidsvoorschriften van de volgende EU-richtlijnen. Bij een niet met ons afgesproken wijziging van het product verliest de verklaring haar geldigheid.		
Declaration	We declare that, due to its design and type of construction as well as in the form in which it was marketed by us, the product mentioned above meets the relevant fundamental health and safety requirements prescribed by the EU directives stated below. Any modification of the product not approved by us will result in this declaration becoming invalid.		
Déclaration	Nous déclarons que le produit désigné ci-dessus, sur la base de sa conception et de son type de construction, répond dans la version que nous commercialisons, aux exigences fondamentales de santé et de sécurité des directives UE suivantes. En cas de modification du produit sans notre accord, cette déclaration n'est plus valable.		
Richtlinien und Normen Richtlijnen en normen Directives and standards Directives et normes	Maschinenrichtlinie 2006/42/EG   Machinerichtlijn 2006/42/EG   Machinery Directive 2006/42/EG   Directive sur les machines 2006/42/EG  EU-Niederspannungsrichtlinie 2014/35/EU   EU-Laagspanningsrichtlijn 2014/35/EU   EU low voltage directive 2014/35/EU   EU directive basse tension 2014/35/EU  Richtlinie über elektromagnetische Verträglichkeit 2014/30/EU   Richtlijn inzake elektromagnetische compatibiliteit 2014/30/EU   Electromagnetic Compatibility Directive 2014/30/EU   Directive sur la compatibilité électromagnétique 2014/30/EU  EN 13561:2015   EN 50366:2003 + A1:2006   EN 60335-1:2012   EN 60335-2-97:2006 + A11:2008 + A2:2010		
Ort, Datum	Köln, 01.09.2018	Unterschrift	
Stad, datum	Keulen, 01-09-2018	Handtekening	
City, Date	Cologne, 2018-09-01	Signature	
Ville, Date	Cologne, le 01/09/2018	Signature	

- D** Verwendete Symbole  
**NL** Gebruikte symbolen  
**GB** Symbols used  
**F** Symboles utilisés

	Handlungsschritt/Aktion Handelingsstap/actie Action step/action Étape / action		
	„RICHTIG“ „GOED“ „CORRECT“ « CORRECT »		„FALSCH“ „FOUT“ „INCORRECT“ « INCORRECT »
	Strom <b>AUS</b> Stroom <b>UIT</b> Current <b>OFF</b> Courant <b>OFF</b>		Strom <b>EIN</b> Stroom <b>AAN</b> Current <b>ON</b> Courant <b>ON</b>
	230 V ~ 50 Hz Anschluss bauseits 230 V ~ 50 Hz Aansluiting bouwzijdig 230 V ~ 50 Hz Onsite connection 230 V ~ 50 Hz Connexion sur place		
	Hinweis/Tipp Opmerking/tip Notes/Tips Remarque / Conseil		Verweis Verwijzing References Renvoi
	Prüfung/Kontrolle Inspectie/controle Check/Verification Contrôle / contrôle		Messen Meten Measure Mesurer
	Winkel, Maße der Durchgangsöffnung prüfen Hoeken, afmetingen van de doorgangsoopening controleren Check the angles, dimensions of the connecting passage Vérifier les dimensions de l'ouverture de passage		
	Ausrichten Uitlijnen Adjust Orienter		
	Gefälle/schräge Wände bauseits ausgleichen Hellingen/schuine wanden ter plekke compenseren Compensate for slopes/inclined walls on site Égaliser l'inclinaison/obliquité des murs sur place		
	Mit Montagehilfe Met Montagehulpmiddel With installation aid Avec l'aide au montage		
	Mit 2 Monteuren Met 2 monteurs With 2 fitters Avec 2 monteurs		
	Geeignete Befestigungsmittel einsetzen Geschikt bevestigingsmiddel plaatsen Insert suitable fasteners Utiliser des éléments de fixation adéquats		
	Markieren Markeren Mark Marquer		
	Bohren Boren Drill Percer		
	Ölen Olie Oil Huiler		
	Abdichten/kleben Afdichten / lijmen Sealing / gluing Jointer / coller		
	Fetten Smeren Grease Graisser		
	Ablängen Inkorten Cutting to length Découper		
	Zange verwenden Tang gebruiken Use pliers Utiliser une pince		
	Schraubendreher verwenden Schroevendraaier gebruiken Use screwdriver Utiliser un tournevis		
	Maulschlüssel/Steckschlüssel verwenden Steeksleutel/Dopsleutel gebruiken Use jaw spanner/socket Utiliser une clé plate / une clé à douille		
	Verschraubung <b>lösen</b> Schroefverbinding <b>alleen iets losmaken</b> <b>Only untighten</b> bolts Fixation par vis à <b>desserrer</b>		
	Verschraubung <b>nur leicht anziehen</b> Schroefverbinding <b>iets aantrekken</b> <b>Only tighten</b> bolts <b>slightly</b> Fixation par vis à <b>serrer légèrement</b>		
	Verschraubung <b>festziehen</b> Schroefverbinding <b>vasttrekken</b> <b>Tighten</b> bolt Fixation par vis à <b>serrer à fond</b>		