

Semina Life

Gelenkarm-Markise
Knikarmzonnenscherm
Folding arm awning
Store à bras articulé

- (D)** Montageanleitung nur für das Fachunternehmen
- (NL)** Montagehandleiding alleen voor het vakbedrijf
- (GB)** Instructions for assembly only for the specialist retailer
- (F)** Instructions de montage seulement pour l'entreprise spécialisée



AKTUALISIERUNG | UPDATE | ACTUALISATION VERSION 4.1 | VERSIE 4.1 | 2020-04-22

- (D)** **Befolgen Sie dringend die neuen Montagehinweise!**
- Kapitel ergänzt (Montage der Konsolen; Tuchstand korrigieren).....Seiten 12-16; 20
- (NL)** **Volg de nieuwe installatie-instructies dringend op!**
- Hoofdstuk aangevuld (Montage van de consoles; Doekstand corrigeren) ..pagina's 12-16; 20
- (GB)** **Follow the new installation instructions urgently!**
- Chapter added (Mounting of the brackets; Correcting the fabric position) ...pages 12-16; 20
- (F)** **Suivez d'urgence les nouvelles instructions d'installation !**
- Chapitre ajouté (Montage des consoles ; Correction de l'état de la toile) ...pages 12-16; 20



119461

Ausgezeichnet mit:



reddot award 2016
winner

D Produktübersicht

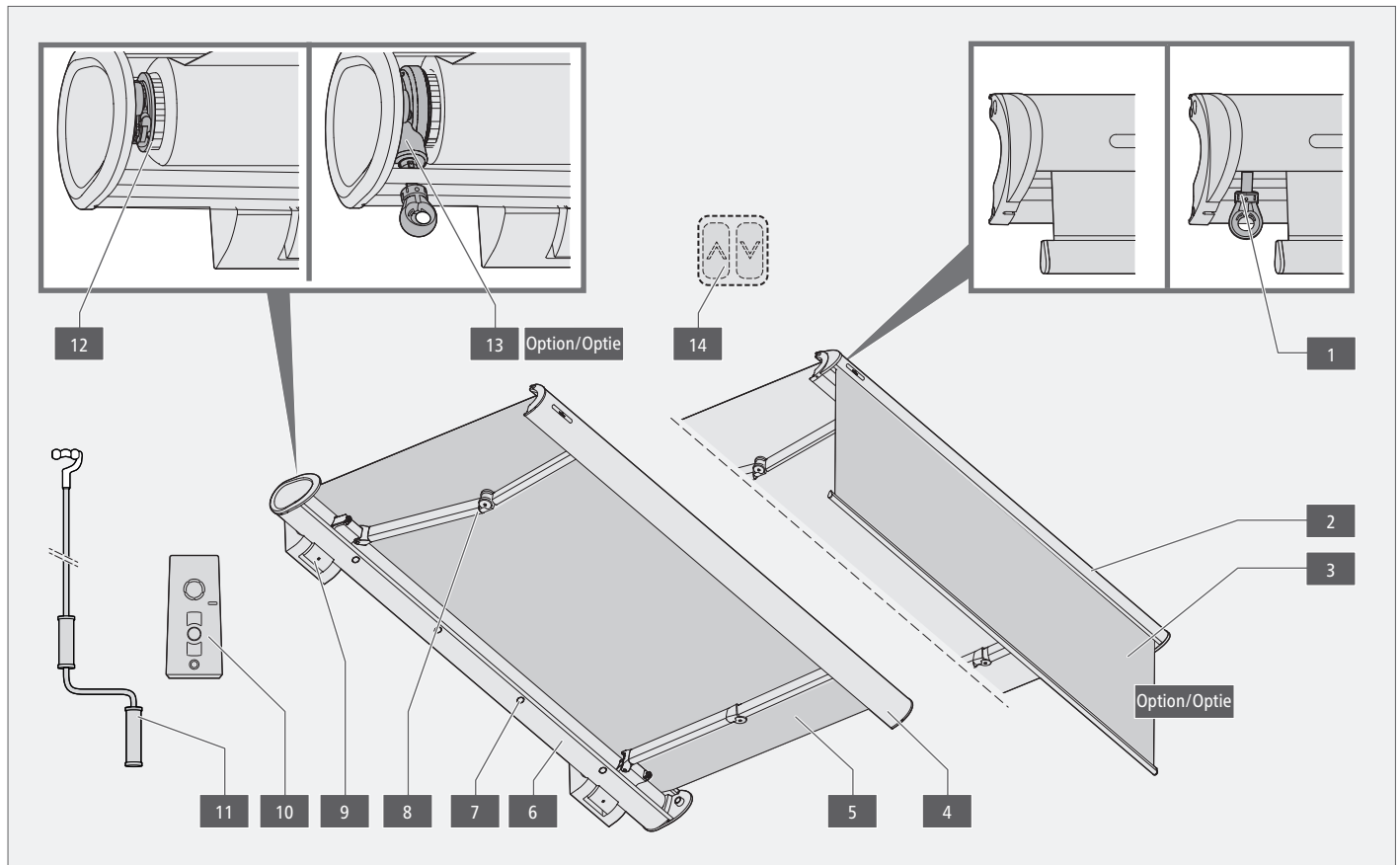

1	Öse (Getriebe/Kurbel)	8	Bandarm
2	Ausfallprofil (mit Volant Plus)	9	Wandkonsole
3	Tuch (Volant Plus)	10	Fernbedienung
4	Ausfallprofil	11	Kurbel
5	Tuchbespannung	12	Motorantrieb
6	Kassette	13	Kurbelantrieb (Option)
7	LED-Spot	14	Schalter (handelsüblich, nicht im Lieferumfang)

D Inhaltsverzeichnis

Produktübersicht Inhaltsverzeichnis	2
Allgemeines	3
Vorbereitung und Ausrichten der Wandkonsole	10
Montage Wandkonsole 250 mm	11
Deckenmontage	12
Dachsparrenmontage mit Montageplatte	13
Dachsparrenmontage ohne Montageplatte	14
Gelenkarm-Markise an Konsolen anbringen	15
Neigung einstellen/Neigung korrigieren	16
Einstellen des Ausfalls bei der Markise mit Getriebeantrieb	17
Einstellen der Armposition – Fehlstellungen der Markise	18
Maße und Abstände	19
Tuchstand durch Unterlegen eines Tuchstreifens korrigieren	20
Schaltpläne	22
Übergabe	24
Entsorgung	25
Leistungserklärung	26
Konformitätserklärung	27
Symbole	28

D Allgemeines

Lesen Sie diese Anleitung, beachten Sie den Inhalt und die Warnhinweise vor der Montage!

Bestimmungsgemäße Verwendung

Semina Life ist eine Sonnenschutzmarkise, die nur als solche eingesetzt werden darf. Eine missbräuchliche Nutzung kann zu Gefährdungen, Beschädigungen oder zum Absturz der Markise führen und ist nicht zulässig. Veränderungen, An-/Umbauten dürfen nur mit schriftlicher Genehmigung von weinor vorgenommen werden. Unzulässige Veränderungen an der Markise führen zum Verlust der Garantieansprüche.

CE Kennzeichnung

Die weinor GmbH & Co. KG erklärt, dass sich die **Semina Life** in Übereinstimmung mit den grundlegenden Anforderungen und relevanten Vorschriften der EN Normen befindet. Die **Semina Life** erfüllt die Anforderungen der im CE-Konformitätszeichen angegebenen Windwiderstandsklasse. Die Anforderungen werden nur erfüllt, wenn die Herstellerhinweise berücksichtigt werden.





Qualifikation

Diese Anleitung richtet sich an geschulte Monteure und setzt folgende Qualifikationen und Kenntnisse in der Montagetechnik voraus:

- Arbeitsschutz, Betriebssicherheit und Unfallverhütungsvorschriften,
- Handhabung von Leitern, Gerüsten, Werkzeugen und Maschinen,
- Transport von langen, schweren Bauteilen und Glasscheiben,
- Beurteilung der Bausubstanz und Einbringen von Befestigungsmitteln,
- Montage, Inbetriebnahme und Betrieb des Produkts.
- Beauftragen Sie fachkundige Montageunternehmen, wenn Sie nicht über diese Qualifikationen verfügen!

Sicherheitszeichen

	Warnung! Stromschlaggefahr!	Gefahrenstufe III
	Vorsicht! Personenschäden!	Gefahrenstufe II
	Achtung! Produkt- und Sachschäden	Gefahrenstufe I

Sicherheitshinweise

Warnung! Stromschlaggefahr!

- Warnhinweise befolgen, um eine Stromschlaggefahr abzuwenden!
- Elektrische Festinstallation darf nur durch Elektrofachkraft gemäß VDE 100 erfolgen!
- Montagehinweise der mitgelieferten Elektrogeräte befolgen!
- Elektroanschlüsse während der Montage vom Stromnetz trennen!
- Elektrischer Festanschluss darf nur an Leistungsnetze mit allpoliger Trennvorrichtung und mit mindestens 3 mm Kontaktöffnungsweite erfolgen!
- Anlage nur anschließen, wenn Angaben am Produkt hinsichtlich Spannung, Frequenz und Leistung mit der Stromquelle übereinstimmen!

Vorsicht! Personenschäden!

- Sicherheitshinweise befolgen, um Personenschäden abzuwenden!
- Montage- und Einstellanleitungen der Motor-, Schalter- und Steuerungshersteller beachten!
- Verpackungen, Folien und Kleinteile von Kindern fernhalten (Erststufungsgefahr)!
- Bei Arbeiten im Fahrbereich der Anlage die Stromzufuhr unterbrechen (Steckerkupplung am Motor trennen oder kontrollierte Stromunterbrechung von außen installieren)!
- Sicherungen und automatische Steuerung ausschalten, um Quetsch- oder Absturzgefahren durch unkontrollierte Bewegungen der Anlage abzuwenden!

Aufstiegshilfen:

- Aufstiegshilfen nicht an der Markise anlehnen oder befestigen!
- Aufstiegshilfen müssen einen festen Stand haben und genügend Halt bieten!
- Nur Aufstiegshilfen mit ausreichender Tragkraft verwenden!

Absturzsicherung:

- Geeignete Absturzsicherungen verwenden, um Absturzgefahren insbesondere bei Arbeiten in größeren Höhen abzuwenden!

Montagekonsolen:

- Art und Anzahl der gelieferten Montagekonsolen auf Übereinstimmung mit der Bestellung prüfen!
- Den tatsächlich vorgefundenen Befestigungsuntergrund auf Übereinstimmung mit den Angaben der Bestellung prüfen! Bei sicherheitsrelevanten Abweichungen ist eine Montage unzulässig!

Befestigungsmittel:

- Geeignete Montage- und Befestigungsmaterialien (Dübel, Kleber etc.) entsprechend der bauseitigen Gegebenheiten und Traglasten verwenden!
- Prüfen, ob die Markise mit der vom Hersteller empfohlenen Art und Anzahl von Konsolen montiert ist.
- Prüfen, ob die Markise unter Berücksichtigung der vom Hersteller angegebenen Dübelauszugskräfte montiert ist und ob bei der Montage die Herstellerhinweise der verwendeten Dübel beachtet wurden!

Quetsch- und Scherbereiche:

- Zwischen beweglichen Komponenten und den sich begegnenden Markisenteilen (Ausfallprofil, Kasten, Gelenkarme, Profile) bestehen Quetsch- und Scherbereiche, die Kleidungsstücke oder Körperteile erfassen und mit einziehen können!
- Markisen bis 2,5 m Montagehöhe oder Markisen über zugänglichen Verkehrswegen nur betätigen, wenn die Sicht auf bewegende Teile besteht! Elektrische Steuerungen, Funkantriebe mit Rastschaltern usw. sind in diesem Fall unzulässig!
- Tastschalter in Sichtweite des Ausfallprofils in einer Höhe von 1,5 m und von beweglichen Teilen entfernt anbringen (nationale Bestimmungen hinsichtlich behinderter Personen beachten)!

Teilmontierte Markisen:

- Bei werkseitig teilmontierten Markisen sind die unter Federspannung stehenden Teile (durch den Hersteller gekennzeichnet) gegen unbeabsichtigtes Öffnen gesichert.
- Achtung! Diese Sicherung erst nach vollständiger Montage der Markise entfernen, um eine hohe Verletzungsgefahr abzuwenden, die durch unkontrolliertes Öffnen der unter Federspannung stehenden Teile besteht!

Probelauf:

- Sicherstellen, dass sich niemand beim ersten Ausfahren im Fahrbereich oder unter der Markise befindet!
- Befestigungsmittel und Konsolen nach dem ersten Ausfahren einer optischen Kontrolle unterziehen.
- Probelläufe niemals über Automatiksteuerungen oder Schalter durchführen, wenn sich die Markise dabei außerhalb des Blickfelds des Bedieners befindet!
- Probekabel für den Motoranschluss verwenden!

Achtung! Produkt-/Sachschäden!

- Transportgut sachgerecht und sicher befestigen!
- Verpackung vor Nässe schützen (aufgeweichte Verpackungen können sich beim Transport lösen)!
- Bereits geöffnete Verpackungen wieder sachgerecht für den Weitertransport verschließen!
- Markise seitenrichtig zum Anbringungsort transportieren, damit die Markise nicht unter engen Platzverhältnissen gedreht werden muss.

Markise mit Hilfe von Seilen in einen höheren Bereich hochziehen:

- Markise aus der Verpackung entnehmen und mit Zugseilen fest verbinden!
- Markise in waagerechter Lage gleichmäßig hochziehen!



- **Werkzeugliste** → weinor Downloadcenter (DLC)
- **Explosionsansicht** → weinor Downloadcenter (DLC)

NL Productoverzicht

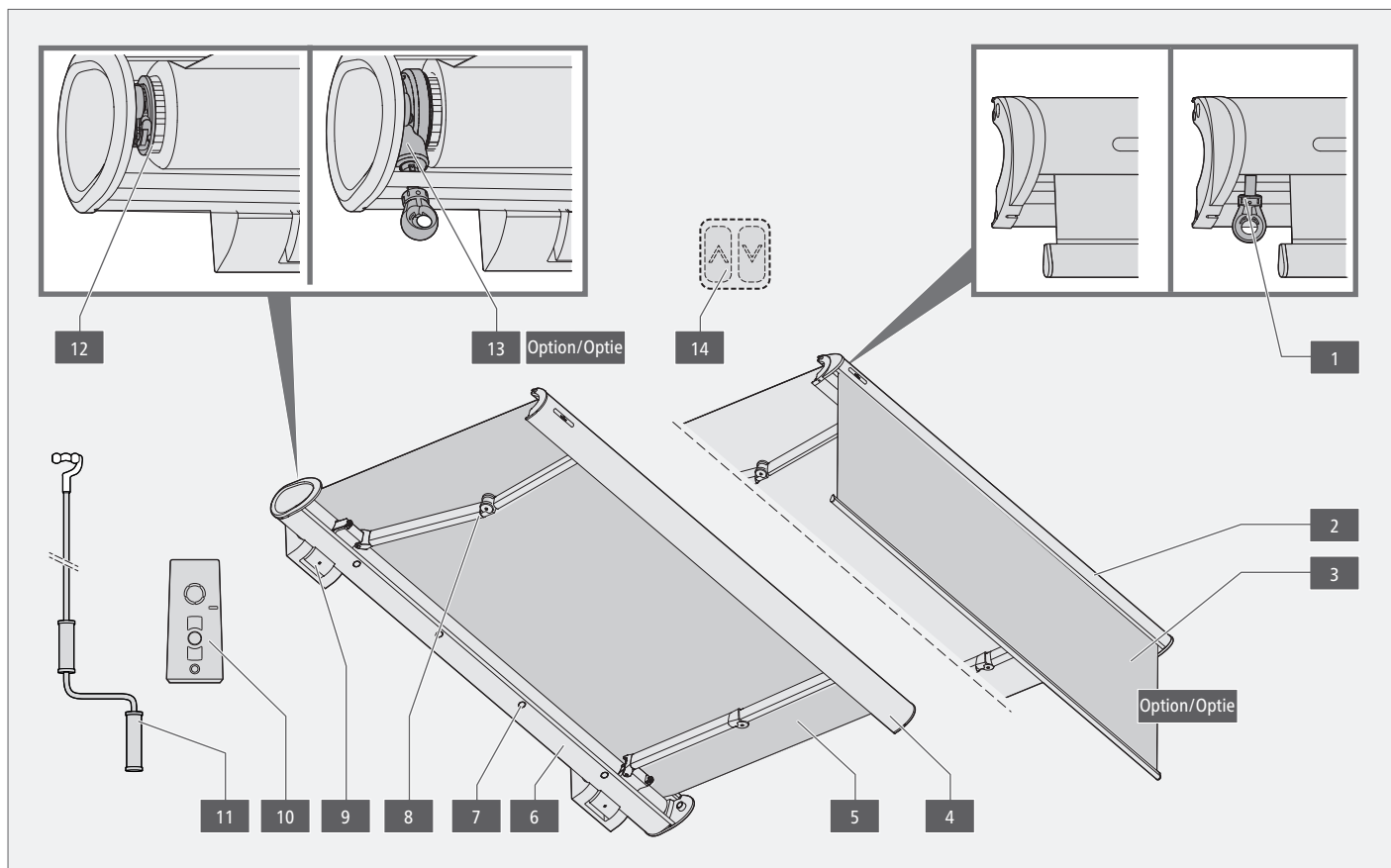

1	Oog (windwerk)	8	Knikarm
2	Uitvalprofiel (met Volant Plus)	9	Muurconsole
3	Doek (Volant Plus)	10	Afstandsbediening
4	Uitvalprofiel	11	Slinger
5	Doekbespanning	12	Motoraandrijving
6	Cassette	13	Slingeraandrijving (optie)
7	LED-spot	14	Schakelaar (standaard, niet meegeleverd)

NL Inhoudsopgave

Productoverzicht Inhoudsopgave	4
Algemeen	5
Vorbereitung en uitrichten van de wandconsole	10
Montage muurconsole 250 mm	11
Plafondmontage	12
Montage dakspanthouder met montageplaat	13
Montage dakspanthouder zonder montageplaat	14
Knikarmzonnenscherm gemonteerd op consoles	15
Uitvalshoek instellen/Uitvalshoek verbeteren	16
Instellen van de uitval bij zonnenschermen met aandrijving	17
Armpositie instellen – verkeerde posities van het zonnenscherm	18
Maten en afstanden	19
Doekstand corrigeren door onderlegstrook onder het doek aanbrengen	20
Elektrisch schakelschema	22
Oplevering	24
Verwijdering	25
Prestatieverklaring	26
EU-conformiteitsverklaring	27
Symbolen	28

NL Algemeen

Lees deze handleiding goed door, vóór de montage dient u vertrouwd te zijn met de inhoud van deze handleiding en de waarschuwingen!

Reglementair gebruik

Semina Life is een zonnenscherm, dat alleen als zodanig mag worden gebruikt. Misbruik kan gevaar, beschadiging of vallen van het zonnenscherm tot gevolg hebben en is verboden. Wijzigingen, aanbouw of een verbouwing, mogen uitsluitend worden uitgevoerd na schriftelijke toestemming van weinor. Ontoelaatbare veranderingen aan het zonnenscherm doen de eventuele aanspraak op garantie komen te vervallen.

CE-markering

Hierbij verklaart de weinor GmbH & Co. KG, dat de **Semina Life** in overeenstemming is met de basiseisen en andere relevante voorschriften van de EN-normen. De **Semina Life** voldoet aan de eisen van de in het CE-conformiteitskenmerk aangegeven windweerstandsklasse. Aan de eisen wordt alleen voldaan, wanneer de instructies van de fabrikant worden aangehouden.

**Kwalificatie**

Deze handleiding is bedoeld voor geschoolde monteurs die over de volgende kwalificaties en kennis op het gebied van montage-techniek beschikken:

- Voorschriften voor veiligheid op het werk, bedrijfsveiligheid en ongevallenpreventie
- Gebruik van ladders, steigers, gereedschappen en machines
- Transport van lange, zware componenten en glazen ruiten
- Beoordeling van de bouwsubstantie en aanbrengen van bevestigingsmiddelen
- Montage, inbedrijfstelling en gebruik van het product.
- Geef een deskundig montagebedrijf opdracht voor de uitvoering wanneer u niet over deze kwalificaties beschikt!

Veiligheidssymbolen

	Waarschuwing! Elektrische schokken!	Gevarenklasse III
	Voorzichtig! Persoonlijk letsel.	Gevarenklasse II
	Attentie! Product- en materiële schade!	Gevarenklasse I

Veiligheidsinstructies **Waarschuwing! Gevaar voor elektrische schokken!**

- Houd de waarschuwingen aan, om gevaar voor elektrische schokken te vermijden!
- Elektrische vaste installatie alleen laten uitvoeren door een elektrotechnicus conform VDE 100!
- Houd de montage-instructies van de meegeleverde elektrische apparaten aan!
- Maak de elektrische aansluiting los van het voedingsspanningsnet tijdens de montage!
- Elektrische vaste aansluiting alleen aansluiten op voedingsnetten met scheidsinrichting over alle polen en met minimaal 3 mm contactopening!
- Installatie alleen aansluiten, wanneer de specificatie op het product voor wat betreft spanning, frequentie en vermogen kloppen met die van de stroombron!

 Voorzichtig! Persoonlijk letsel!

- Veiligheidsinstructies aanhouden, om persoonlijk letsel te voorkomen!
- Montage- en instelhandleidingen van de motor-, schakelaar- en besturingsfabrikant aanhouden!
- Verpakkingen, folie en kleine onderdelen weg houden bij kinderen (gevaar voor verstikking)!
- Voedingsspanning bij werkzaamheden binnen het bewegingsgebied

- van de installatie onderbreken (stekkerkoppeling op motor losmaken of gecontroleerde spanningsonderbreking van buiten installeren)!
- Zekeringen en automatische besturing uitschakelen, om beknellings- en valgevaar door ongecontroleerde bewegingen van de installatie te voorkomen!
- Klimhulpmiddelen:**
- Klimhulpmiddelen niet tegen het zonnenscherm zetten of aan het scherm bevestigen!
- Klimhulpmiddelen dienen stabiel te staan en voldoende houvast te bieden!
- Gebruik alleen klimhulpmiddelen met voldoende draagvermogen!

Valbeveiliging:

- Gebruik geschikte beveiliging tegen vallen, om vooral bij het werken op grotere hoogte het valgevaar af te wenden!

Montageconsole:

- Controleer of het soort en aantal van de montageconsole overeenkomt met hetgeen op de bestelling staat!
- De werkelijk aanwezige bevestigingsondergrond controleren op overeenstemming met de specificaties op de bestelling! Bij veiligheidsrelevante afwijkingen is montage niet toegestaan!

Bevestigingsmiddelen:

- Gebruik geschikt montage- en bevestigingsmaterialen (pluggen, lijm, enzovoort) passend bij de bouwzijdige omstandigheden en draaglasten!
- Controleer of het zonnenscherm gemonteerd is met het door de fabrikant aanbevolen type en aantal consoles.
- Controleer of het zonnenscherm gemonteerd is met pluggen die bestand zijn tegen de door de fabrikant aangegeven trekkracht en of bij de montage de aanwijzingen van de fabrikant van de gebruikte pluggen in acht zijn genomen!

Beknellings- en gevarenczones:

- Tussen bewegende componenten en de bewegende zonnenscherm-delen (uitvalprofiel, kast, scharnierarmen, profielen) bestaan beknellings- en gevarenczones, die kleding of lichaamsdelen kunnen grijpen en intrekken!
- Zonneschermen tot 2,5 m montagehoogte of zonneschermen boven toegankelijke verkeerswegen alleen bedienen, wanneer de bewegende delen ongehinderd in zicht zijn! Elektrische besturingen, draadloze aandrijvingen met vergrendelbare schakelaars enz. zijn in dit geval niet toegestaan!
- De drukschakelaar in het zicht van het uitvalprofiel op een hoogte van 1,5 meter en op afstand van bewegende delen aanbrengen (nationale voorschriften over personen met een beperking in acht nemen)!

Gedeeltelijk gemonteerde zonneschermen:

- Bij af fabriek gedeeltelijk gemonteerde zonneschermen zijn onder veerspanning staande delen (door de fabrikant gemarkeerd) gezekerd tegen onbedoeld openen.
- Let op! Deze zekering pas na de volledige montage van het zonnenscherm verwijderen, om groot gevaar voor persoonlijk letsel te voorkomen, die door ongecontroleerd openen van de onder veerspanning staande delen bestaat!

Testen:

- Waarborg, dat niemand zich in het bewegingsgebied of onder het zonnenscherm bevindt bij de eerste keer uitschuiven!
- De bevestigingsmiddelen en consoles na het eerste uitschuiven visueel controleren.
- Voer de test nooit uit via automatische besturingen of schakelaars, wanneer het zonnenscherm zich daarbij buiten en blikveld van de gebruiker bevindt!
- Testkabel voor de motoraansluiting gebruiken!

**Attentie! Product- en materiële schade!**

- De te transporteren goederen correct en veilig bevestigen!
- Bescherm de verpakking tegen vocht (zacht geworden verpakking kan tijdens transport open gaan)!
- Al geopende verpakkingen weer goed voor het verdere transport afsluiten!
- Het zonnenscherm met de juiste zijde voor naar de montagelocatie transporteren, zodat het zonnenscherm niet meer gedraaid hoeft te worden.

Zonnenscherm met behulp van kabels naar een hoger gelegen gedeelte hijsen:

- Zonnenscherm uit de verpakking nemen en met de hijskabels verbinden!
- Zonnenscherm in horizontale positie gelijkmatig omhoog trekken!



- Gereedschapslijst → weinor Downloadcenter (DLC)
- Opengewerkte tekening → weinor Downloadcenter (DLC)

GB Product overview

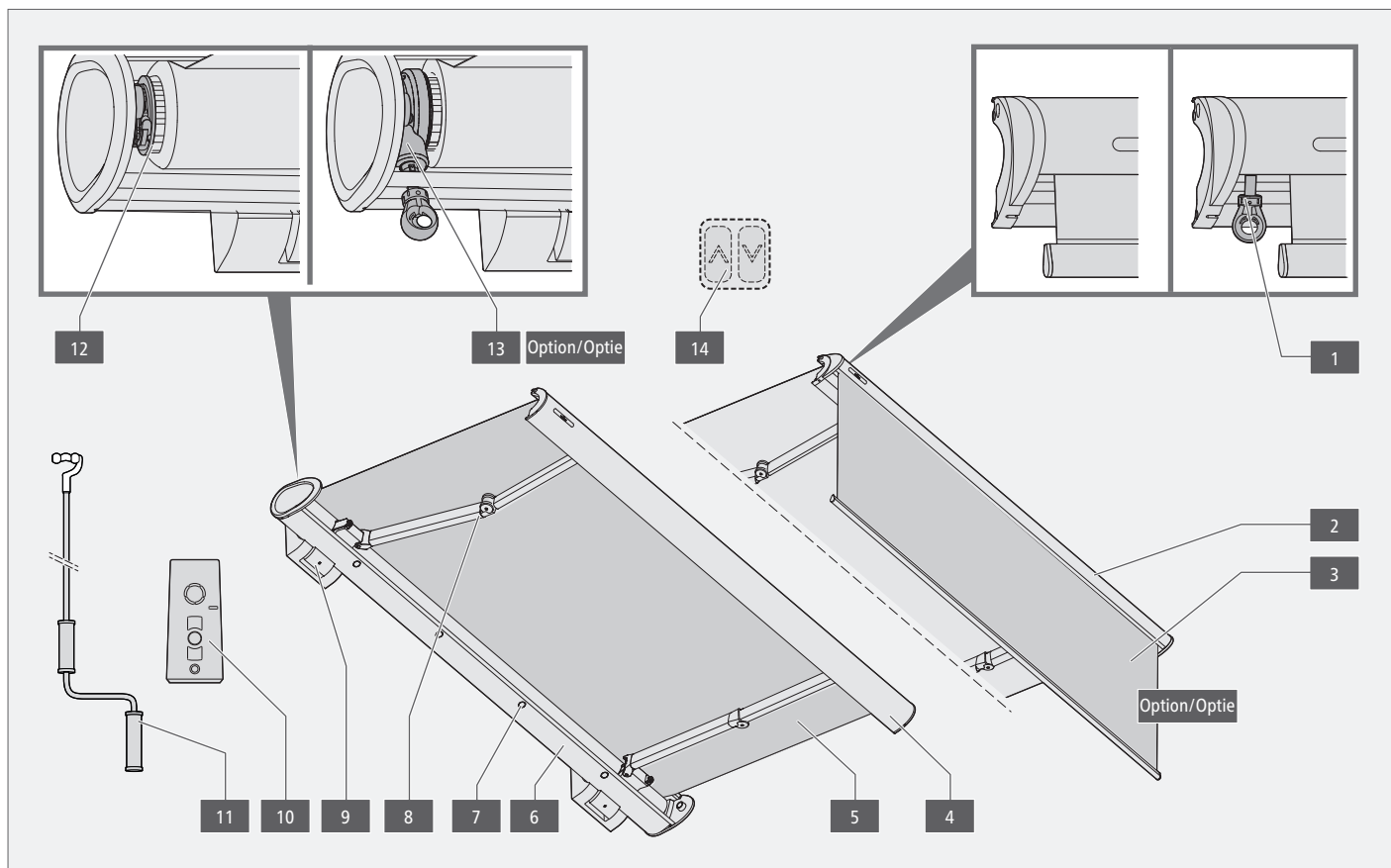

1	Eyelet (for gear operation)	8	Long life spring tension arm
2	Front profile (with valance plus)	9	Wall bracket
3	Fabric (valance plus)	10	Handset for remote control operation
4	Front profile	11	Gear handle
5	Fabric	12	Motor drive
6	Cassette	13	Manual gear operation (optional)
7	LED spotlight	14	Wall switch for hard wired version (supplied by others)

GB Contents

Product Overview Contents	6
General	7
Preparation and alignment of the wall bracket	10
Mounting 250 mm wall bracket	11
Ceiling mounting	12
Rafter mounting: Fit the rafter bracket with mounting plate	13
Rafter mounting: Fitting the rafter bracket without a mounting plate	14
Install Folding arm awning on consoles	15
Set the angle of inclination/Setting and adjusting the angle of pitch	16
Setting the projection in an awning with gear drive	17
Adjusting the arm position – possible incorrect positions of the awning	18
Dimensions and spacing	19
Correcting the fabric position by placing a strip of fabric underneath	20
Circuit diagram	22
Handover	24
Disposal	25
Declaration of performance	26
EU Declaration of Conformity	27
Symbols used	28

GB General

Please read these instructions and observe their contents and warnings before assemble the equipment!

Intended use

Semina Life is a sun protection awning that can only be used for this purpose. Misuse can lead to hazards, damage or to collapse of the awning and is not permissible. Changes, additions may only be carried out with the written permission of Weinoor. Prohibited changes to the awning will result in voiding of the guarantee claims.

CE mark

Weinoor GmbH & Co. KG declares that the **Semina Life** is in compliance with the basic requirements and relevant provisions of the EN standards. **Semina Life** meets the requirements of the wind resistance class indicated in the CE conformity marks. The requirements shall only be deemed as having been met once the manufacturer's instructions have been adhered to.



Qualifications

These instructions are addressed to trained fitters and require qualification and knowledge of installation techniques:

- Occupational safety at work, operating safety and accident prevention regulations
- Handling of ladders, scaffolding, tools and machines,
- Transport of long, heavy components and glass panes,
- Estimation of the building structure and fitting the fixing materials,
- Installation, start-up and operation of the product.
- Employ a professional installation company if you do not possess these qualifications!

Safety symbols

	Warning! Risk of electric shock!	Danger level III
	Careful! Personal injury!	Danger level II
	Caution! Product and property damage!	Danger level I

Safety instructions

Warning! Risk of electric shock!

- Follow the warning instructions for the prevention of electrical shock!
- Electrical fixed installation may only be carried out by electrically skilled person according to VDE 100!
- Observe the installation instructions for the electrical devices included in the delivery!
- Separate the electrical connections from the mains during the installation!
- Only connect electrical termination to mains system with all-pole disconnecting device and with min. 3 mm contact opening width!
- Only connect the construction if indications on product relating to voltage, frequency and output match those of the power source!

Caution! Personal injury!

- Follow safety instructions in order to prevent personal injury!
- Observe the instructions for installation and setting from the manufacturer of the drive, switch / control!
- Keep packaging, sheeting and small parts away from children (choking hazard)!
- Disconnect current supply when working within the movement range of the construction (disconnect connector coupling on driver or install controlled power interruption from the outside)!

- Switch off fuses and automatic control in order to prevent risk of crushing or falling due to uncontrolled movements of the construction!

Ascending aids:

- Do not lean ladders against the awning or fix them to the awning!
- Ladders must be on a firm base and provide adequate support!
- Only use ladders with adequate load-bearing capacity!

Anti-fall guards:

- Use appropriate anti-fall guards to prevent the danger of falling especially when working at considerable heights!

Mounting brackets:

- Check that the type and number of the mounting brackets supplied are compliant with the order!
- Check that the information provided in the order about the installation surface tallies with the actual installation surface on site! Installation is inadmissible in case of safety-relevant deviations!

Fixing material:

- Use suitable installation and fitting materials (plugs, bolts, resin etc.) corresponding to onsite conditions and loads!
- Check that the awning is fitted with the type and number of brackets recommended by the manufacturer.
- Check that the awning is installed using the fixings extraction forces recommended by the manufacturer, and the manufacturer's guidelines on dowels are observed when performing the installation work!

Crushing and shearing zones:

- Crushing and shearing zones exist between movable components and moving awnings parts (projection profile, housing, folding arms, profiles) which could catch and draw in clothing or body parts!
- Only activate awnings up to 2.5 m installation height or awnings above accessible traffic routes if the moving parts are within your line of vision! Electrical controls, radio controls with latch switches, stand-alone latch switches, etc. are not permissible in this case!
 - The key switch must be fitted in the line of vision of the projection profile, but far enough removed from the movable parts, at a height of 1.5 metres (national regulations relating to disabled people must be observed)!

Partly mounted awnings:

- In awnings which are partly mounted in the factory, secure the spring-tensioned parts (designated by the manufacturer) against unintentional opening.
- Caution! Do not remove this locking device until the installation of the awnings has been completed in order to prevent the high risk of injury that could result from unintentional opening of spring-tensioned parts!

Test run:

- When ascending the awning for the first time, the working range of the awning and the area below it must be kept clear!
- A visual inspection of the fixing material and brackets must be performed after the awning has been extended for the first time.
- When carrying out test runs, never use automatic system control or switches if the awning is not in the operator's line of vision!
- Use the test lead for the testing and commissioning of the awning.

Caution! Product and property damage!

- Secure cargo properly and safely!
- Protect the packaging from moisture (dampened packaging can loosen during transport)!
- Seal open packaging for further transport!
- The awning must be carried to the place of installation the right way round so it does not have to be turned round again in a confined space.

Raise the awning to a higher level using ropes:

- Remove awning from the packaging and secure tightly with hauling ropes!
- Lift the awning horizontally and evenly!

- **Tool list** → weinoor Downloadcenter (DLC)
- **Exploded drawing** → weinoor Downloadcenter (DLC)

F Aperçu des produits

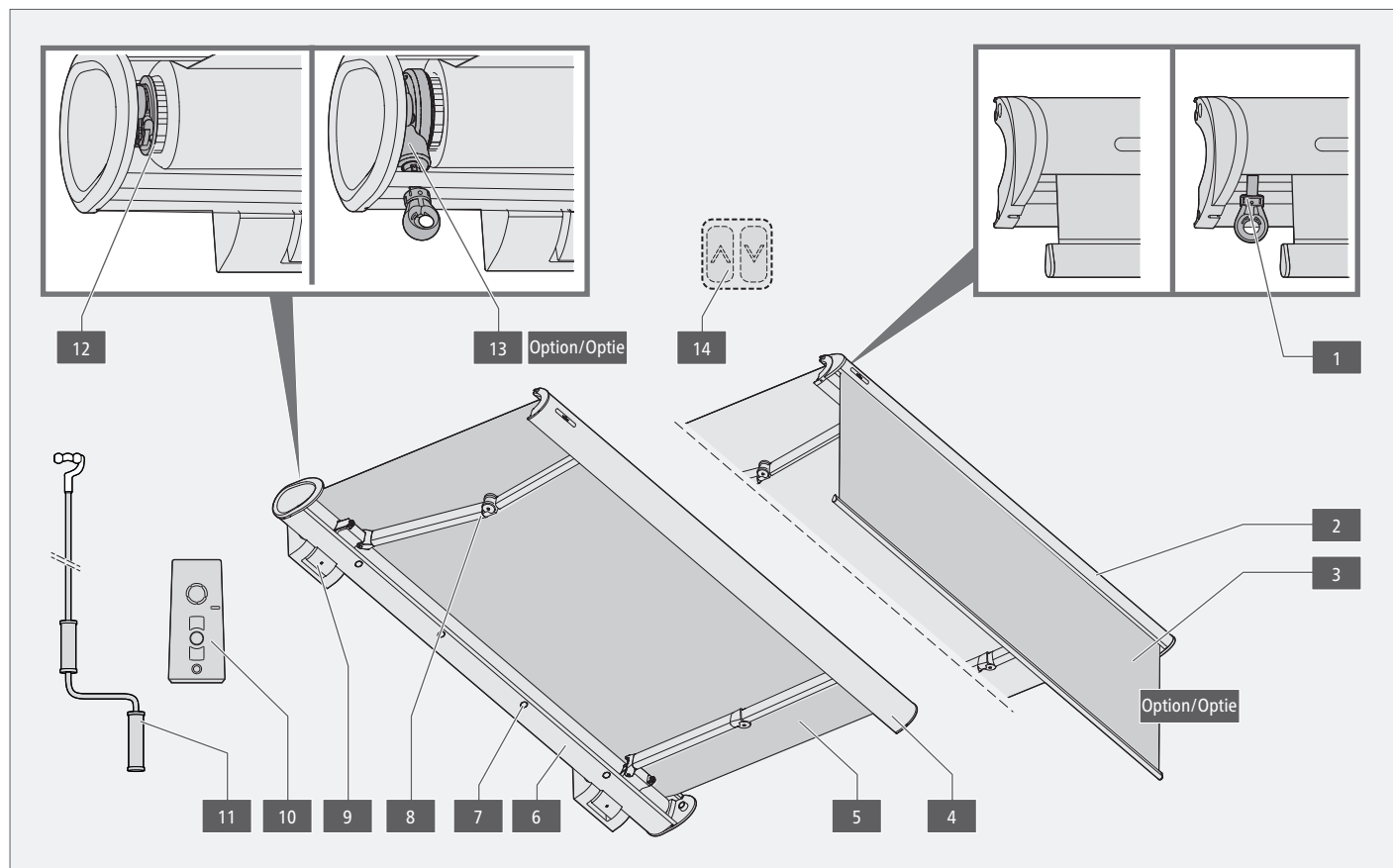

1	œillet (transmission/manivelle)	8	Bras avec bande
2	Barre de charge (avec Volant Plus)	9	Console murale
3	Tenture (Volant Plus)	10	Télécommande
4	Barre de charge	11	Manivelle
5	Toile	12	Entraînement motorisé
6	Cassette	13	Actionnement par manivelle (en option)
7	Spot LED	14	Interrupteur (modèle du commerce, n'est pas fourni)

F Table des matières

Aperçu des produits Table des matières	8
Généralités	9
Préparation et ajustage de la console murale	10
Montage console murale 250 mm	11
Montage au plafond	12
Montage du support pour chevron de toit avec plaque de montage	13
Montage du support pour chevron de toit sans plaque de montage	14
Installation du store à bras articulé sur les consoles	15
Réglage d'inclinaison/correction de l'inclinaison	16
Réglage de la projection pour le store avec entraînement par engrenage	17
Réglage de la position du bras – positions erronées possibles du store	18
Dimensions et distances	19
Correction de l'état de la toile en doublant la bande de toile	20
Schéma des connexions	22
Remise de l'installation et des documents	24
Gestion des déchets	25
Déclaration de performance	26
Déclaration de conformité CE	27
Symboles utilisés	28

F Généralités

Avant la montage du produit, veuillez lire cette notice et en respecter le contenu et les mises en garde!

Utilisation conforme

Semina Life est un store de protection solaire et doit être utilisé uniquement en tant que tel. Une utilisation non conforme est interdite car elle peut constituer un danger et endommager ou faire chuter le store. Les modifications, l'ajout d'éléments ou les transformations nécessitent l'accord écrit de weinor. Toute modification non autorisée du store entraîne la perte des droits à la garantie.

Marquage CE

La société weinor GmbH & Co. KG déclare que **Semina Life** est conforme aux exigences fondamentales et aux spécifications correspondantes des normes EN. Le produit **Semina Life** répond aux exigences de la classe de résistance au vent indiquée sur le signe de conformité CE. Les critères d'exigences sont remplis uniquement si les indications du fabricant sont respectées.



Qualification

Cette notice s'adresse aux monteurs qui ont été formés, et implique de disposer des qualifications et connaissances en technique de montage suivantes :

- Sécurité au travail, sécurité de fonctionnement et prescriptions en matière de prévention des accidents,
- Manipulation d'échelles, d'échafaudages, d'outils et de machines,
- Transport d'éléments de construction et de vitrages longs et lourds,
- Évaluation du bâti et mise en place d'éléments de fixation,
- Montage, mise en service et fonctionnement du produit.

• Si vous ne disposez pas de ces qualifications, adressez-vous à des entreprises de montage professionnelles !

Symboles de sécurité

	Attention ! Risque d'électrocution !	Niveau de danger III
	Attention ! Blessures corporelles!	Niveau de danger II
	Attention ! Dommages matériels !	Niveau de danger I

Instructions de sécurité

Avertissement ! Risque d'électrocution !

- Suivre les avertissements de sécurité pour éviter un risque d'électrocution !
- L'installation électrique fixe doit être réalisée exclusivement par une personne qualifiée en électricité, conformément à VDE 100 !
- Suivre les instructions de montage des appareils électriques fournis !
- Débrancher les raccordements électriques de l'alimentation réseau pendant le montage !
- Brancher un raccordement électrique fixe uniquement sur des réseaux pourvus d'un sectionneur multipolaire et avec une largeur d'ouverture de contact d'au moins 3 mm !
- Raccorder l'installation uniquement lorsque les indications du produit en termes de tension, de fréquence et de puissance correspondent à celles de la source d'alimentation électrique !

Prudence ! Dommages aux personnes !

- Respecter les instructions de sécurité pour éviter des blessures corporelles !
- Respecter les instructions de montage et de réglage du fabricant du moteur, de l'interrupteur et de la commande !
- Garder les emballages, films et les petites pièces hors de portée des enfants (risque d'étouffement) !
- Avant de procéder à des travaux dans la zone de mouvement de l'installation, couper l'alimentation électrique (débrancher la fiche

de connexion du moteur ou installer un coupe-circuit à commande externe) !

- Couper les fusibles et la commande automatique afin d'éviter de se coincer les doigts ou de faire chuter le store en cas de mouvements incontrôlés de l'installation !

Aides à la montée :

- Ne pas appuyer ou fixer d'aides à la montée contre le store !
- Les aides à la montée doivent être stables et offrir un maintien suffisant !
- utiliser uniquement des aides à la montée qui présentent une capacité de charge suffisante !

Protection antichute :

- Utiliser des protections antichute adaptées afin d'éviter les risques de chute, en particulier en cas de travaux en hauteur !

Consoles de montage :

- Vérifier que le nombre et le type de consoles de montage correspondent à la commande !
- Vérifier que le support de fixation effectivement fourni correspond aux indications de la commande ! En cas de différences pouvant affecter la sécurité, le montage est interdit !

Éléments de fixation :

- Utiliser des matériaux de montage et de fixation adaptés (chevilles, colle, etc.) selon les conditions de construction sur place et les charges à supporter !
- Vérifiez que le store est monté avec le nombre et le type de consoles recommandés par le fabricant.
- Vérifier que le store est monté en tenant compte des forces d'extraction sur les chevilles indiquées par le fabricant et si les indications du fabricant des chevilles utilisées ont été respectées lors du montage !

Zones d'écrasement et de cisaillement :

- Entre les composants mobiles et les parties du store qui leur font face (barre de charge, boîtier, bras articulés, profilés), il y a des zones d'écrasement et de cisaillement où des pans de vêtements ou des parties du corps peuvent se coincer et être attirées !
- Les stores d'une hauteur de montage allant jusqu'à 2,5 m ou les stores au-dessus des voiries accessibles ne doivent être actionnés que si les pièces mobiles sont visibles ! Les commandes électriques, les moteurs radio avec commutateur à crans, les commutateurs à crans, etc. ne sont pas autorisés dans ce cas !
 - Placer le bouton-poussoir dans le champ visuel de la barre de charge à une hauteur de 1,5 m et à distance des pièces mobiles (respecter les dispositions relatives aux personnes handicapées) !

Stores partiellement montés :

- Pour les stores partiellement montés en usine, les pièces pré-tendues (marquées par le fabricant) sont sécurisées contre une ouverture involontaire.
- Attention ! Retirer cette sécurité uniquement une fois le store entièrement monté, pour éviter un risque élevé de blessure dû à une ouverture incontrôlée des pièces pré-tendues !

Marche d'essai :

- Lors du premier déploiement, s'assurer que personne ne se trouve dans la zone de mouvement du store ou sous celui-ci !
- Après le premier déploiement du store, les éléments de fixation et consoles doivent être soumis à un contrôle visuel.
- Ne jamais procéder à une marche d'essai avec les commandes ou interrupteurs automatiques si le store se trouve en dehors du champ de vision de l'utilisateur !
- Utiliser un câble de test pour le raccord moteur !

Attention ! Dommages matériels/sur le produit !

- La marchandise transportée doit être fixée correctement et de manière sûre !
- Protéger l'emballage de l'humidité (des emballages détremés peuvent se défaire pendant le transport) !
- Les emballages déjà ouverts doivent être correctement refermés pour poursuivre le transport !
- Transporter le store du bon côté jusqu'au lieu de montage afin de ne pas avoir à le tourner dans un espace restreint.

Utiliser des câbles pour soulever le store dans une zone surélevée :

- Sortir le store de son emballage et bien l'attacher à l'aide de câbles de traction !
- Soulever le store régulièrement en le maintenant à l'horizontale !

- Liste d'outils → weinor Downloadcenter (DLC)
- Vue éclatée → weinor Downloadcenter (DLC)

- D** Vorbereitung und Ausrichten der Wandkonsole
- NL** Voorbereiding en uitlijnen van de wandconsole
- GB** Preparation and alignment of the wall bracket
- F** Préparation et ajustage de la console murale

1

i

- D** Konsolenpositionen/Verschiebbereich Standard: +/-100 mm (mögliche Abweichung siehe Auftragsbestätigung)
- NL** Consoleposities/verschuifbereik standaard: +/-100 mm (mogelijke afwijking, zie opdrachtbevestiging)
- GB** Bracket positioning and permissible movement range: +/-100 mm (see order confirmation for detailed position and deviation)
- F** Positions des consoles / Zone de déplacement standard : +/-100 mm (les valeurs peuvent différer, voir la confirmation)

2

i

Microprocessore
Central processor
Console centrale

- D** Montage Wandkonsole 250 mm
- NL** Montage muurconsole 250 mm
- GB** Mounting 250 mm wall bracket
- F** Montage console murale 250 mm

D Achtung! Knackgeräusche beim Ein- und Ausfahren der Markise! **Wandkonsole und Abdeckung der Wandkonsole nicht versiegeln!** Befestigungsschrauben* bauseits nach Herstellerangaben abdichten, um mögliche Geräuschentwicklung abzuwenden! (* Hinweis: Schrauben und bauseitiges Befestigungsmaterial sind nicht im Lieferumfang enthalten.)

NL Let op! Krakende geluiden bij het intrekken en verlengen van de luifel! **De muurconsole en de afdekking van de muurconsole niet afdichten!** De bevestigingsschroeven* ter plaatse volgens de instructies van de fabrikant afdichten om mogelijke geluidsontwikkeling te voorkomen! (* Verwijzing: Schroeven en bouwzijdig bevestigingsmateriaal zijn niet meegeleverd.)

GB Caution! Cracking noises when extending and retracting the awning! **Do not seal the wall bracket and cover of the wall bracket!** Seal the fastening screws* on site according to the manufacturer's instructions to prevent possible noise generation! (* Note: Screws and on site fixing material are not included in the scope of delivery.)

F Attention ! Bruits de craquement lors de la sortie et de la rentrée de l'auvent ! **Ne pas sceller la console murale et le couvercle de la console murale !** Scellez les vis de fixation* sur place conformément aux instructions du fabricant afin d'éviter tout risque de génération de bruit.! (* Remarques : Les vis et le matériel de fixation sur place ne sont pas inclus dans la livraison.)

**AKTUALISIERUNG
UPDATE
ACTUALISATION**



Mittellkonsole
midlensconsole
central bracket
console centrale

max. 5 mm

max. 5 mm

! ≤ 5 mm ✓ > 5 mm ✗

> 5 mm > 5 mm

- D** Deckenmontage
- NL** Plafondmontage
- GB** Ceiling mounting
- F** Montage au plafond

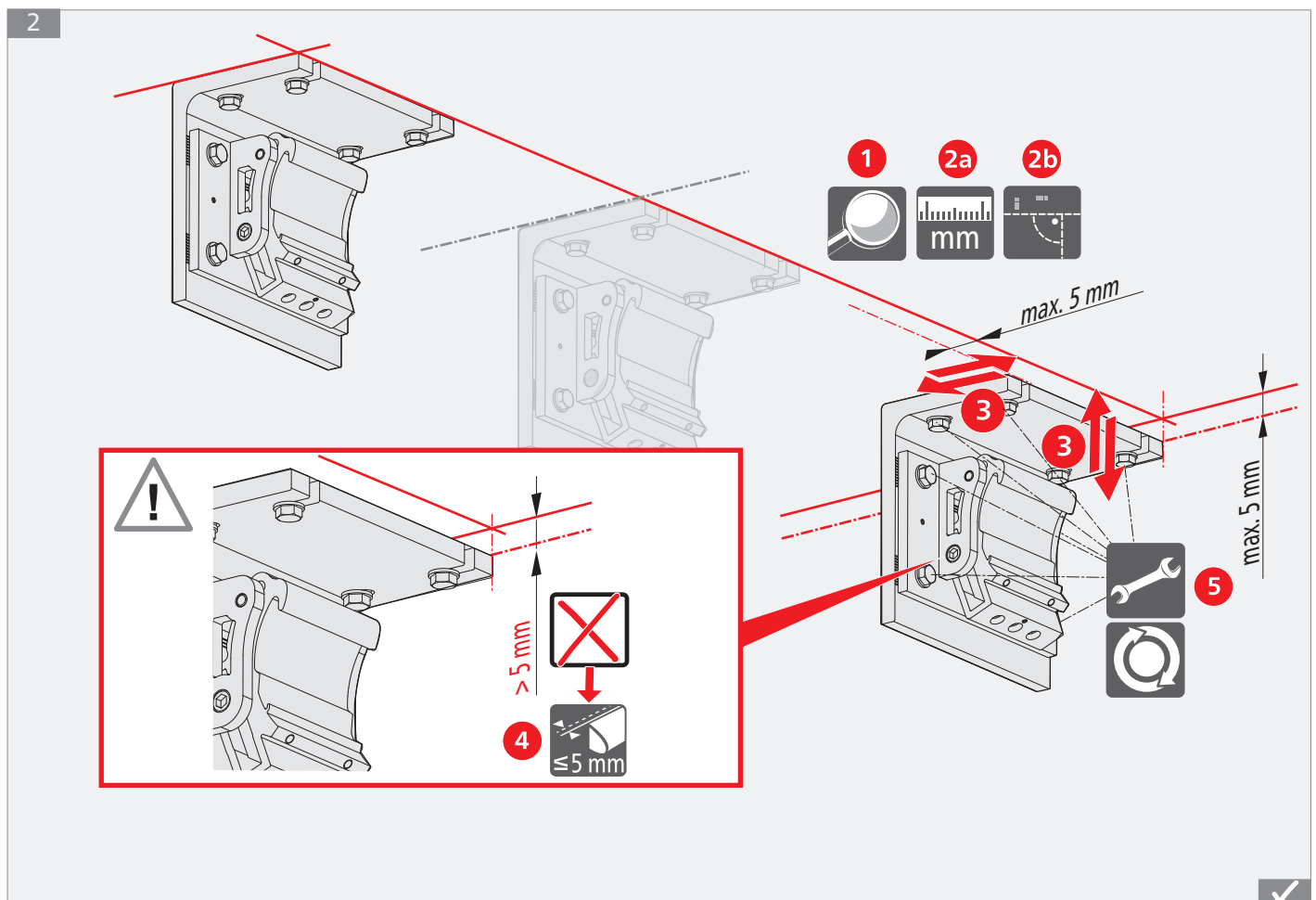
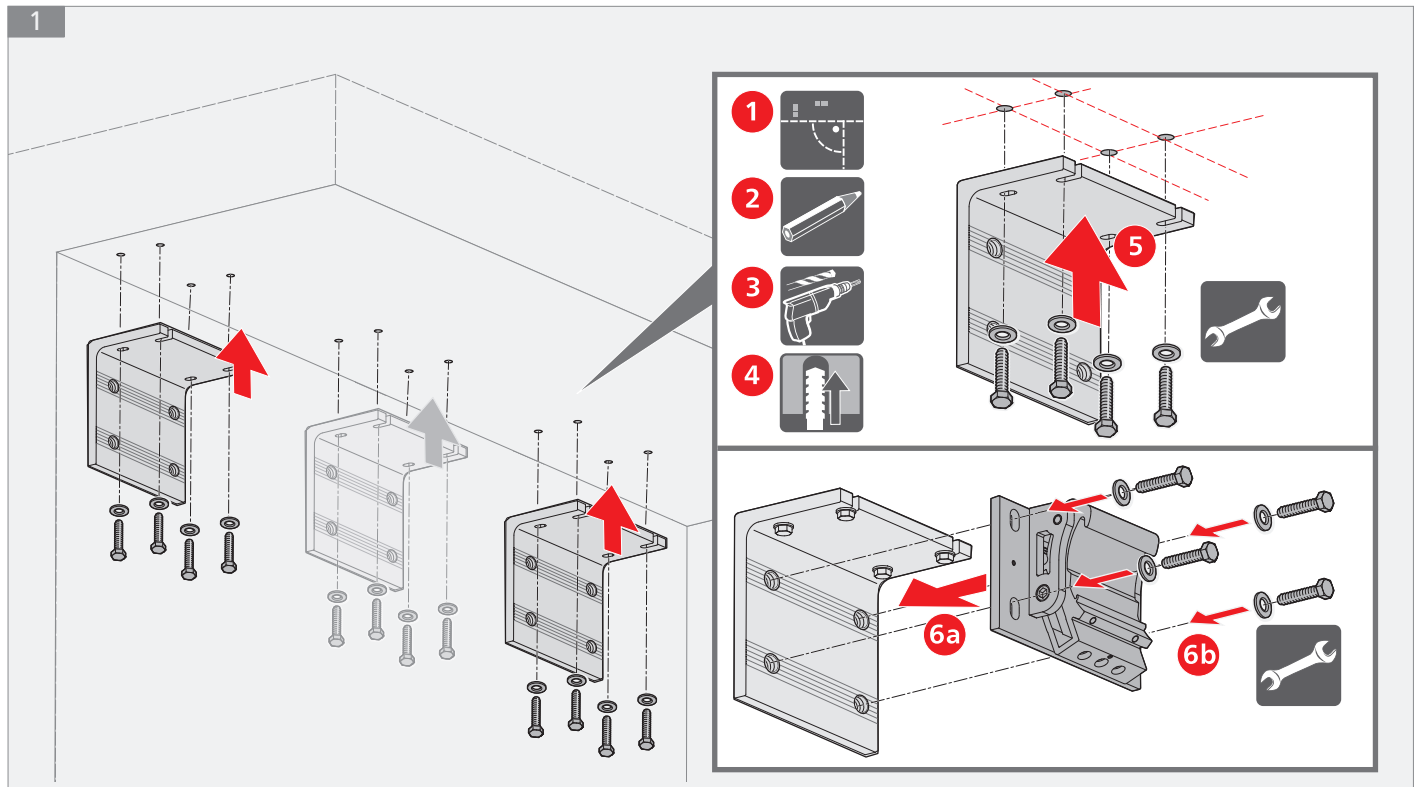

- D** Montage Dachsparrenhalter mit Montageplatte
- NL** Montage dakspanthouder met montageplaat
- GB** Rafter mounting: Fit the rafter bracket with mounting plate
- F** Montage du support pour chevron de toit avec plaque de montage

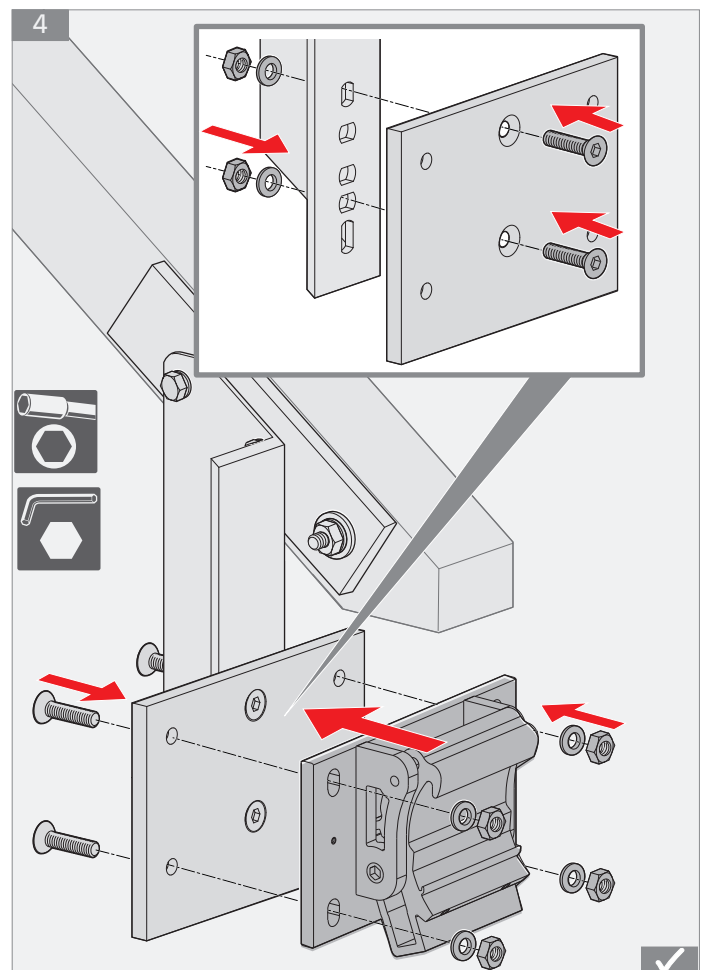
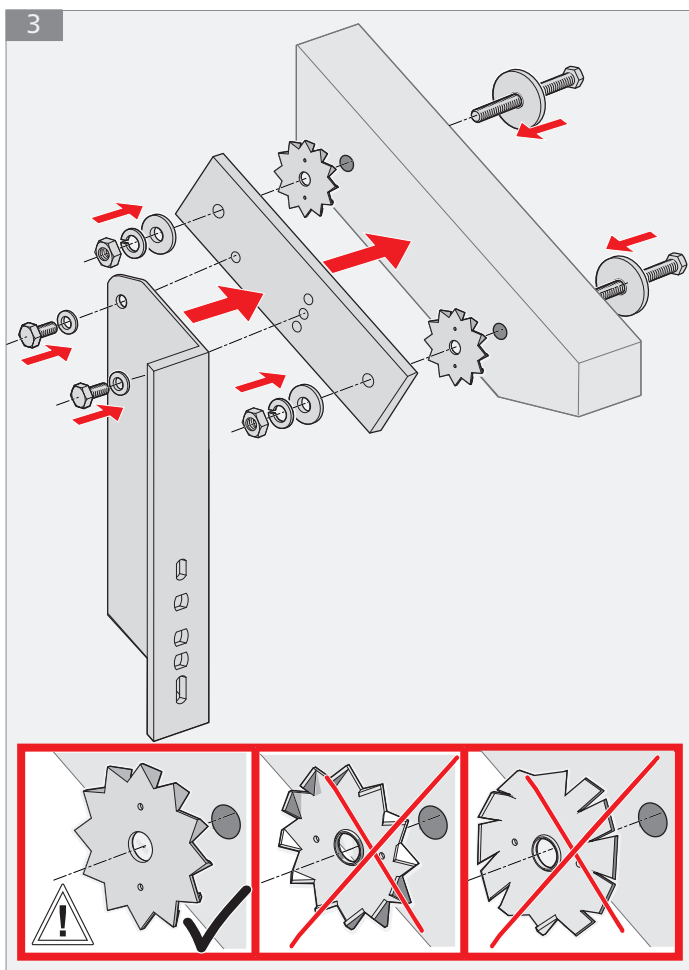
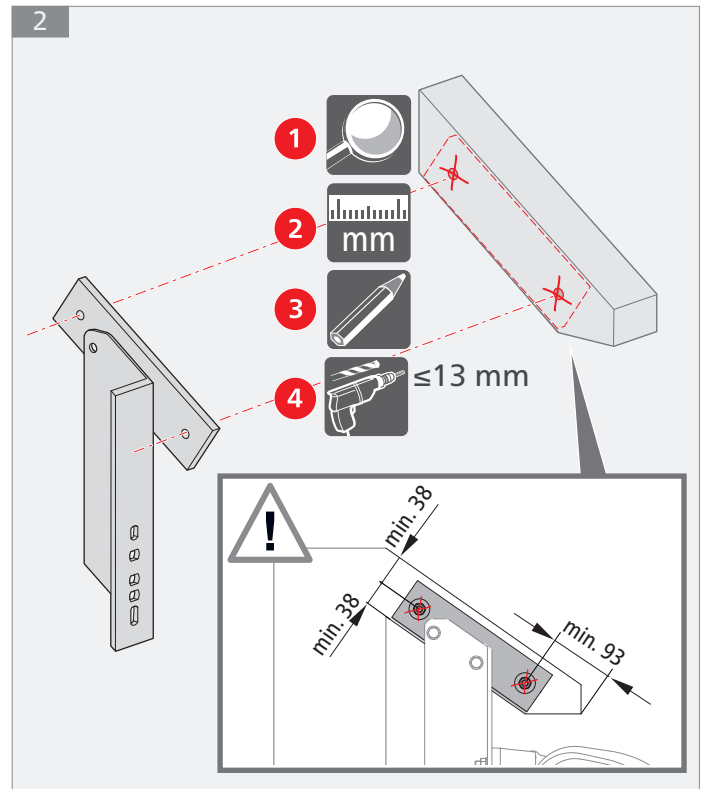
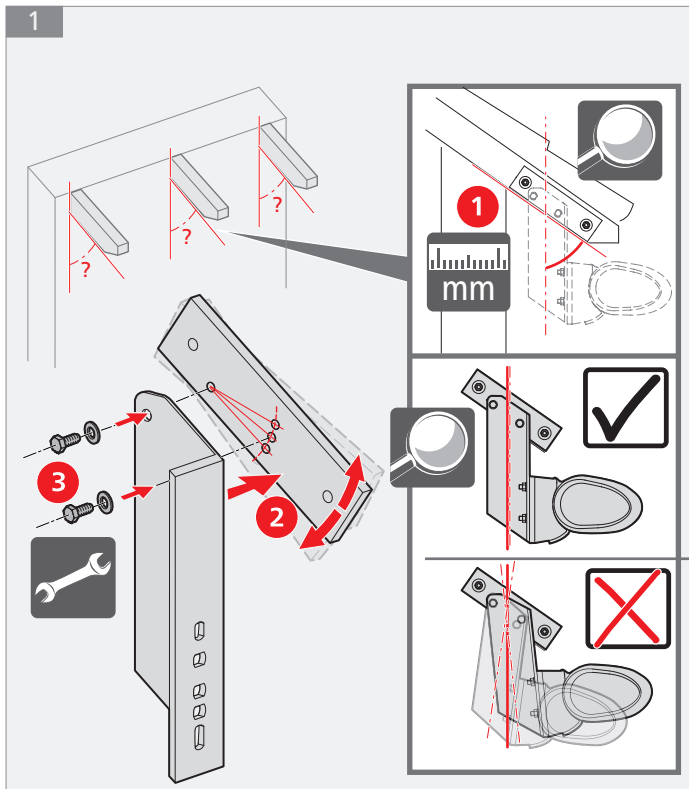

- D** Montage Dachsparrenhalter ohne Montageplatte
- NL** Montage dakspanthouder zonder montageplaat
- GB** Rafter mounting: Fitting the rafter bracket without a mounting plate
- F** Montage du support pour chevron de toit sans plaque de montage

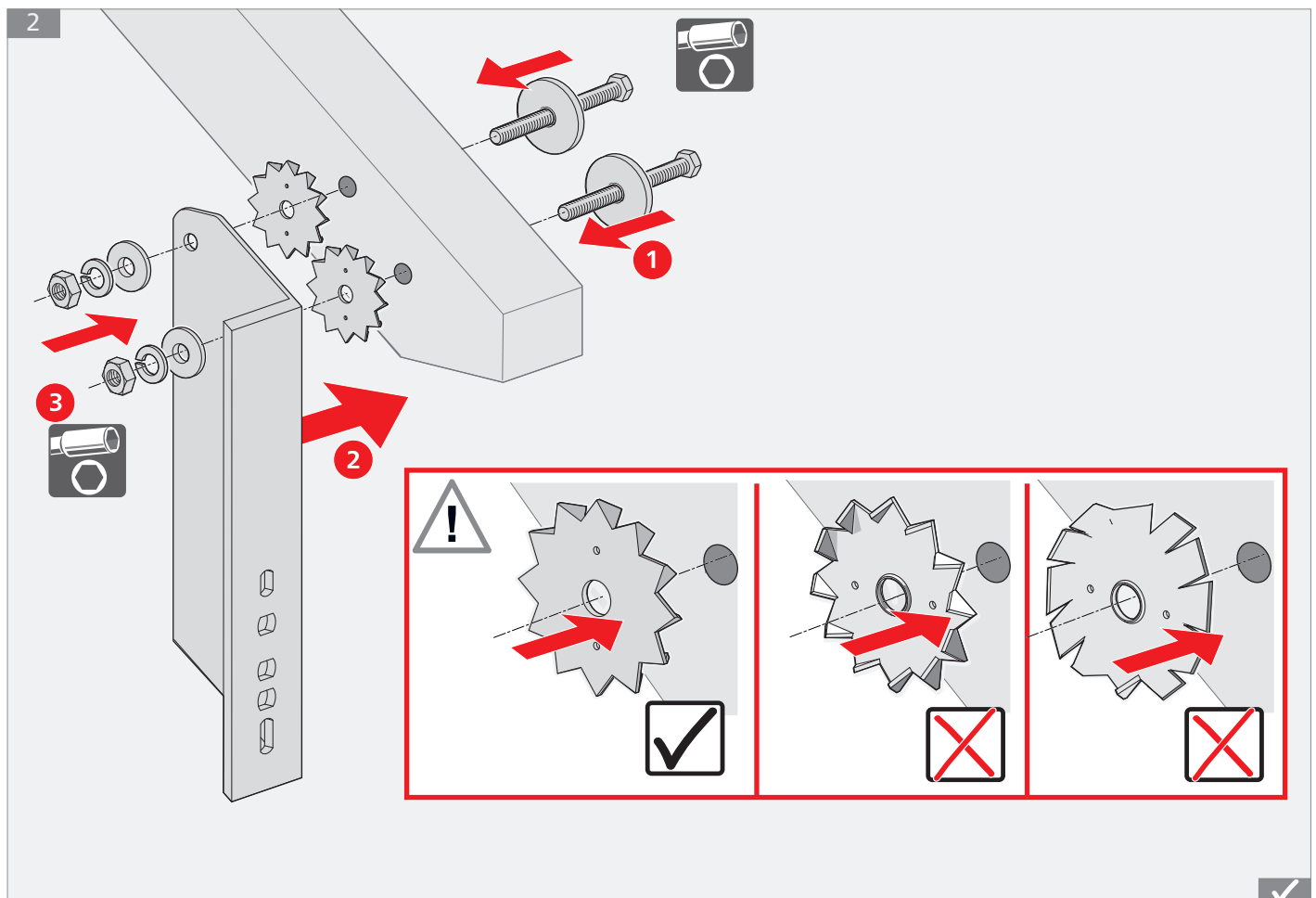
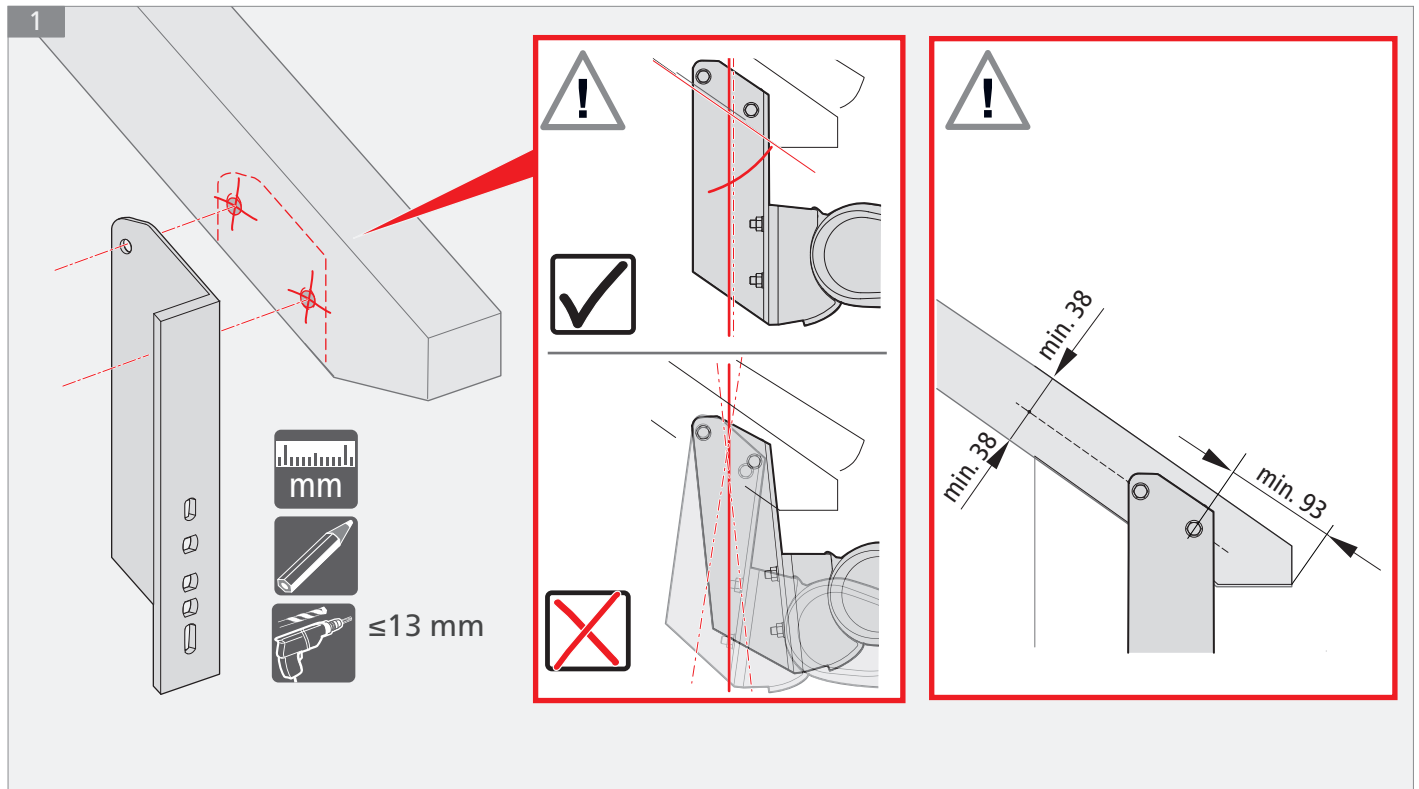

- D** Gelenkarm-Markise an Konsolen anbringen
- NL** Knikarmzonnesherm gemonteerd op consoles
- GB** Install Folding arm awning on consoles
- F** Installation du store à bras articulé sur les consoles

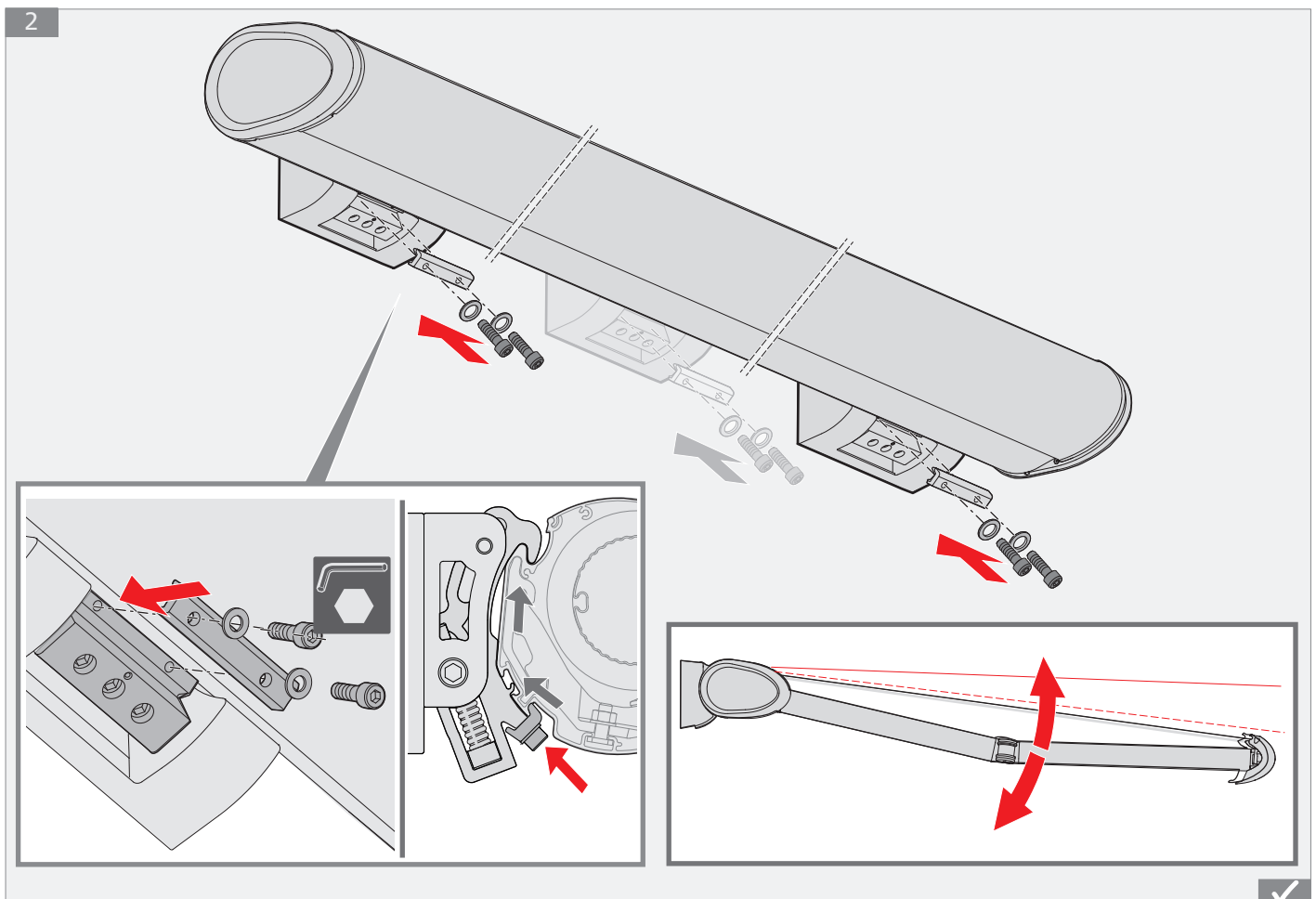
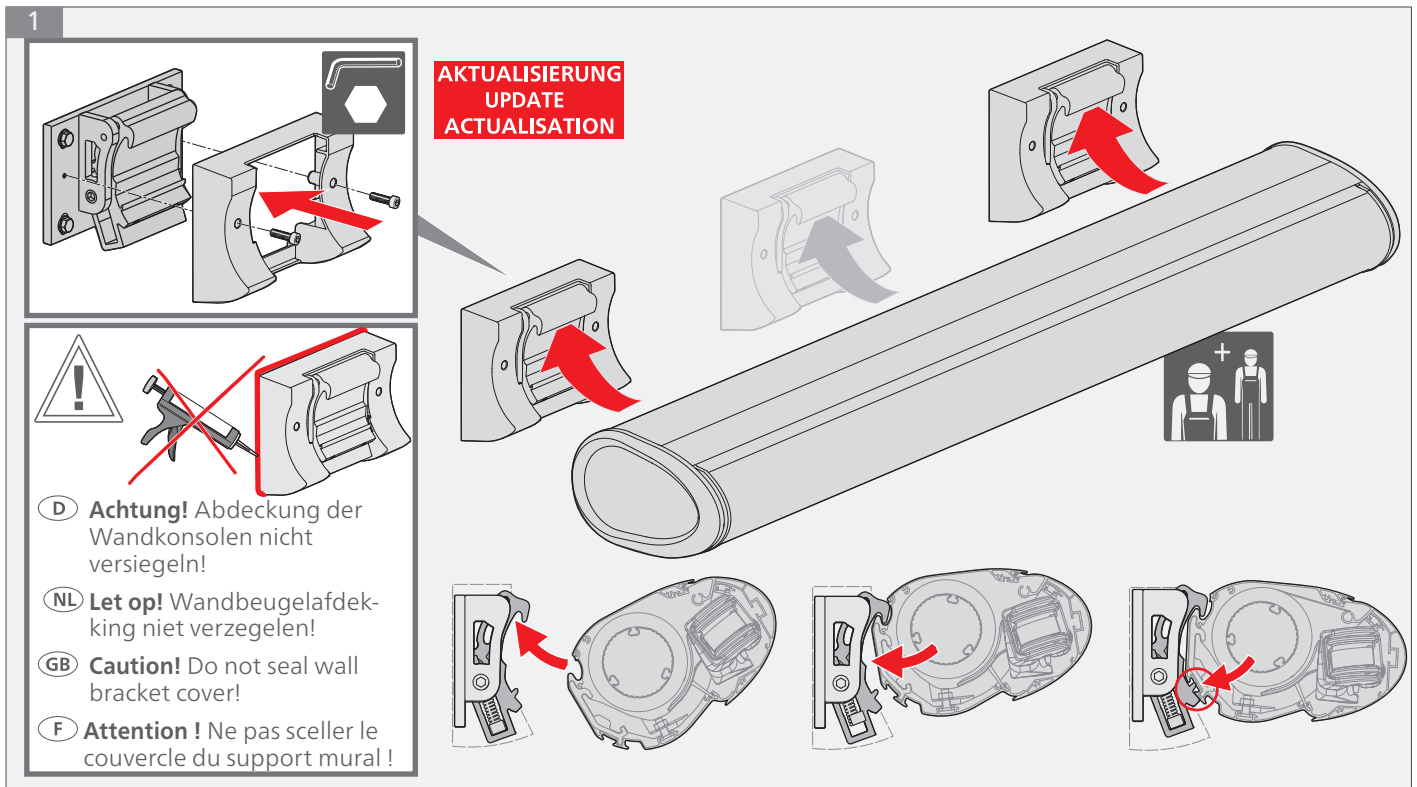

- D** Neigung einstellen/Neigung korrigieren
- NL** Uitvalshoek instellen/Uitvalshoek verbeteren
- GB** Set the angle of inclination/Setting and adjusting the angle of pitch
- F** Réglage de l'inclinaison / correction de l'inclinaison

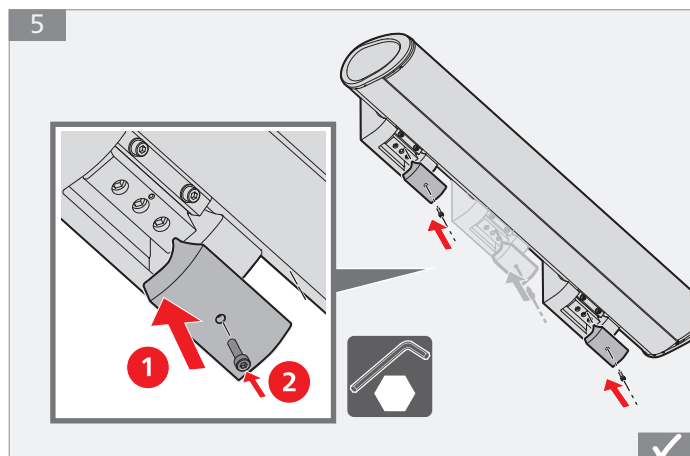
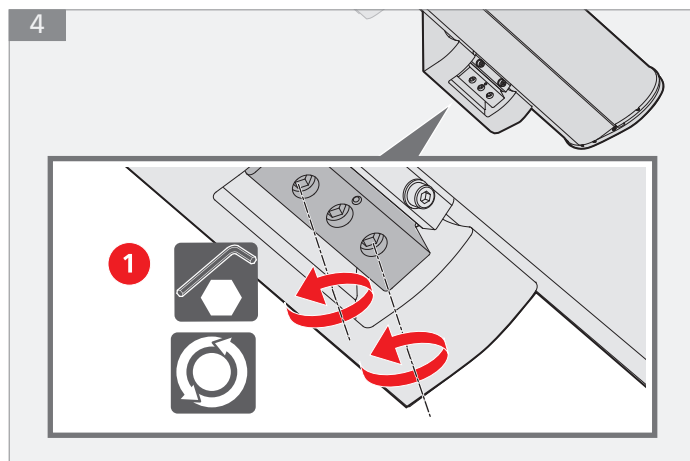
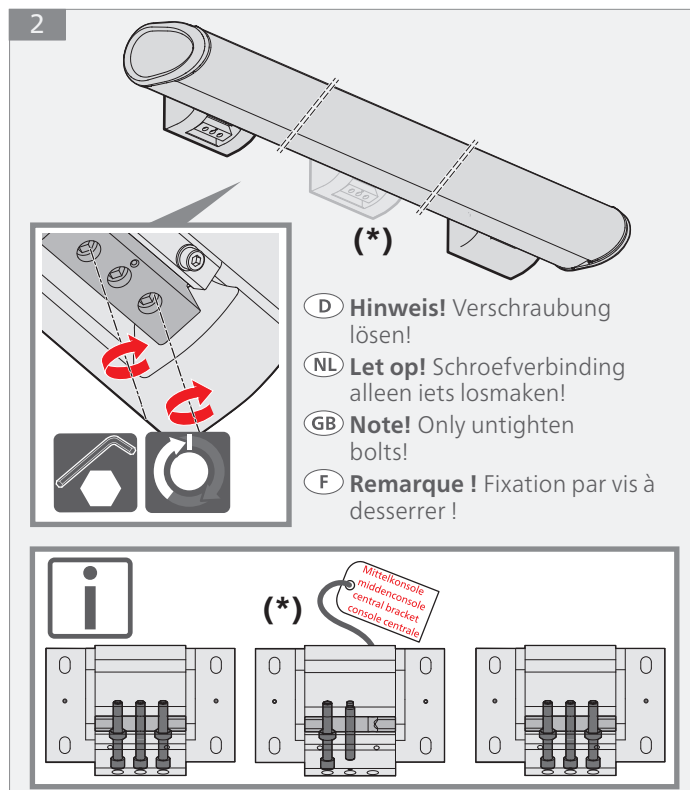
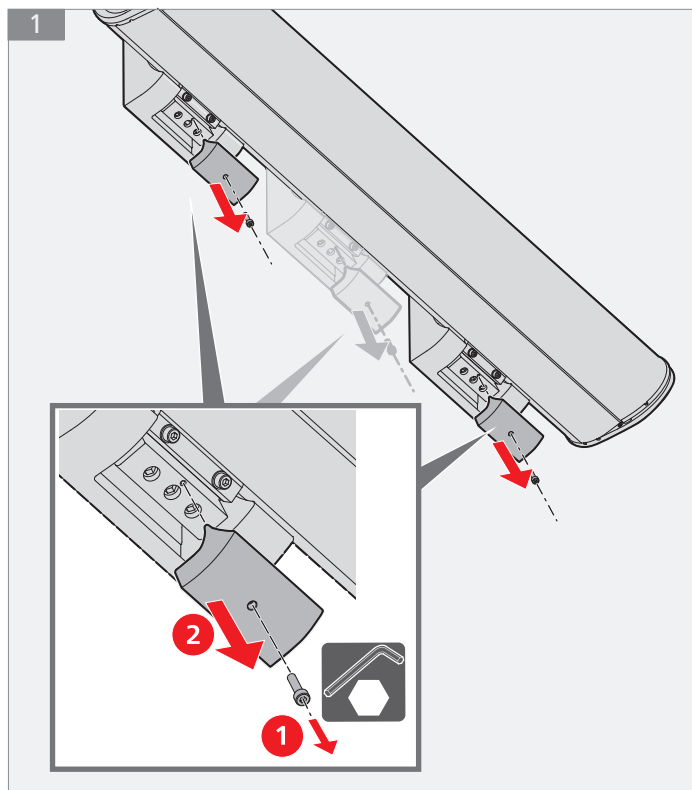

- D** Einstellen des Ausfalls bei der Markise mit Getriebeantrieb
- NL** Instellen van de uitval bij zonnescermen met slinger aandrijving
- GB** Setting the projection in an awning with gear drive
- F** Réglage de la projection pour le store avec entraînement par engrenage

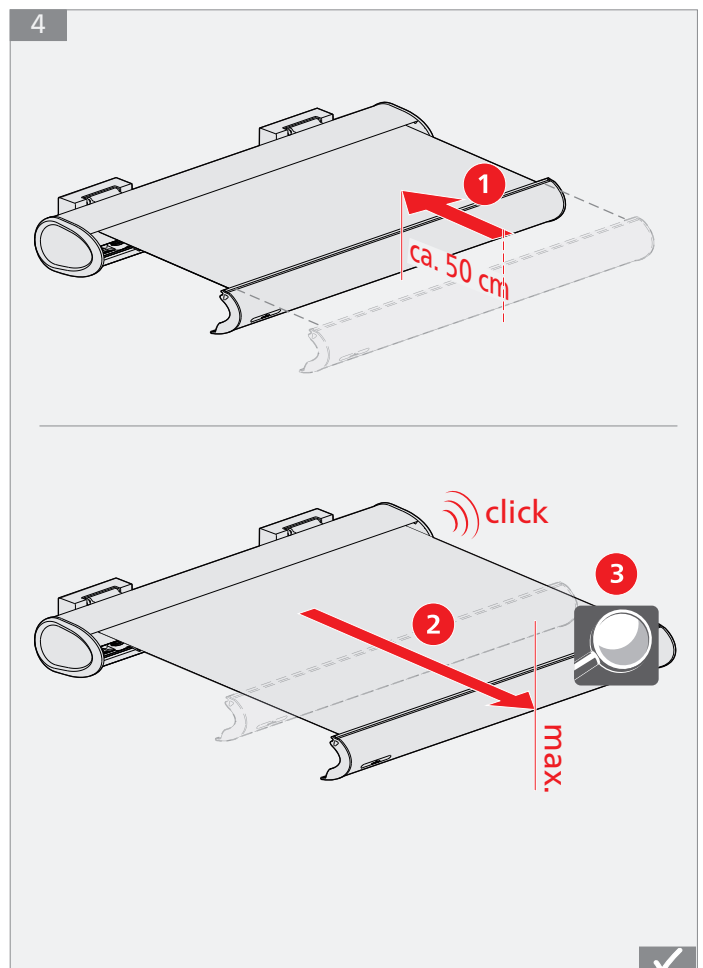
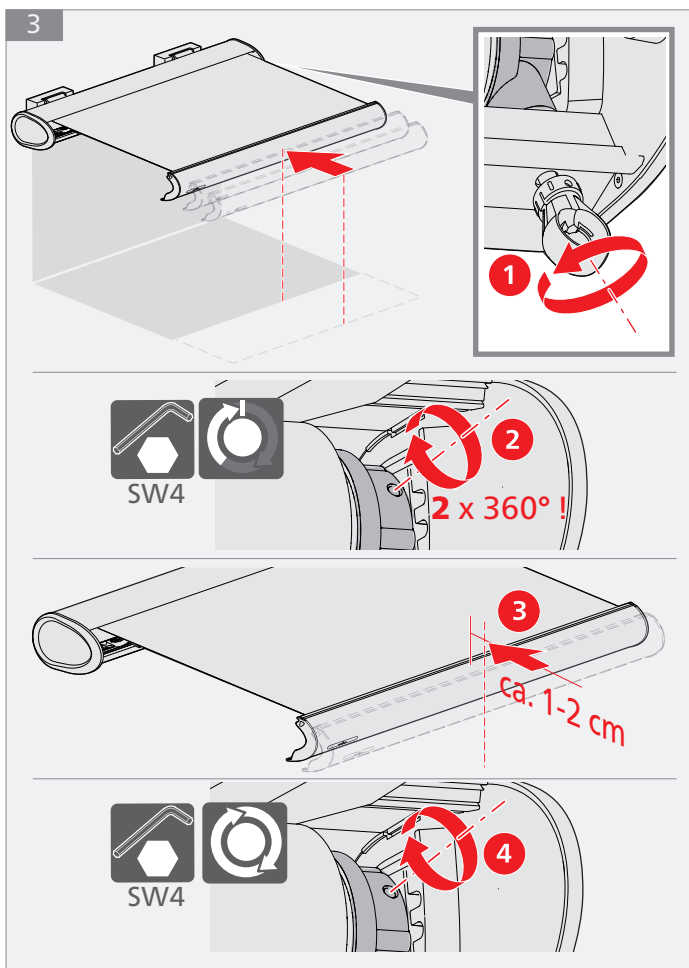
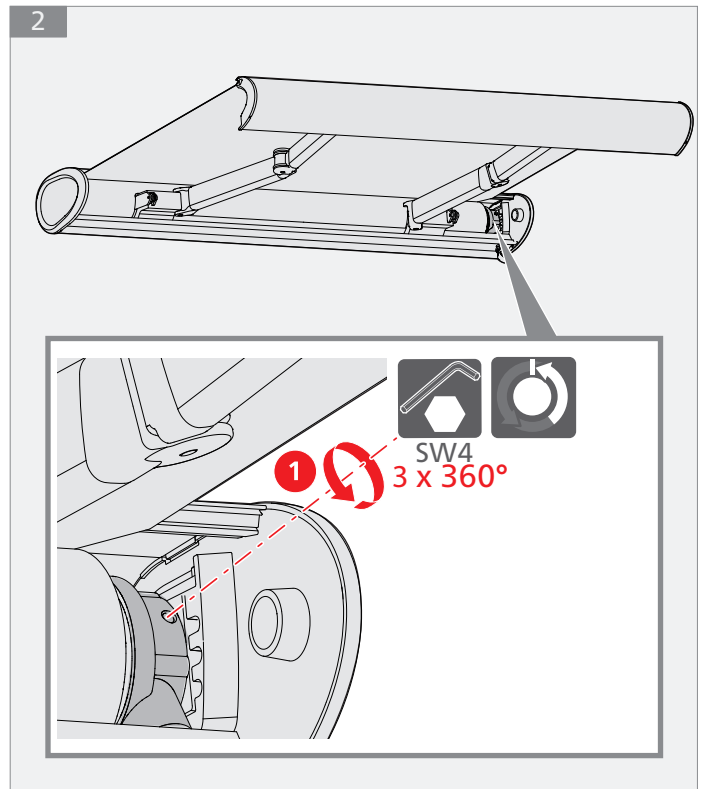
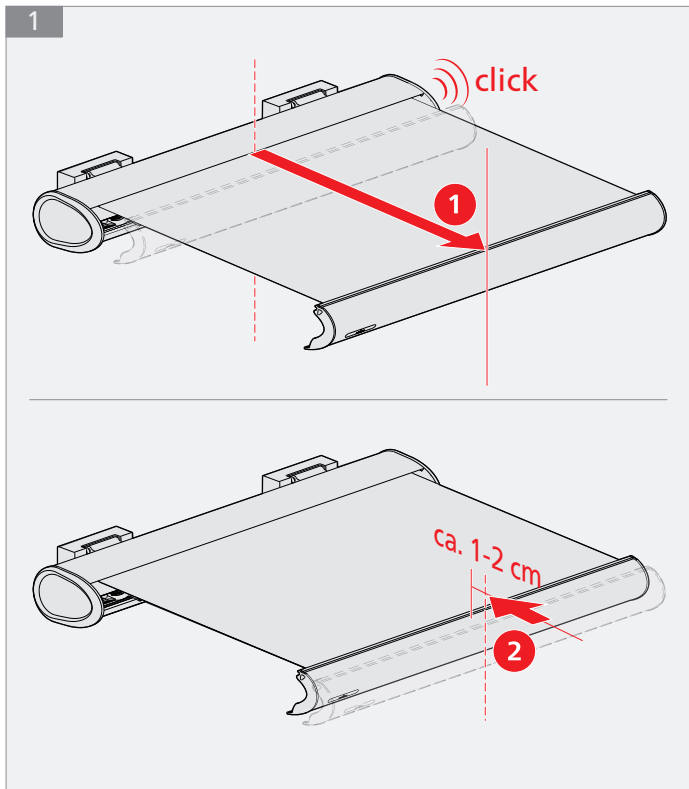

- D** Einstellen der Armposition – mögliche Fehlstellungen der Markise
- NL** De armpositie instellen – mogelijke verkeerde posities van het zonnescherm
- GB** Adjusting the arm position – possible incorrect positions of the awning
- F** Réglage de la position du bras – positions erronées possibles du store

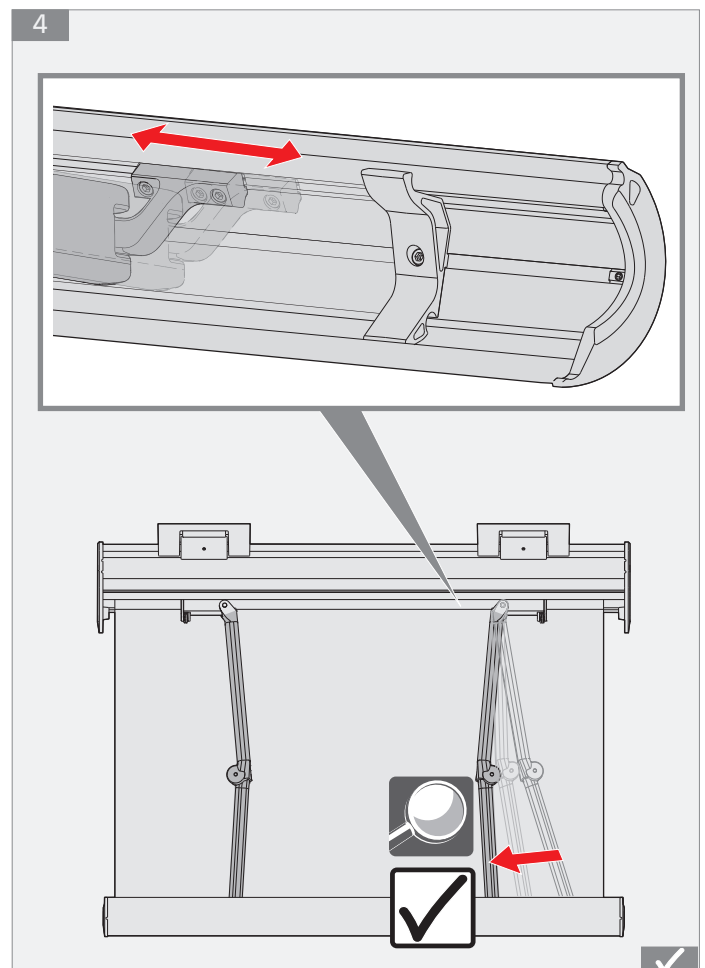
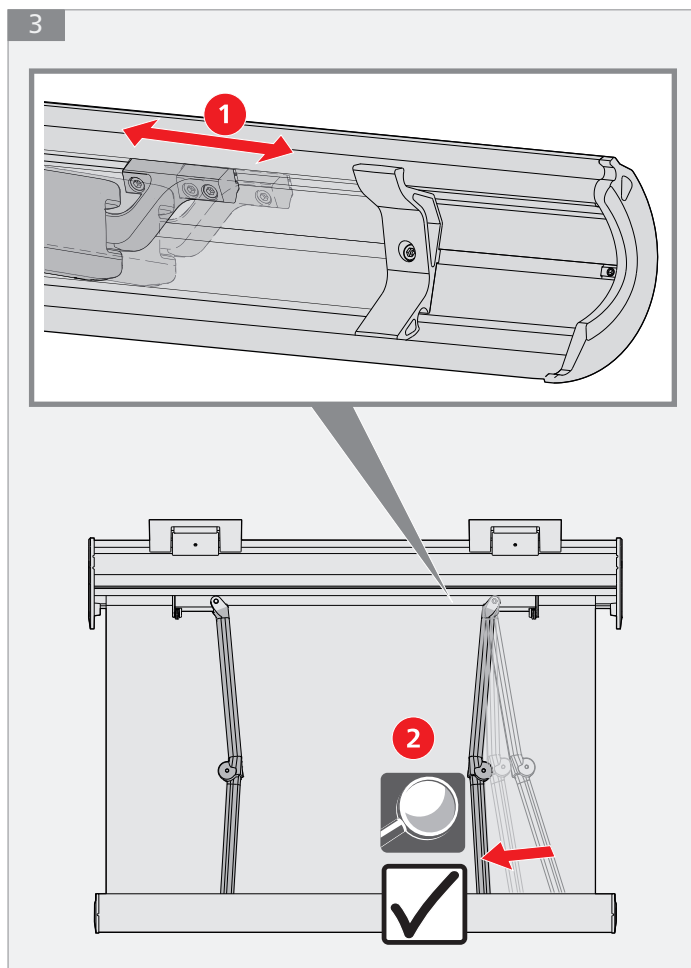
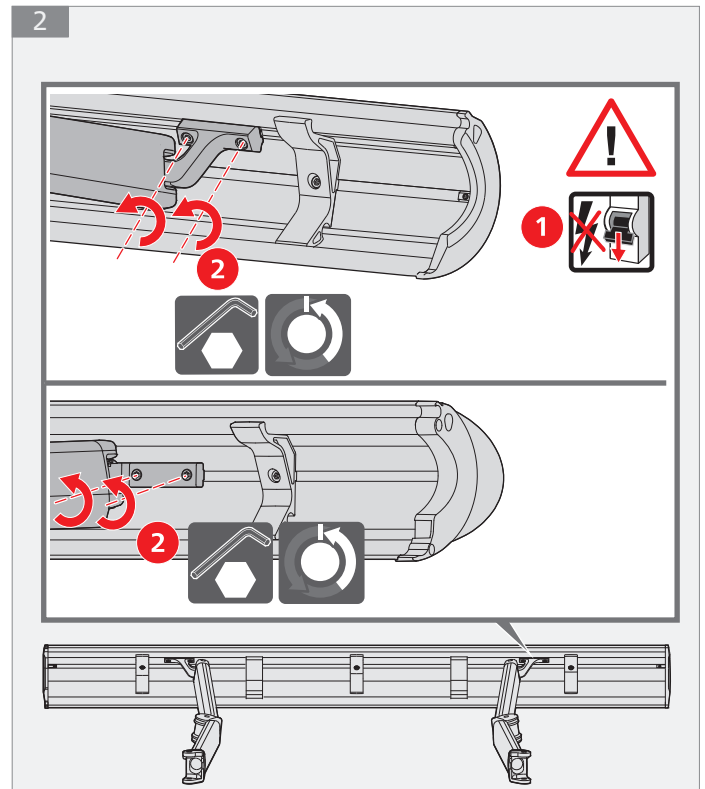
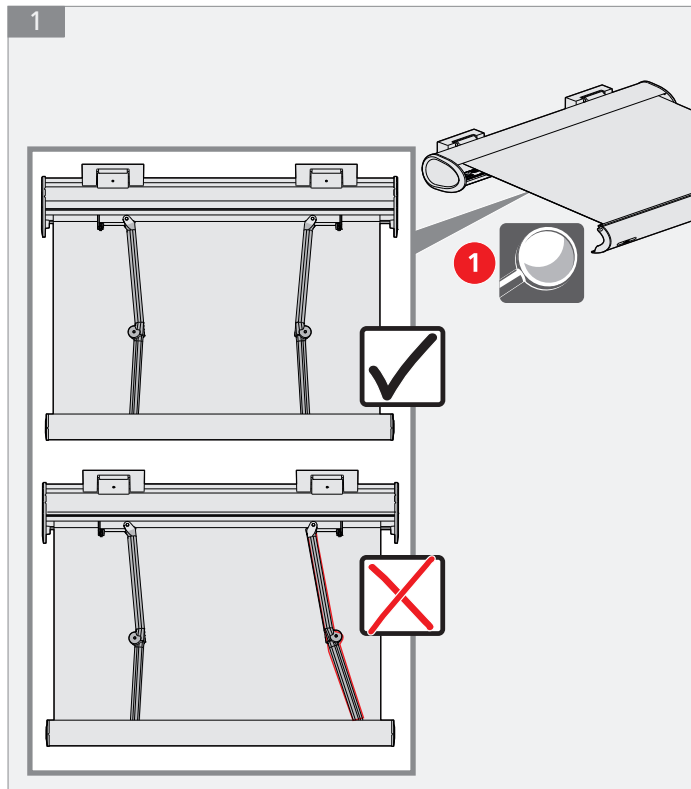

- D** Motoreinstellung
- NL** Instelling van de motor
- GB** Alignment of the drive
- F** Ajustage du moteur



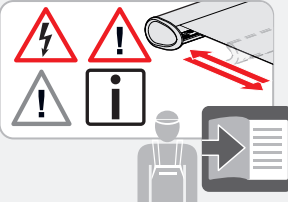

- D Hinweis!** Montageanleitung des Motorherstellers befolgen und die Sicherheitshinweise beachten! Motor Volant Plus (Option) ist ab Werk vormontiert. Es ist keine separate Montage erforderlich!
- NL Let op!** Montagehandleiding van de motorfabrikant aanhouden en de veiligheidsinstructies opvolgen! Motor Volant Plus (optie) is af fabriek voormonteerd (geen afzonderlijke montage nodig)!
- GB Note!** Follow the instructions for assembly of the manufacturer of the drive and the safety instructions! Drive of the Valance plus (option) is pre-assembled at the factory (no separate assembly required)!
- F Remarque !** Suivre les instructions de montage du fabricant du moteur et respecter les instructions de sécurité ! Moteur Volant Plus (option) est prémonté en usine (pas de montage à part nécessaire) !

- D** Maße und Abstände
- NL** Maten en afstanden
- GB** Dimensions and spacing
- F** Dimensions et distances

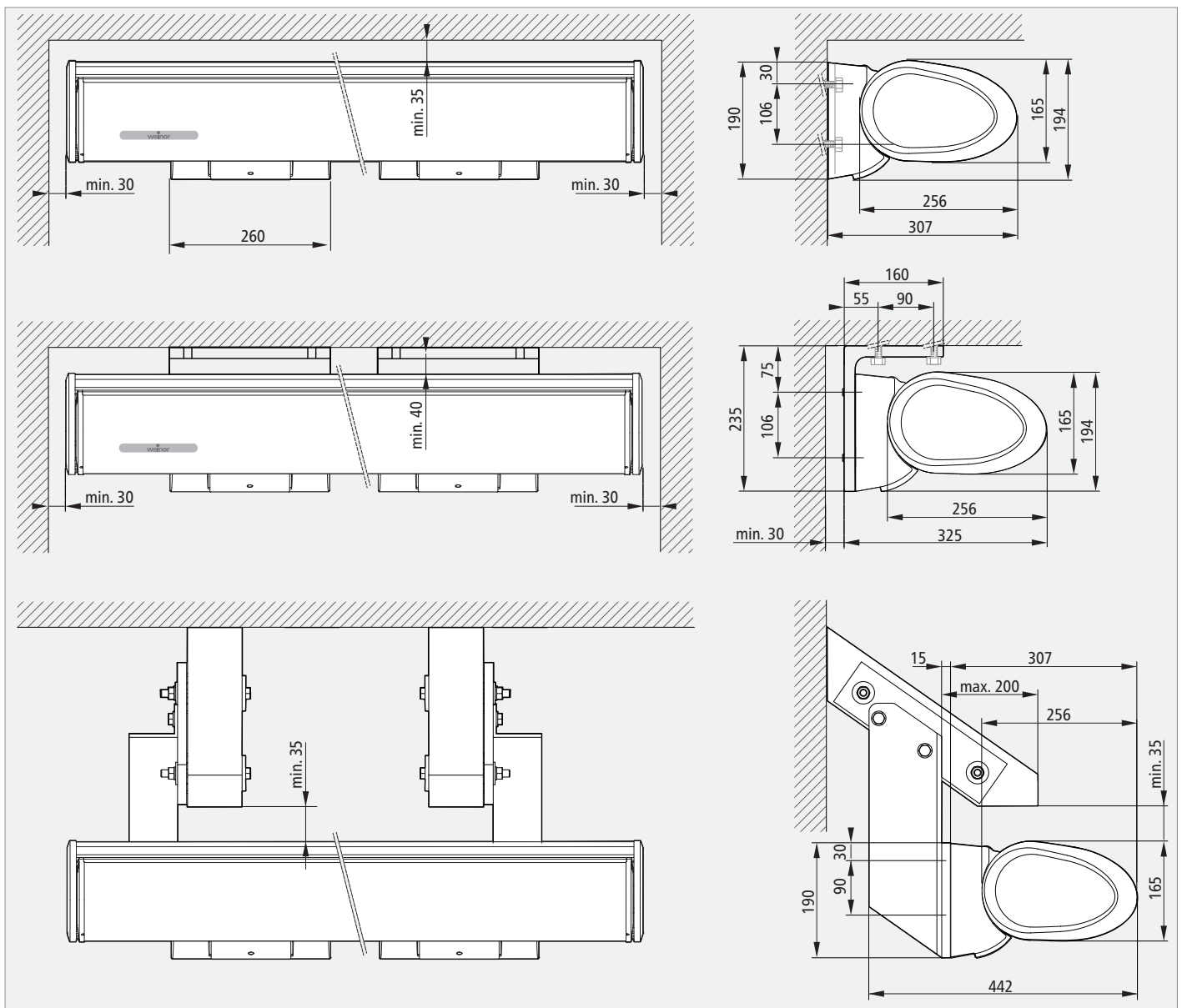

- D** Tuchstand durch Unterlegen eines Tuchstreifens korrigieren
- NL** Doekstand corrigeren door onderlegstrook onder het doek aanbrengen
- GB** Correcting the fabric position by placing a strip of fabric underneath
- F** Correction de l'état de la toile en doublant la bande de toile

**AKTUALISIERUNG
UPDATE
ACTUALISATION**

Anlage/Tuch **ohne** Umnaht, **ohne** Verstärkungstreifen
 Installatie/doek **zonder** omnaad, **zonder** verstevigende strook
 System/fabric **without** border seam, **without** reinforcement strips
 Installation/toile **sans** couture, **sans** bande de renforcement

D Fehlerbild / Ausgangssituation: Ausfallprofil steht im eingefahrenen Zustand nicht parallel zum Kasten.

- 1 Dimensionierung des Unterlegstreifens: Markise einfahren und optischen Mangel bewerten!
- 2 Motorendlage löschen und Markise ausfahren bis die Tuchwelle sichtbar ist!
- 3 Unterlegstreifen 50 x 300 horizontal zwischen Tuch und Tuchwelle einlegen und dabei so weit wie möglich zwischen Tuch und Tuchwelle schieben!
- 4 Anpassung durch Aufdopplung mit weiteren Tuchstreifen, oder durch Kürzen oder horizontales Verschieben des Unterlegstreifens, abhängig von der Anlagengröße und des optischen Mangels!
- 5 Motorendlage nach weinor Vorgabe neu einstellen!
- 6 Markise einfahren und sichtbar prüfen!

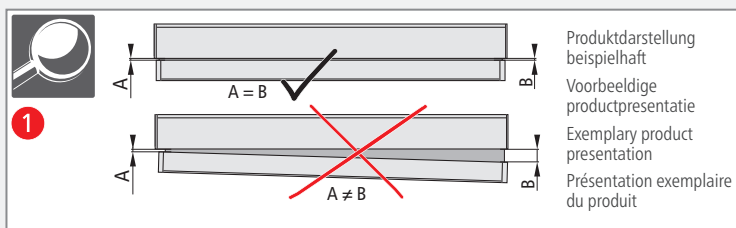

Produktdarstellung beispielhaft
 Voorbeeldige productpresentatie
 Exemplary product presentation
 Présentation exemplaire du produit

NL Foutbeeld / Uitgangssituatie: In de ingeschoven toestand staat het uitvalprofiel niet parallel aan de kast

- 1 Dimensionering van de onderlegstrook: Zonnescherm inschuiven en de optische gebrek beoordelen!
- 2 Motoreindpositie wissen en zonnescherm uitschuiven tot de doekas zichtbaar is!
- 3 Onderlegstrook 50 x 300 horizontaal tussen doek en doekas aanbrengen en daarbij zo ver mogelijk tussen doek en doekas schuiven!
- 4 Aanpassing door verdubbeling met extra doekstroken of door inkorten of horizontaal verschuiven van de onderlegstrook, afhankelijk van de systeemgrootte en het optische gebrek!
- 5 Motoreindpositie opnieuw instellen volgens de instructies van weinor!
- 6 Zonnescherm inschuiven en visueel controleren!

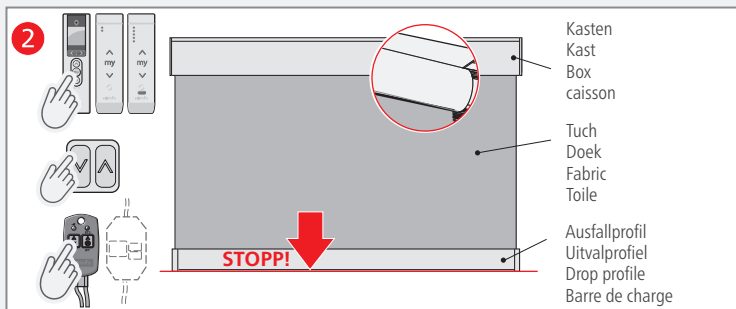

GB Error pattern / initial situation: When retracted, the drop profile does not run parallel to the housing

- 1 Dimensioning the backing strip: Retract the awning and evaluate any visual defects!
- 2 Delete the end position and extend the awning until the roller tube is visible!
- 3 Insert the 50 x 300 backing strip horizontally between the fabric and roller tube and push it up as far as possible between the fabric and roller tube!
- 4 Adjust by placing additional fabric strips underneath or by trimming or pushing the backing strip horizontally, depending on unit size and optical defect!
- 5 Reset the drive end position according to weinor's instructions!
- 6 Retract the awning and visibly check the spacing!

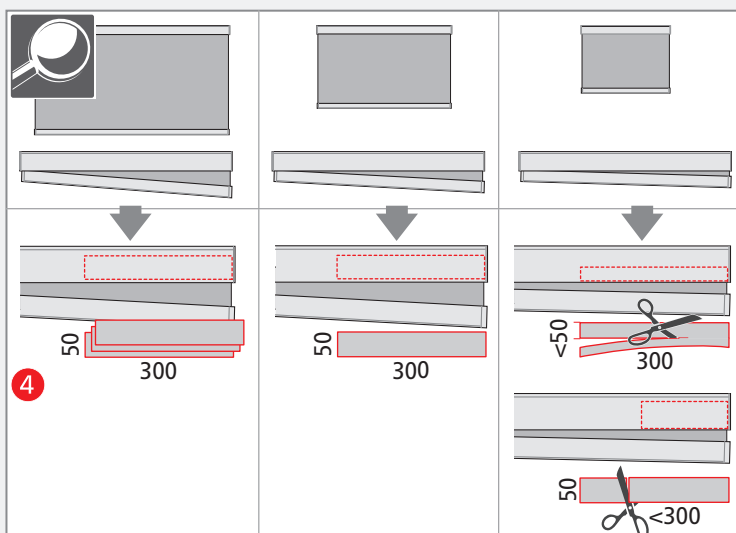

F Défaut / situation de départ : À l'état escamoté, la barre de charge n'est pas parallèle au caisson

- 1 Dimensionnement de la bande de toile : Faire rentrer le store et évaluer le défaut visible !
- 2 Supprimer la position de fin de course inférieure et déployer le store jusqu'à ce que l'axe d'enroulement devienne visible !
- 3 Placer la bande de support 50 x 300 horizontalement entre la toile et l'axe d'enroulement tout en la poussant autant que possible entre la toile et l'axe d'enroulement !
- 4 Ajustement en doublant avec des bandes de support supplémentaires ou par le raccourcissement ou le décalage horizontal de la bande de toile, en fonction de la taille de l'installation et du défaut visible !
- 5 Réajuster la position de fin de course du moteur conformément aux directives de weinor !
- 6 Faire rentrer le store et effectuer un contrôle visuel !

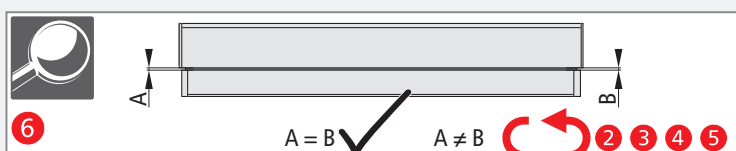

**AKTUALISIERUNG
UPDATE
ACTUALISATION**

Anlage/Tuch **mit** Umnaht, **ohne** Verstärkungsstreifen
 Installatie/doek **met** omnaad, **zonder** verstevigende strook
 System/fabric **with** border seam, **without** reinforcement strips
 Installation/toile **avec** couture, **sans** bande de renforcement

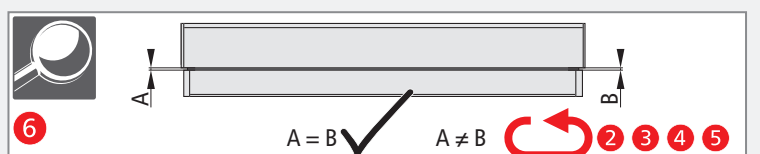
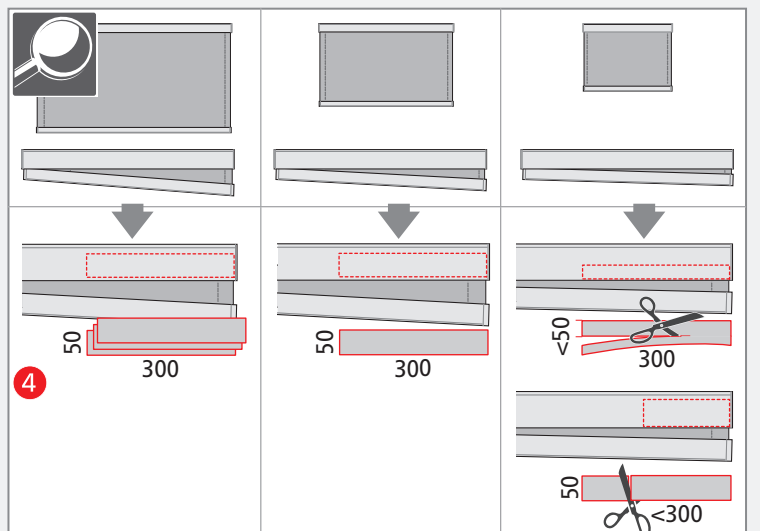
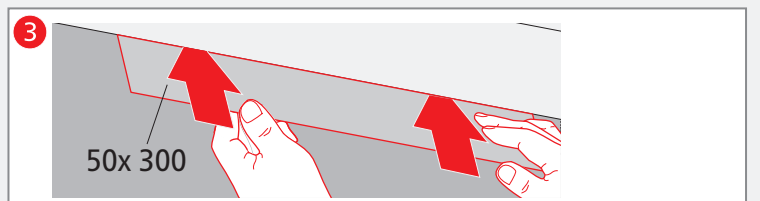
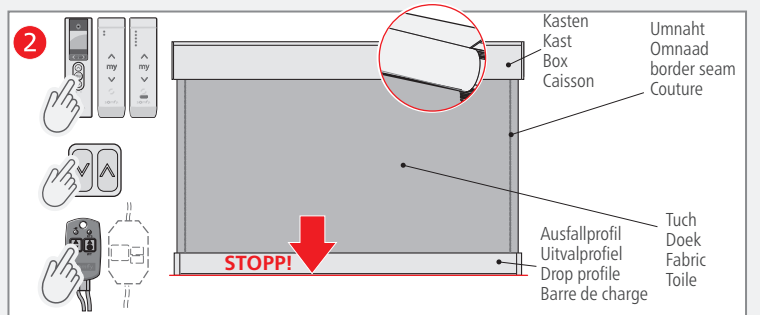
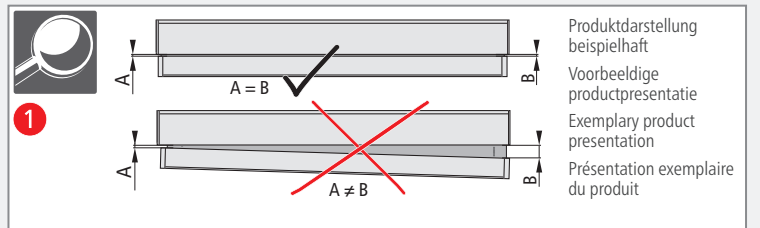

- D** Hinweis zu Produktdarstellungen: Produktdarstellungen sind beispielhaft (produktneutral).
- NL** Informatie over productafbeeldingen: Productafbeeldingen dienen als voorbeeld (productneutraal).
- GB** Note on product illustrations: Product illustrations are examples (product neutral)
- F** Remarque sur les illustrations de produits : Les illustrations de produits sont à titre d'exemple (génériques)

- D** Schaltpläne
- NL** Elektrisch schakelschema
- GB** Circuit diagram
- F** Schéma des connexions

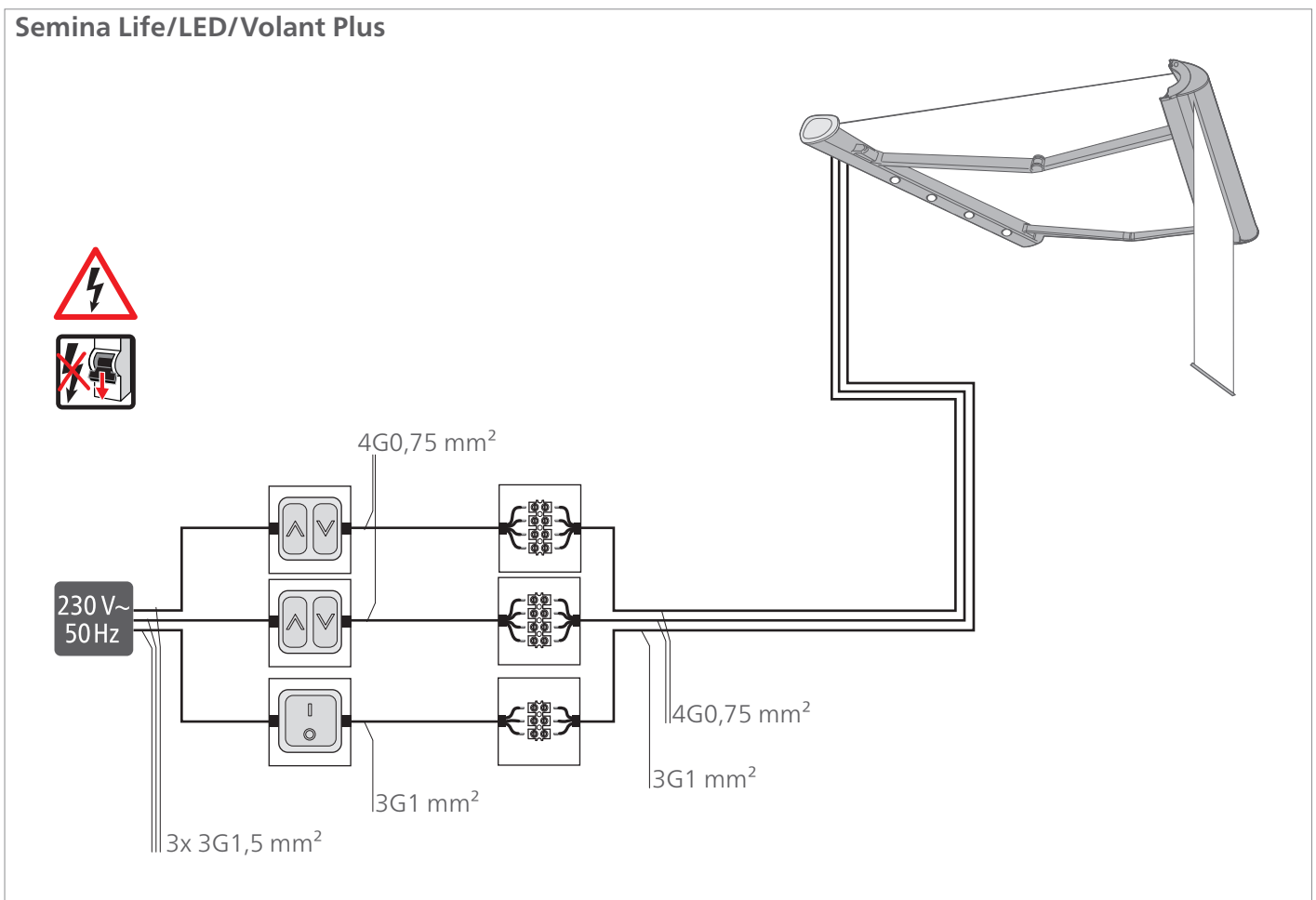
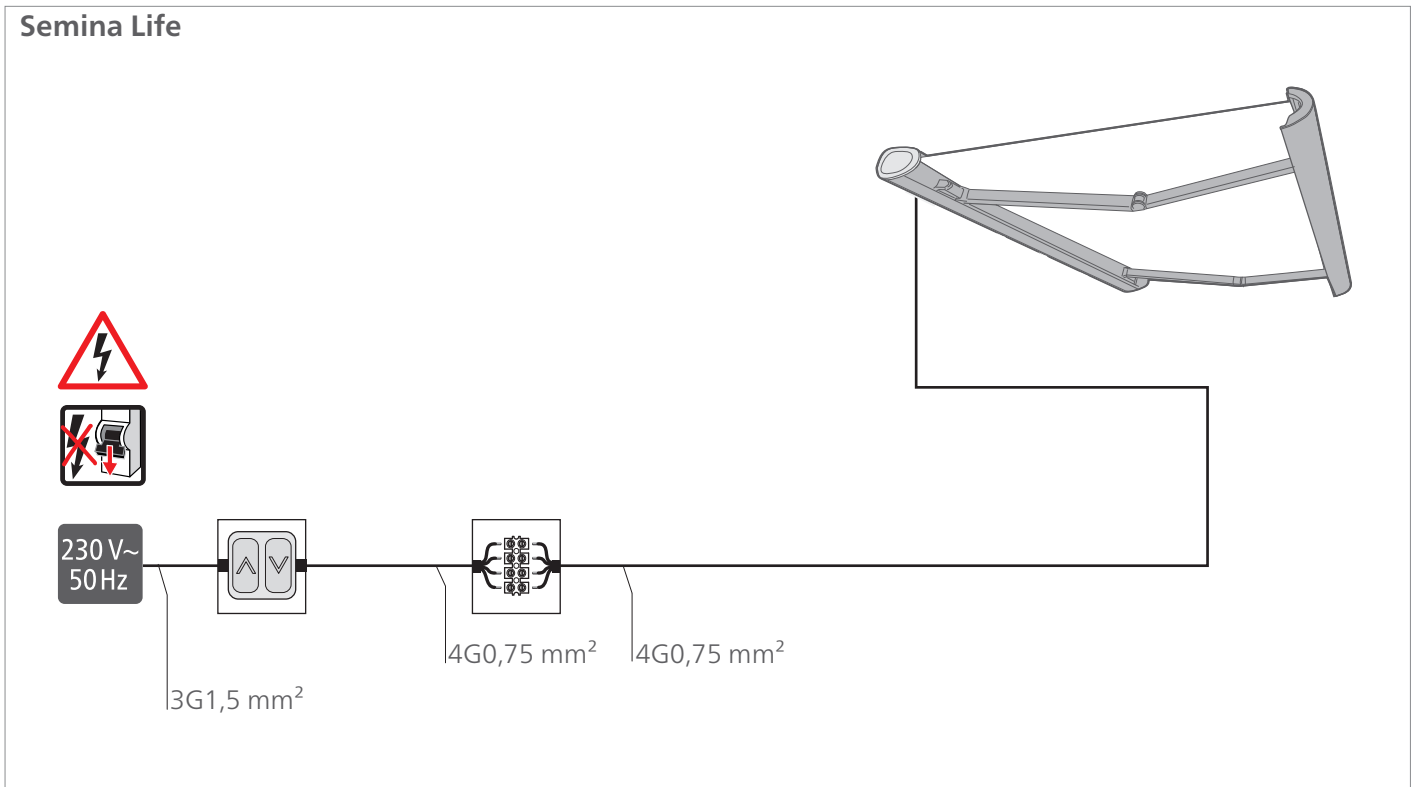

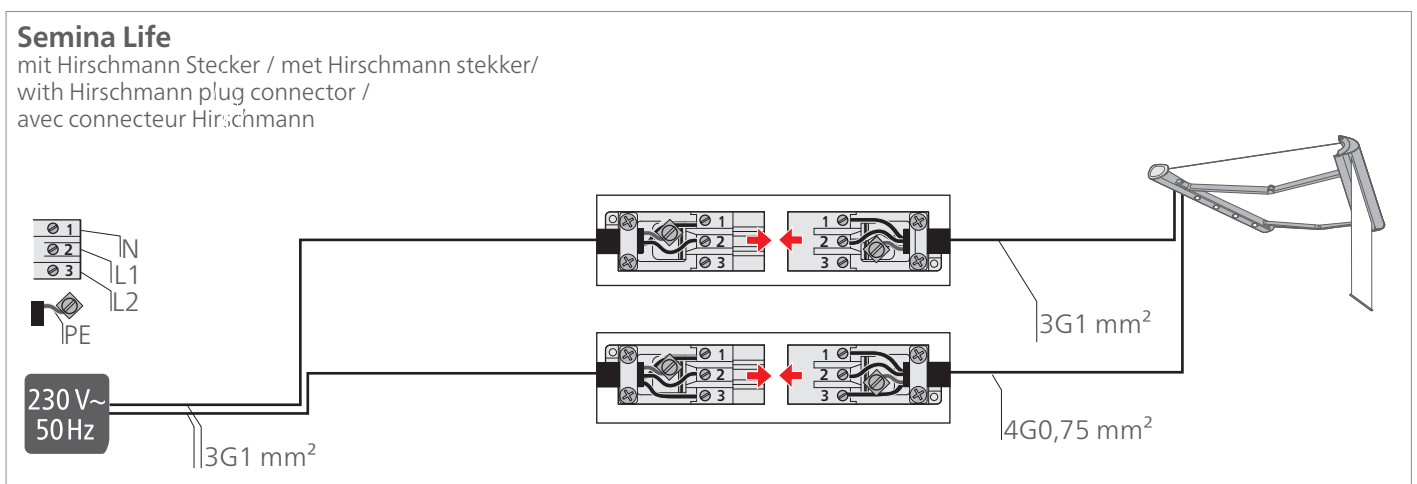
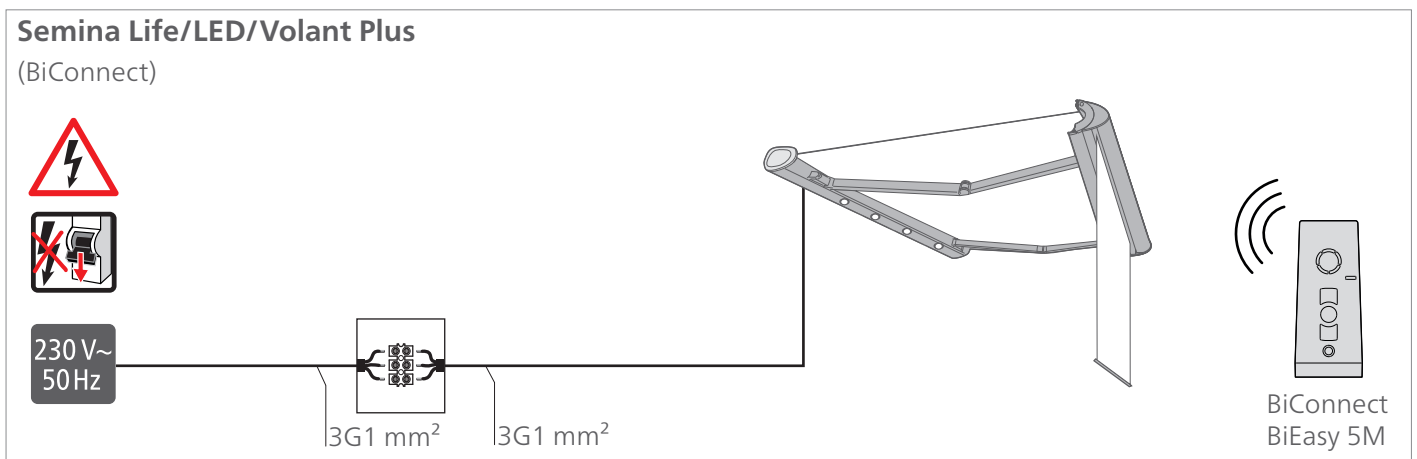
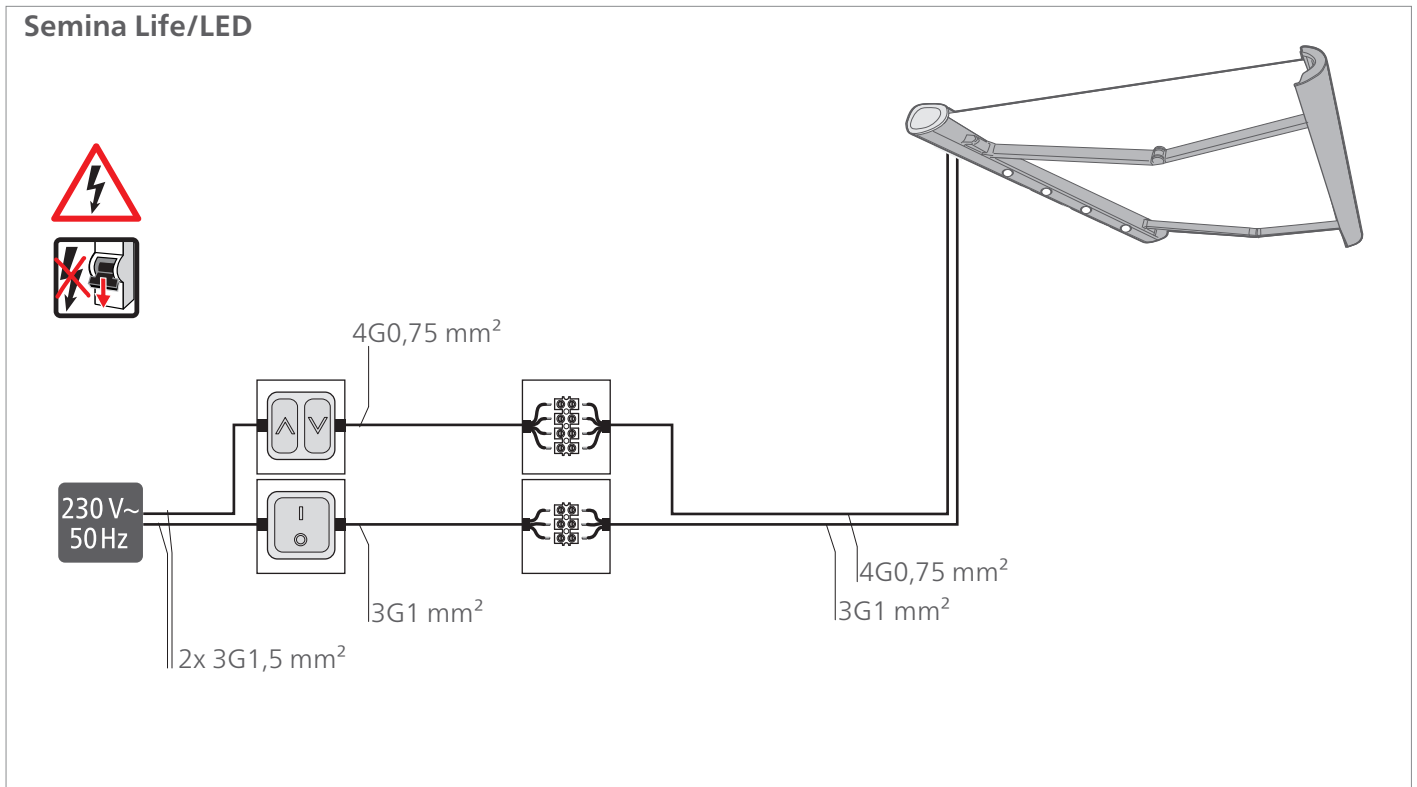

D Übergabe**NL Oplevering****GB Handover****F Remise**

- D**
- Einweisung des Endnutzers in die Bedienung und Funktionsweise der Anlage.
 - Übergabe der Bedienungs-/Wartungs- und Montageanleitungen an den Endnutzer.
 - Bestätigung der korrekten Ausführung der Anlage, der Montage, der Montagezeit und des Abnahmegespräches mit den Sicherheitshinweisen (Übergabeprotokoll).
 - Nach Kenntnis der örtlichen Gegebenheiten und erfolgter Montage erklärt das Montageunternehmen dem Nutzer, ob die vom Hersteller angegebene Windwiderstandsklasse im montierten Zustand erreicht wurde. Wenn nicht, muss das Montageunternehmen die tatsächlich erreichte Windwiderstandsklasse dokumentieren.
 - Information an den Endnutzer, dass er für das Aufbewahren aller Dokumente verantwortlich ist.
- NL**
- Instructie aan de eindgebruiker over de bediening en de werking van de installatie.
 - Overdracht van de bedienings-/onderhouds- en montagehandleidingen aan de eindgebruiker.
 - Bevestiging van de correcte uitvoering van de installatie, de montage, de montagetijd en het afnamegesprek met de veiligheidsaanwijzingen (overhandigingsprotocol).
 - Na kennisneming van de plaatselijke omstandigheden en na uitgevoerde montage meldt het montagebedrijf aan de gebruiker, of de door de fabrikant aangegeven windweerstandsklasse in gemonteerde toestand bereikt is. Als dit niet het geval is, moet het montagebedrijf de daadwerkelijk bereikte windweerstandsklasse schriftelijk vastleggen.
 - Informeren van de eindgebruiker, dat deze voor het bewaren van alle documenten verantwoordelijk is.
- GB**
- Instructions for end users on the operation and functionality of the installation.
 - Transfer of operation-/maintenance- and assembly instructions to the end user.
 - Confirming of the correct execution of the installation, the assembly, the assembly time and the acceptance discussion with the safety instructions (transfer protocol).
 - After noting the structural conditions and completing assembly, the installation firm is to inform the user whether the wind resistance class specified by the manufacturer was achieved following assembly. If not, the installation firm must record the wind resistance class actually achieved.
 - Notification to the end users informing them that they are responsible for all documents.
- F**
- Instructions au client final concernant la commande et le mode de fonctionnement de l'installation.
 - Remise des instructions d'utilisation/ de maintenance et des instructions d'installation au client final.
 - Confirmation de l'exécution correcte de l'installation, du montage, du temps de montage et de la réception de l'installation avec les instructions de sécurité (protocole de remise).
 - Après la prise de connaissance de la situation sur place et une fois le montage effectué, l'entreprise de montage déclare à l'utilisateur si la classe de résistance au vent indiquée par le fabricant a été atteinte une fois l'installation montée. Si ce n'est pas le cas, l'entreprise de montage doit documenter la classe de résistance au vent réellement atteinte.
 - Informer le client final qu'il est de sa responsabilité de conserver tous les documents.

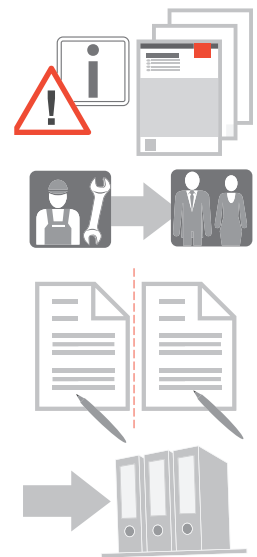

- D** Entsorgung
- NL** Verwijdering
- GB** Disposal
- F** Gestion des déchets



- D** Bei der Entsorgung des Geräts sind die zu diesem Zeitpunkt gültigen internationalen, nationalen und regionalspezifischen Gesetze und Vorschriften einzuhalten. Achten Sie darauf, dass stoffliche Wiederverwertbarkeit, Demontier- und Trennbarkeit von Werkstoffen und Baugruppen ebenso berücksichtigt werden, wie Umwelt- und Gesundheitsgefahren bei Recycling und Entsorgung. Materialgruppen, wie Kunststoffe und Metalle unterschiedlicher Art, sind sortiert dem Recycling- bzw. Entsorgungsprozess zuzuführen. Entsorgung elektrotechnischer und elektronischer Bauteile: Die Entsorgung und Verwertung elektrotechnischer und elektronischer Bauteile hat entsprechend den jeweiligen Gesetzen bzw. Landesverordnungen zu erfolgen.
- NL** Voor de afvoer van het apparaat moeten de op dat tijdstip geldende internationale en nationale en regionale wetten en voorschriften in acht worden genomen. U dient daarbij niet alleen rekening te houden met mogelijk hergebruik, mogelijke demontage en scheiding van materialen en onderdelen, maar ook met risico's voor het milieu en de volksgezondheid bij het hergebruiken en afvoeren. Materiaalgroepen, zoals kunststoffen en verschillende soorten metalen, moeten gesorteerd aan de recycling resp. afvalverwerking worden toegevoerd. Afvoeren van elektrotechnische en elektronische componenten: de afvoer en het hergebruik van elektrotechnische en elektronische onderdelen dient in overeenstemming met de geldende voorschriften resp. nationale wetgeving te geschieden.
- GB** For the disposal of the device, the currently applicable international, national and regional laws and directives must be adhered to. Ensure that the material recycling, dismantling and separation capability of working materials and assembly groups is taken into account as well as the environmental and health hazards in recycling and disposal. Material groups such as different kinds of synthetic materials and metals, must be sorted before they are recycled or disposed of. Disposal of electric and electronic components: The disposal and recycling of electric and electronic components must be undertaken in accordance with the respective legal and regional regulations.
- F** Pour la mise au rebut de l'appareil, il convient de respecter les réglementations et directives régionales, nationales et internationales en vigueur au moment donné. Veiller à tenir compte de la recyclabilité, des possibilités de démontage et de tri des matériaux et des groupes de composants de même que des risques pour l'environnement et la santé lors du recyclage et de la mise au rebut. Les groupes de matériaux tels que les matières plastiques et les différentes sortes de métaux doivent être soumis au processus de recyclage ou de mise au rebut après avoir été triés. Mise au rebut des composants électroniques et électrotechniques : la mise au rebut et le recyclage des composants électroniques et électrotechniques doivent satisfaire aux réglementations et directives en vigueur au niveau national.

- D** Leistungserklärung
NL Prestatieverklaring
GB Declaration of performance
F Déclaration de performance

Produkte Typen:	Semina Life Gelenkarm-Markise		
Produkten Types:	Semina Life Knikarmscherm		
Products Types:	Semina Life Folding arm awning		
Produits Types:	Semina Life Store à bras articulé		
Verwendungszweck:	nach DIN EN 13561 Markisen – Leistungs- und Sicherheitsanforderungen; Deutsche Fassung: 2009-01		
Toepassing:	volgens DIN EN 13561 Zonneschermen – Prestatie- en veiligheidseisen; Duitse versie: 2009-01		
Designed for use	in acc. with DIN EN 13561 „Awnings - Performance and safety requirements; German version: 2009-01“		
Utilisation prévue:	selon DIN EN 13561 Stores - Exigences relatives à la performance et la sécurité, version allemande: 2009-01		
Zertifizierung:	gemäß Bewertungssystem 4 der Bauproduktenverordnung 305/2011/EG durch den Hersteller erfolgt. Das Produkt erfüllt bei bestimmungsgemäßer Verwendung die wesentlichen Eigenschaften, die in den folgenden Normen festgelegt sind.		
Certificering	volgens beoordelingssysteem 4 van de verordening bouwproducten 305/2011/EG geschied door de fabrikant. Bij gebruik volgens de voorschriften voldoet het product aan de belangrijke eigenschappen die in de volgende normen vastgelegd zijn.		
Certification	in acc. with system of assessment 4 of Construction Products Directive 305/2011/EC has been obtained by the manufacturer. If used as intended, this product complies with the main features defined in the following standards.		
Certification:	selon le système d'évaluation 4 de l'ordonnance UE sur les produits de construction 305/2011, effectuée par le fabricant. Le produit satisfait, en cas d'utilisation conforme, aux caractéristiques essentielles qui sont définies dans les normes suivantes.		
Erklärte Leistung:	Wesentliche Merkmale/Leistung: Windwiderstandsklasse (0-3) Norm: DIN EN 13561 Markisen - Leistungs- und Sicherheitsanforderungen; Deutsche Fassung:2009-01 Erklärte Leistung: Windwiderstandsklasse 2		
Aangegeven prestatie:	Belangrijke kenmerken/prestaties: Windweerstandsklasse(0-3) Norm: DIN EN 13561 Zonneschermen – Prestatie- en veiligheidseisen; Duitse versie: 2009-01 Aangegeven prestatie: Windweerstandsklasse 2		
Declared performance:	Main features/performance: Wind resistance class (0-3) Standard: DIN EN 13561Awnings - Performance and safety requirements; German version: 2009-01 Declared performance: Wind resistance class 2		
Puissance déclarée :	Caractéristiques essentielles Puissance: Classe de résistance au vent (0-3) Norme: DIN EN 13561 Stores - Exigences relatives à la performance et la sécurité, version allemande: 2009-01 Puissance déclarée: Classe de résistance au vent 2		
Bevollmächtigter für die Zusammenstellung der technischen Unterlagen:	<p>Czarnetzki, Erwin Dokumentationsbevollmächtigter/ documentatiegevolmachtigde Documentation Officer chargé de la documentation</p> <p>weinor GmbH & Co. KG 50829 Köln/Cologne/Keulen Deutschland/Duitsland/Germany/Allemagne</p>		
Gevolmachtigde voor de samenstelling van de technische documentatie:			
Person authorised to compile the technical documents:			
Responsable de la mise à disposition de tous les documents techniques:			
Ort, Datum	Köln, 01.01.2016	Unterschrift	
Stad, datum	Keulen, 1-1-2016	Handtekening	
City, Date	Cologne, 2016-01-01	Signature	
Ville, Date	Cologne, le 01/01/2016	Signature	

- D** EG-Konformitätserklärung
NL EG-conformiteitsverklaring
GB EC Declaration of Conformity
F Déclaration de conformité CE

Hersteller	weinor GmbH & Co. KG	Dokumentationsbevollmächtigter	Czarnetzki, Erwin
Fabrikant	Mathias-Brüggen-Straße 110	Documentatiegevolmachtigde	
Manufacturer	50829 Köln/Cologne/Keulen	Documentation Officer	
Fabricant	Deutschland/Duitsland/ Germany/Allemagne	Chargé de la documentation	
Produkt Produkttyp Baujahr	Semina Life LED Gelenkarm-Markise mit Motorantrieb und integrierter LED Beleuchtung		ab vanaf from à partir de 04/2016
Product Producttype Bouwjaar	Semina Life LED Knikarmzonnenscherm met motoraandrijving en geïntegreerde ledverlichting		
Product Product type Year built	Semina Life LED Folding arm awning with motor drive and integrated LED lighting		
Produit Type de produit Année de construction	Semina Life LED Store à bras articulé avec entraînement motorisé et éclairage LED intégré		
Produktbeschreibung	Außenliegender Sonnenschutz		
Productbeschrijving	Aan de buitenzijde aangebrachte zonwering		
Product description	Outdoor sun protection		
Description du produit	Protection solaire extérieure		
Erklärung	Wir erklären, dass das oben bezeichnete Produkt aufgrund seiner Konzipierung und Bauart, sowie in der von uns in Verkehr gebrachten Ausführung den einschlägigen grundlegenden Sicherheits- und Gesundheitsanforderungen der folgenden RU-Richtlinien entspricht. Bei einer nicht von uns abgesprochenen Änderung des Produktes verliert die Erklärung ihre Gültigkeit.		
Verklaring	Wij verklaren, dat het hierboven aangeduide product, op basis van ontwerp en bouwwijze, alsmede in de door ons in verkeer gebrachte uitvoering, voldoet aan de geldende fundamentele veiligheids- en gezondheidsvoorschriften van de volgende EU-richtlijnen. Bij een niet met ons afgesproken wijziging van het product verliest de verklaring haar geldigheid.		
Declaration	We declare that, due to its design and type of construction as well as in the form in which it was marketed by us, the product mentioned above meets the relevant fundamental health and safety requirements prescribed by the EU directives stated below. Any modification of the product not approved by us will result in this declaration becoming invalid.		
Déclaration	Nous déclarons que le produit désigné ci-dessus, sur la base de sa conception et de son type de construction, répond dans la version que nous commercialisons, aux exigences fondamentales de santé et de sécurité des directives UE suivantes. En cas de modification du produit sans notre accord, cette déclaration n'est plus valable.		
Richtlinien und Normen	Maschinenrichtlinie 2006/42/EG Machinerichtlijn 2006/42/EG Machinery Directive 2006/42/EG Directive sur les machines 2006/42/EG		
Richtlijnen en normen	EU-Niederspannungsrichtlinie 2014/35/EU EU-Laagspanningsrichtlijn 2014/35/EU EU low voltage directive 2014/35/EU EU directive basse tension 2014/35/EU		
Directives and standards	Richtlinie über elektromagnetische Verträglichkeit 2014/30/EU Richtlijn inzake elektromagnetische compatibiliteit 2014/30/EU Electromagnetic Compatibility Directive 2014/30/EU Directive sur la compatibilité électromagnétique 2014/30/EU		
Directives et normes	EN 13561:2015, Anhang ZA EN 50366:2003 + A1:2006 EN 55015:2013 + A1:2015* EN 60335-1:2012 EN 60335-2-97:2006 + A11:2008 + A2:2010 EN 60598-1:2015-10* EN 60598-2-2:2012/10* EN 61000-3-2:2014* EN 61000-3-3:2013 EN 61547:2009* EN 62471:2009-03* <i>(*: nur alleen only seulement Semina Life LED)</i>		
Ort, Datum	Köln, 20.04.2016	Unterschrift	
Stad, datum	Keulen, 20-04-2016	Handtekening	
City, Date	Cologne, 2016-04-20	Signature	
Ville, Date	Cologne, le 20/04/2016	Signature	

- D** Symbole
- NL** Symbolen
- GB** Symbols
- F** Symboles

2	Handlungsschritt/Aktion Handelingsstap/actie Action step/action Étape / action		
	„RICHTIG“ „GOED“ „CORRECT“ « CORRECT »		„FALSCH“ „FOUT“ „INCORRECT“ « INCORRECT »
	Strom AUS Stroom UIT Current OFF Courant OFF		Strom EIN Stroom AAN Current ON Courant ON
	230 V ~ 50 Hz Anschluss bauseits 230 V ~ 50 Hz Aansluiting bouwzijdig 230 V ~ 50 Hz onsite connection 230 V ~ 50 Hz Connexion sur place		
	Hinweis/Tipp Opmerking/tip Notes/Tips Remarque / Conseil		Verweis Verwijzing References Renvoi
	Prüfung/Kontrolle Inspectie/controlé Check/Verification Contrôle / contrôle		Messen Meten Measure Mesurer
	Winkel, Maße der Durchgangsöffnung prüfen Hoeken, afmetingen van de doorgangsoening controleren Check the angles, dimensions of the connecting passage Vérifier les dimensions de l'ouverture de passage		
	Ausrichten Uitlijnen Adjust Orienter		Ausloten Loden Plump Sonder
	Gefälle/schräge Wände bauseits ausgleichen Hellingen/schuine wanden ter plekke compenseren Compensate for slopes/inclined walls on site Égaliser l'inclinaison/obliquité des murs sur place		
	Mit 2 Monteuren Met 2 monteurs With 2 fitters Avec 2 monteurs		Montagehilfe Montagehulpmiddel Installation aid Aide au montage
	Schutzhandschuhe verwenden Gebruik beschermende handschoenen Use protective gloves Utiliser des gants de protection		
	Fetten Smeren Grease Graisser		Ölen Olie Oil Huiler

	Markieren Markeren Mark Marquer
	Bohren Boren Drill Percer
	Geeignete Befestigungsmittel einsetzen Geschikt bevestigingsmiddel plaatsen Insert suitable fasteners Utiliser des éléments de fixation adéquats
	Abdichten/kleben Afdichten / lijmen Sealing / gluing Jointer / coller
	Ablängen Inkorten Cutting to length Découper
	Zange verwenden Tang gebruiken Use pliers Utiliser une pince
	Abschneiden Afknippen Cut off Couper/réduire
	Schraubendreher verwenden Schroevendraaier gebruiken Use screwdriver Utiliser un tournevis
	Maulschlüssel/Steckschlüssel verwenden Steeksleutel/Dopsleutel gebruiken Use jaw spanner/socket Utiliser une clé plate / une clé à douille
	Verschraubung lösen Schroefverbinding alleen iets losmaken Only untighten bolts Fixation par vis à desserer
	Verschraubung nur leicht anziehen Schroefverbinding iets aantrekken Only tighten bolts slightly Fixation par vis à serrer légèrement
	Verschraubung festziehen Schroefverbinding vasttrekken Tighten bolt Fixation par vis à serrer à fond