

WGM Top

Wintergartenmarkise mit elektrischem Antrieb
Serreazonwering met elektrische aandrijving
Conservatory awning with electric drive
Stores de véranda à actionnement électrique

- Ⓧ **Montageanleitung** nur für das Fachunternehmen
- Ⓝ **Montagehandleiding** alleen voor het vakbedrijf
- Ⓜ **Instructions for assembly** only for the specialist retailer
- Ⓛ **Instructions de montage** seulement pour l'entreprise spécialisée

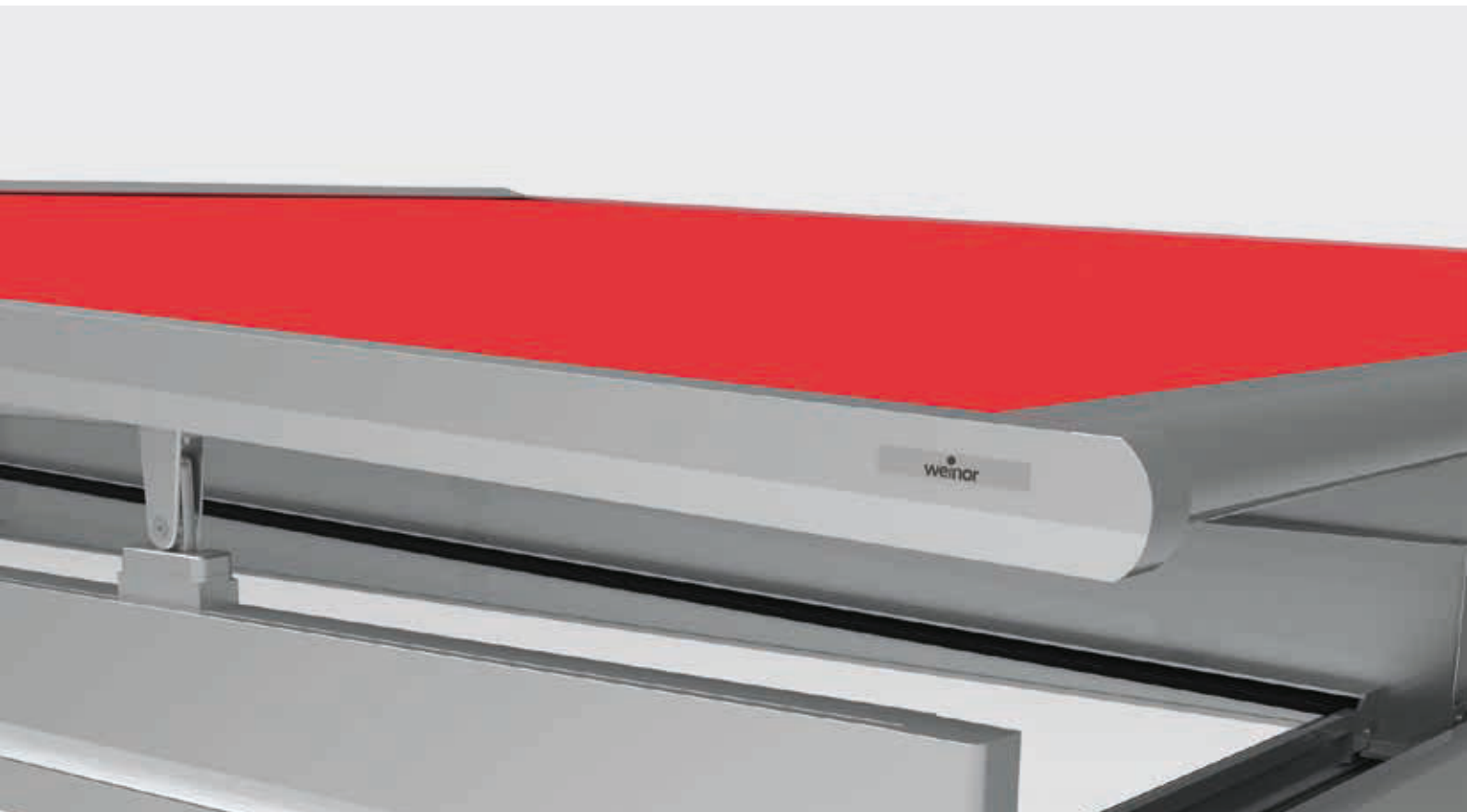

121028

D Produktübersicht

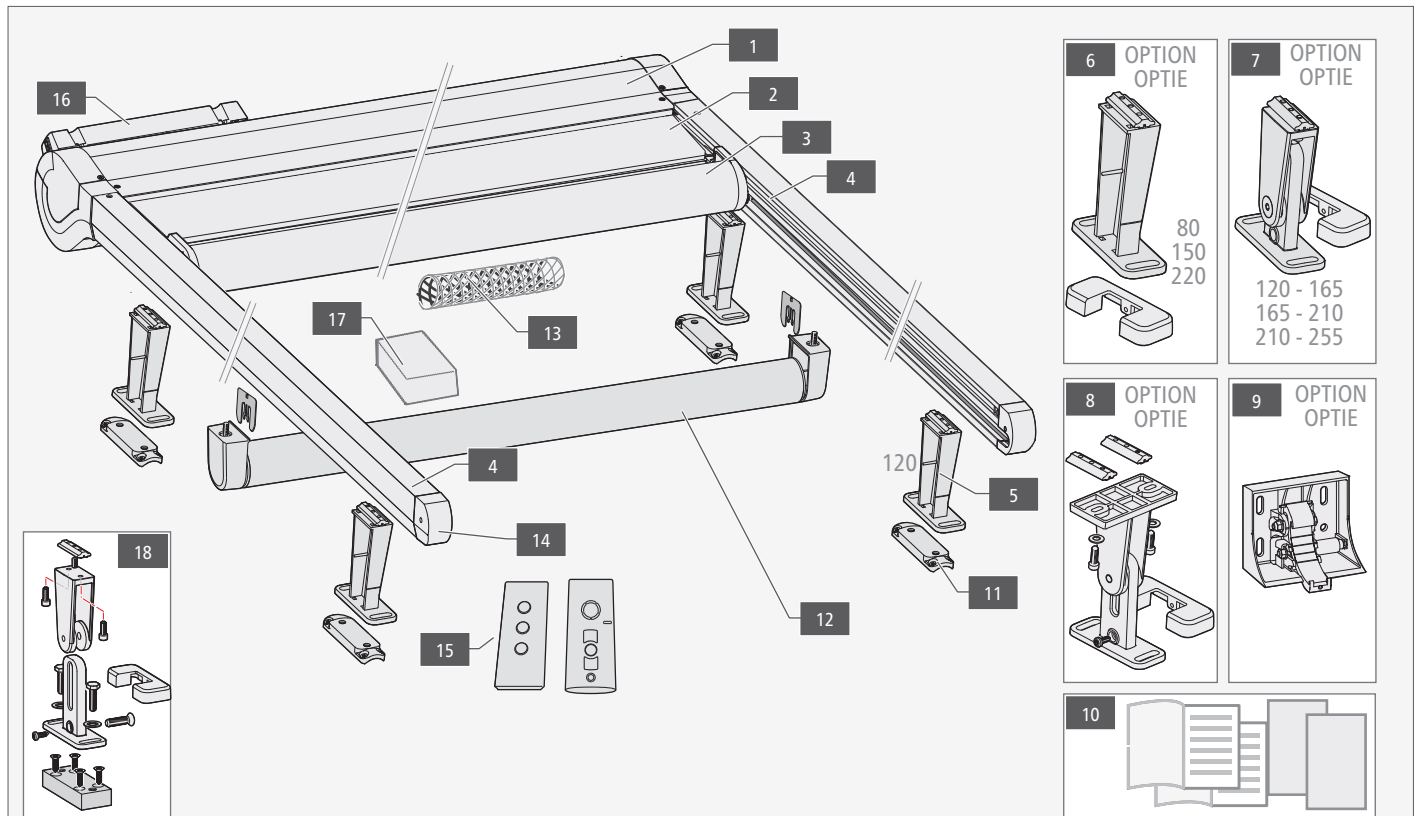

1	Markise (Kassette)	10	Bedienungs-/Wartungs- und Montageanleitungen
2	Tuch	11	Stützfuß top Adapter (Terrazza)
3	Ausfallprofil	12	Distanzrohr
4	Transportprofil	13	Netz (Flachseile fixieren)
5	Stützfuß top (Standard 120 mm)	14	Endkappen
6	Stützfuß top (Option)	15	Fernbedienung
7	Stützfuß top verstellbar (Option)	16	E-Box
8	Stützfuß top (Reihenanlage), verstellbar	17	Montagehilfe
9	Konsole(n) (Option)	18	Stützfuß Terrazza Pure

-  - **Werkzeugliste** → weinor Downloadcenter (DLC)
- **Explosionsansicht** → weinor Downloadcenter (DLC)

D Inhaltsverzeichnis

Produktübersicht Inhaltsverzeichnis	2	Flachseile mit Seilklemme verbinden und spannen**	24
Allgemeines	3	Flachseile auf korrekten Verlauf prüfen**	24
Maße und Abstände	10	Grüne Federspannbänder entfernen**	25
Stützfüße top – Varianten und Verwendung	11	Flachseile für künftiges Nachspannen vorbereiten**	25
Stützfüße montieren	12	Flachseile im Ausfallprofil fixieren und nicht kürzen**	26
Transportprofile auf die Stützfüße schieben	13	Montagehilfe entfernen und Verschraubungen festziehen	26
Transportprofile bei eingeschränkten Platzverhältnissen anbringen	13	Ausfallprofildeckel mit Auflaufnocken anbringen	27
Bestelloption „vormontiertes Ausfallprofil“	14	Montage Distanzrohr	27
Transportprofile montieren* *(Bestelloption „vormontiertes Ausfallprofil“)	15	Option Konsolenmontage	28
Flachseile mit Seilklemme verbinden und spannen*	16	Markise an Konsolen anbringen	29
Flachseile auf korrekten Verlauf prüfen*	16	Wandanschlussdach anbringen und verschrauben	29
Grüne Federspannbänder entfernen*	17	Option Konsolenmontage an Dachsparrenhaltern	30
Flachseile an der Seilklemme fixieren und nicht kürzen*	17	Option Reihenanlage	31
Montagehilfe entfernen und Verschraubungen festziehen	18	Schaltpläne	32
Ausfallprofildeckel mit Auflaufnocken anbringen und festschrauben	18	Motorendlage einstellen	33
WGM Top Bestelloption „nicht vormontiertes Ausfallprofil“	19	Überprüfung der Montage – visuelle Prüfung, Funktionsprüfung	34
Transportprofile montieren**	20	Fehlerbeseitigung	35
**„nicht vormontiertes Ausfallprofil“		Übergabe	38
Flachseile durch Endkappen führen**	21	Entsorgung	39
Flachseile in das Ausfallprofil einführen**	21	Leistungserklärung	40
Ausfallprofil in Führungsprofile einschieben**	22	Konformitätserklärung	41
Tuch mit Kederprofil an Ausfallprofil einhängen**	23	Symbole	44

D Allgemeines

Lesen Sie diese Anleitung, beachten Sie den Inhalt und die Warnhinweise vor der Montage!

Bestimmungsgemäße Verwendung

Die Wintergartenmarkise (WGM Top) ist eine Sonnenschutzmarkise, die vorrangig als solche eingesetzt werden darf. WGM Top kann bedingt als Regenschutz eingesetzt werden, unter Berücksichtigung der Hinweise zum geregelten Regenablauf*. Eine missbräuchliche Nutzung der Markise, sowie Veränderungen, An- oder Umbauten an der Markise, die ohne schriftliche Genehmigung von weinor vorgenommen werden, können zu Beschädigungen, Gefährdungen oder zum Absturz der Markise führen. Diese sind nicht zulässig und führen zum Verlust der Garantieansprüche.

(* Nutzung der WGM Top als Regenschutz nur unter Aufsicht und nur bei gesichertem Regenablauf, um eine Beschädigung der Anlage durch Wasser-sackbildung im Tuch abzuwenden. Wird das Markisentuch nass eingefahren, kommt es zu Schimmel- und Fleckenbildung! Nasse Markise nur im Notfall einfahren (z. B. bei Sturm-, Frost- oder Schneefallgefahr)! Ein Nasses Tuch muss schnellstmöglich bei ausgefahrener Markise getrocknet werden!)

CE Kennzeichnung

Die weinor GmbH & Co. KG erklärt, dass sich die WGM Top in Übereinstimmung mit den grundlegenden Anforderungen und relevanten Vorschriften der EN Normen befindet. Die WGM Top erfüllt die Anforderungen der im CE- Konformitätszeichen angegebenen Windwiderstandsklasse. Die Anforderungen werden nur erfüllt, wenn die Herstellerhinweise berücksichtigt werden.





Qualifikation

Diese Anleitung richtet sich an geschulte Monteure und setzt folgende Qualifikationen und Kenntnisse in der Montagetechnik voraus:

- Arbeitsschutz, Betriebssicherheit und Unfallverhütungsvorschriften
- Handhabung von Leitern, Gerüsten, Werkzeugen und Maschinen
- Transport von langen, schweren Bauteilen und Glasscheiben
- Beurteilung der Bausubstanz und Einbringen von Befestigungsmitteln
- Montage, Inbetriebnahme und Betrieb des Produkts.

Beauftragen Sie fachkundige Montageunternehmen, wenn Sie nicht über diese Qualifikationen verfügen!

Sicherheitszeichen

	Warnung! Stromschlaggefahr!	Gefahrenstufe III
	Vorsicht! Personenschäden!	Gefahrenstufe II
	Achtung! Produkt- und Sachschäden	Gefahrenstufe I

Sicherheitshinweise

Warnung! Stromschlaggefahr!

- Elektrische Festinstallation darf nur durch Elektrofachkraft gemäß VDE 100 erfolgen!
- Montagehinweise der mitgelieferten Elektrogeräte befolgen!
- Elektroanschlüsse während der Montage vom Stromnetz trennen!
- Elektrischer Festanschluss darf nur an Leistungsnetze mit allpoliger Trennvorrichtung und mit mindestens 3 mm Kontaktöffnungsweite erfolgen!
- Anlage nur anschließen, wenn Angaben am Produkt hinsichtlich Spannung, Frequenz und Leistung mit der Stromquelle übereinstimmen!

Vorsicht! Personenschäden!

- Sicherheitshinweise befolgen, um Personenschäden abzuwenden!
- Montage- und Einstellanleitungen der Motor-, Schalter- und Steuerungs-hersteller beachten!
- Verpackungen, Folien und Kleinteile von Kindern fernhalten (Erstickungs-gefahr)!
- Stromzufuhr bei Arbeiten im Fahrbereich der Anlage unterbrechen (Steckerkupplung am Motor trennen oder kontrollierte Stromunterbrechung von außen installieren)!

- Sicherungen und automatische Steuerung ausschalten, um Quetsch- oder Absturzgefahren durch unkontrollierte Bewegungen der Anlage abzuwenden!
- Bei Betrieb der Markise durch mehrere Nutzer: Vorrangig schaltende Verriegelungsvorrichtung (kontrollierte Stromunterbrechung von außen) betätigen, um jegliches Ein- und Ausfahren der Markise auszuschließen!

Aufstiegshilfen:

- Aufstiegshilfen nicht an der Markise anlehnen oder befestigen!
- Aufstiegshilfen müssen einen festen Stand haben und genügend Halt bieten!
- nur Aufstiegshilfen mit ausreichende Tragkraft verwenden!

Absturzsicherung:

- Geeignete Absturzsicherungen verwenden, um Absturzgefahren insbesondere bei Arbeiten in größeren Höhen abzuwenden!

Montagekonsolen:

- Art und Anzahl der gelieferten Montagekonsolen auf Übereinstimmung mit der Bestellung prüfen!
- Den tatsächlich vorgefundenen Befestigungsuntergrund auf Übereinstimmung mit den Angaben der Bestellung prüfen! Bei sicherheitsrelevanten Abweichungen ist eine Montage unzulässig!

Befestigungsmittel:

- Geeignete Montage- und Befestigungsmaterialien (Dübel, Kleber etc.) entsprechend der bauseitigen Gegebenheiten und Traglasten verwenden! Dabei die vom Hersteller angegebenen Dübelauszugskräfte beachten und berücksichtigen!
- Die Markise mit der vom Hersteller empfohlenen Konsolenanzahl und -art montieren.

Quetsch- und Scherbereiche:

- Zwischen beweglichen Komponenten und den sich begegnenden Markisenteilen (Ausfallprofil, Kasten, Gelenkarme, Profile) bestehen Quetsch- und Scherbereiche, die Kleidungsstücke oder Körperteile erfassen und mit einziehen können!
- Markisen bis 2,5 m Montagehöhe nur betätigen, wenn die Sicht auf bewegende Teile besteht! Elektrische Steuerungen, Funkantriebe mit Rastschaltern, Rastschalter usw. sind in diesem Fall unzulässig!
- Tastschalter in Sichtweite des Ausfallprofils in einer Höhe von 1,5 m und von beweglichen Teilen entfernt anbringen (nationale Bestimmungen hinsichtlich behinderter Personen beachten)!

Teilmontierte Markisen:

- Bei werkseitig teilmontierten Markisen sind die unter Federspannung stehenden Teile (durch den Hersteller gekennzeichnet) gegen unbeabsichtigtes Öffnen gesichert.
- **Achtung!** Diese Sicherung erst nach vollständiger Montage der Markise entfernen, um eine hohe Verletzungsgefahr abzuwenden, die durch unkontrolliertes Öffnen der unter Federspannung stehenden Teile besteht!

Probelauf:

- Stellen Sie sicher, dass sich niemand beim ersten Ausfahren im Fahrbereich oder unter der Markise befindet!
- Unterziehen Sie Befestigungsmittel und Konsolen nach dem ersten Ausfahren einer optischen Kontrolle.
- Führen Sie niemals Probelläufe über Automatiksteuerungen oder Schalter durch, wenn sich die Markise dabei außerhalb des Blickfeldes des Bedieners befindet!
- Probekabel für den Motoranschluss verwenden!

Achtung! Produkt-/Sachschäden!

- Transportgut sachgerecht und sicher befestigen!
- Verpackung vor Nässe schützen (aufgeweichte Verpackungen können sich beim Transport lösen)!
- Bereits geöffnete Verpackungen wieder sachgerecht für den Weitertransport verschließen!
- Markise seitenrichtig zum Anbringungsort transportieren, damit die Markise nicht unter engen Platzverhältnissen gedreht werden muss.

Markise mit Hilfe von Seilen in einen höheren Bereich hochziehen:

- Markise aus der Verpackung entnehmen und mit Zugseilen fest verbinden!
- Markise in waagerechter Lage gleichmäßig hochziehen!

NL Productoverzicht

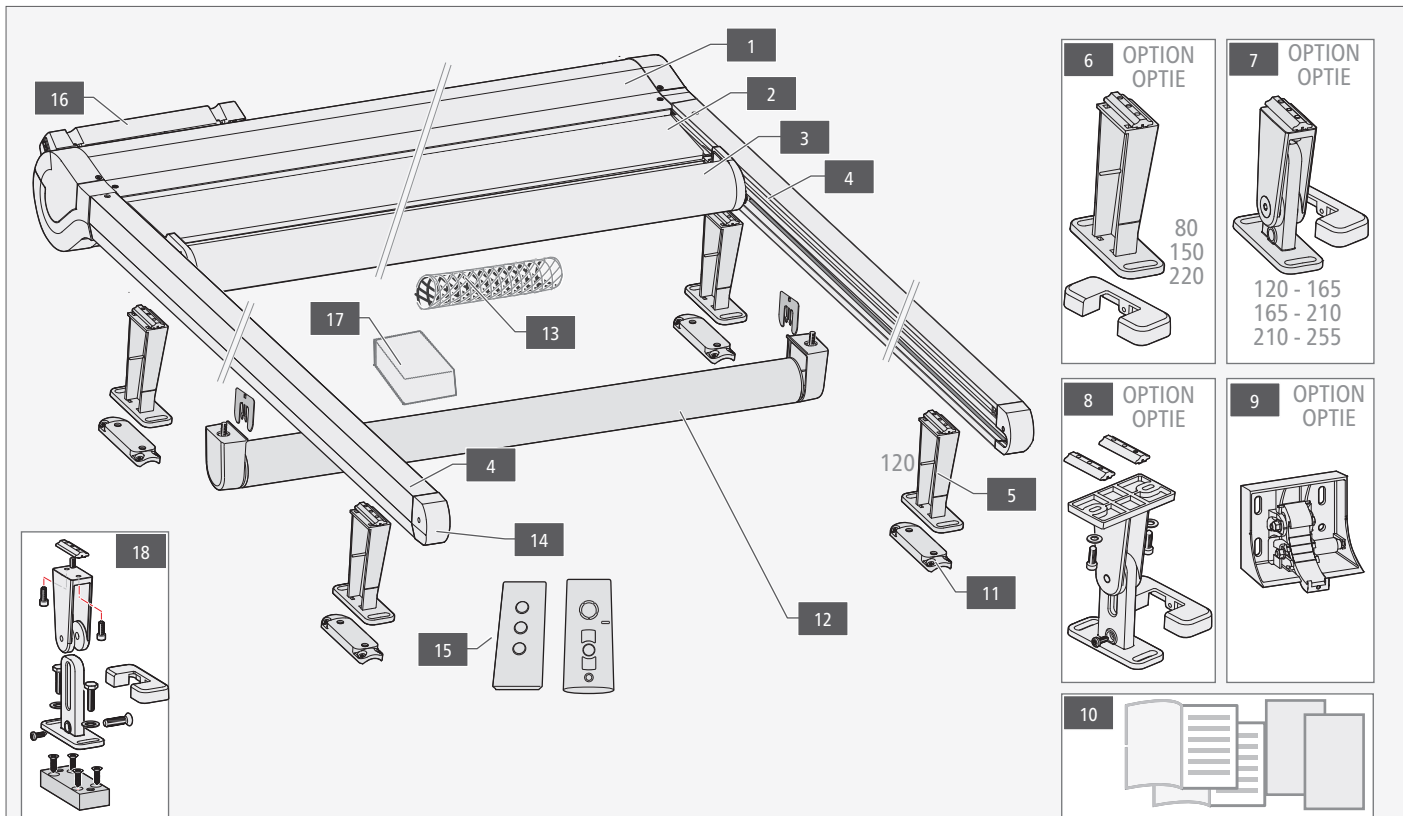

1	Zonnescherm (Kast)	10	Bedienings-/onderhouds- en montagehandleidingen
2	Doek	11	Steunvoeten top Adapter (Terrazza)
3	Uitvalprofiel	12	Afstandsbuis
4	Transportprofielen	13	Net (platte kabels vastzetten)
5	Steunvoeten top (standaard 120 mm)	14	Eindkappen
6	Steunvoeten top (Option)	15	Afstandsbediening
7	Steunvoet top verstelbaar (optie)	16	E-Box
8	Steunvoet top (serie-installatie), verstelbaar	17	Montagehulpmiddel
9	Consoles (optie)	18	Steunvoeten Terrazza Pure

NL Inhoudsopgave

Productoverzicht Inhoudsopgave	4	Platte kabels met kabelklem verbinden en spannen**	24
Algemeen	5	Controleer de platte kabels op juist verloop**	24
Maten en afstanden	10	Groene klembanden verwijderen**	25
Steunvoeten top – varianten en gebruik	11	Platte kabels voorbereiden voor later naspannen**	25
Steunvoeten monteren	12	Platte kabels aan de kabelklem vastzetten en niet inkorten**	26
Transportprofielen op de steunvoeten schuiven	13	Montagehulpmiddel verwijderen en schroefverbindingen vastdraaien	26
Transportprofielen bij beperkte ruimte aanbrengen	13	Uitvalprofieldekseel met oloopnokken aanbrengen en vastschroeven	27
Besteloptie "voorgemonteerd uitvalprofiel"	14	Montage afstandsbuis	27
Transportprofielen monteren* *(Besteloptie "voorgemonteerd uitvalprofiel")	15	Optie montage van de consoles	28
Platte kabels met kabelklem verbinden en spannen*	16	Zonnescherm gemonteerd op consoles	29
Controleer de platte kabels op juist verloop*	16	Wandaansluitingsoverkapping aanbrengen en vastschroeven	29
Groene klembanden verwijderen*	17	Optie montage van de consoles op dakspanthouder	30
Platte kabels aan de kabelklem vastzetten en niet inkorten*	17	Optie serie-installatie	31
Montagehulpmiddel verwijderen en schroefverbindingen vastdraaien	18	Elektrisch schakelschema	32
Uitvalprofieldekseel met oloopnokken aanbrengen en vastschroeven	18	Eindpositie van de motor instellen	33
WGM Top besteloptie "niet voorgemonteerd uitvalprofiel"	19	Controle van de montage – visuele controle, functiekeuring	34
Transportprofielen monteren**	20	Fouten verhelpen	35
** (besteloptie "niet voorgemonteerd uitvalprofiel")		Oplevering	38
Platte kabels door eindkappen leiden**	21	Verwijdering	39
Platte kabels in het uitvalprofiel leiden**	21	Prestatieverklaring	40
Uitvalprofiel aanbrengen aan Transportprofielen**	22	EU-conformiteitsverklaring	41
Doek met kederprofiel aan uitvalprofiel hangen**	23	Symbolen	44

- Gereedschapslijst → weinor Downloadcenter (DLC)
- Opgewerkte tekening → weinor Downloadcenter (DLC)

Algemeen

Lees deze handleiding goed door, vóór de montage dient u vertrouwd te zijn met de inhoud van deze handleiding en de waarschuwingen!

Reglementair gebruik

WGM Top is een zonnescerm, dat alleen als zodanig mag worden gebruikt. WGM Top kan onder voorwaarden worden gebruikt als regenbescherming, rekening houdend met de instructies voor een gecontroleerde regenafvoer*. Oneigenlijke benutting van het zonnescerm, veranderingen, aanbouwen aan of verbouwingen van het zonnescerm die zonder schriftelijke goedkeuring van weinor worden uitgevoerd, kunnen tot beschadigingen, gevaren of instorten van het zonnescerm leiden. Voornoemde handelingen zijn niet toegestaan en leiden tot het verlies van de rechten op garantie.

(* Gebruik van de WGM Top alleen onder toezicht als regenbescherming en alleen als de regenafvoer gewaarborgd is om schade aan het systeem door de vorming van waterzakken in het doek te voorkomen. Als het doek van het zonnescerm nat ingeschoven wordt, kunnen er schimmels en vlekken ontstaan! Een nat zonnescerm alleen in geval van nood inschuiven (bijv. bij gevaar voor storm, vorst of sneeuwval)! Nat doek moet zo snel mogelijk bij uitgeschoven zonnescerm worden gedroogd!)

CE-markering

Hierbij verklaart de weinor GmbH & Co. KG, dat de WGM Top in overeenstemming is met de basiseisen en andere relevante voorschriften van de EN-normen. De WGM Top voldoet aan de eisen van de in het CE-conformiteitskenmerk aangegeven windweerstandsklasse. Aan de eisen wordt alleen voldaan, wanneer de instructies van de fabrikant worden aangehouden.





Kwalificatie

Deze handleiding is bedoeld voor geschoolde monteurs die over de volgende kwalificaties en kennis op het gebied van montagetechniek beschikken:

- Voorschriften voor veiligheid op het werk, bedrijfsveiligheid en ongevallenpreventie
- Gebruik van ladders, steigers, gereedschappen en machines
- Transport van lange, zware componenten en glazen ruiten
- Beoordeling van de bouwsubstantie en aanbrengen van bevestigingsmiddelen
- Montage, inbedrijfstelling en gebruik van het product.

Geef een deskundig montagebedrijf opdracht voor de uitvoering wanneer u niet over deze kwalificaties beschikt!

Veiligheidssymbolen

	Waarschuwing! Elektrische schokken!	Gevarenklasse III
	Voorzichtig! Persoonlijk letsel.	Gevarenklasse II
	Attentie! Product- en materiële schade!	Gevarenklasse I

Veiligheidsinstructies

Waarschuwing! Gevaar voor elektrische schokken!

- Elektrische vaste installatie alleen laten uitvoeren door een elektrotechnicus conform VDE 100!
- Houd de montage-instructies van de meegeleverde elektrische apparaten aan!
- Maak de elektrische aansluiting los van het voedingsspanningsnet tijdens de montage!
- Elektrische vaste aansluiting alleen aansluiten op voedingsnetten met scheidinginrichting over alle polen en met minimaal 3 mm contactopening!
- Installatie alleen aansluiten, wanneer de specificatie op het product voor wat betreft spanning, frequentie en vermogen kloppen met die van de stroombron!

Voorzichtig! Persoonlijk letsel!

- Veiligheidsinstructies aanhouden, om persoonlijk letsel te voorkomen!
- Montage- en instelhandleidingen van de motor-, schakelaar- en besturingsfabrikant aanhouden!
- Verpakkingen, folie en kleine onderdelen buiten bereik van kinderen houden (gevaar voor verstikking)!
- Bij werkzaamheden binnen het bewegingsgebied van de installatie de voedingsspanning onderbreken (stekerkoppeling op motor losmaken of gecontroleerde spanningonderbreking van buiten installeren)!

- Zekeringen en automatische besturing uitzetten, om beknellings- en valgevaar door ongecontroleerde bewegingen van de installatie te voorkomen!
- Bij gebruik van het zonnescerm door meerdere gebruikers: met voorrang schakelende vergrendelingsvoorziening (gecontroleerde stroomonderbreking van buiten) bedienen, om elk in- en uitschuiven van het zonnescerm uit te sluiten!

Klimhulpmiddelen:

- Klimhulpmiddelen niet tegen het zonnescerm zetten of aan het scherm bevestigen!
- Klimhulpmiddelen dienen stabiel te staan en voldoende houvast te bieden!
- Gebruik alleen klimhulpmiddelen met voldoende draagvermogen!

Beveiliging tegen vallen:

- Gebruik geschikte beveiliging tegen vallen, om vooral bij het werken op grotere hoogte het valgevaar af te wenden!

Montageconsoles:

- Controleer of het soort en aantal van de montageconsoles overeenkomt met hetgeen op de bestelling staat!
- De werkelijk aanwezige bevestigingsondergrond controleren op overeenstemming met de specificaties op de bestelling! Bij veiligheidsrelevante afwijkingen is montage niet toegestaan!

Bevestigingsmiddelen:

- Gebruik geschikte montage- en bevestigingsmaterialen (pluggen, lijm, enzovoort) passend bij de bouwzijdige omstandigheden en draaglasten! Neem daarbij de door de fabrikant aangegeven uittrekkrachten van de pluggen in acht!
- Monteer het zonnescerm met het door de fabrikant aanbevolen aantal en type consoles.

Gevaar voor beknelling en snijden:

- Tussen bewegende componenten en de bewegende zonnescermdelen (uitvalprofiel, kast, scharnierarmen, profielen) bestaan beknellings- en gevaarzones, die kleding of lichaamsdelen kunnen grijpen en intrekken!
- Zonnescermen tot 2,5 m montagehoogte alleen bedienen, wanneer de bewegende delen ongehinderd in zicht zijn! Elektrische besturingen, draadloze aandrijvingen met vergrendelbare schakelaars, vergrendelbare schakelaars enz. zijn in dit geval niet toegestaan!
- De drukschakelaar in het zicht van het uitvalprofiel op een hoogte van 1,5 meter en op afstand van bewegende delen aanbrengen (nationale voorschriften over personen met een beperking in acht nemen)!

Gedeeltelijk gemonteerde zonnescermen:

- Bij af fabriek gedeeltelijk gemonteerde zonnescermen zijn onder veerspanning staande delen (door de fabrikant gekenmerkt) gezekerd tegen onbedoeld openen.
Attentie! Deze zekering pas na de volledige montage van het zonnescerm verwijderen, om groot gevaar voor persoonlijk letsel te voorkomen, die door ongecontroleerd openen van de onder veerspanning staande delen bestaat!

Proefloop:

- Zorg dat er zich niemand in het bewegingsgebied of onder het zonnescerm bevindt bij de eerste keer uitschuiven!
- De bevestigingsmiddelen en consoles na het eerste uitschuiven visueel controleren.
- Voer nooit proeflopen uit via automatische besturingen of schakelaars, wanneer het zonnescerm zich daarbij buiten het blikveld van de bedienende persoon bevindt!
- Testkabel voor de motoraansluiting gebruiken!

Attentie! Product- en materiële schade!

- De te transporteren goederen correct en veilig bevestigen!
- Bescherm de verpakking tegen vocht (zacht geworden verpakking kan tijdens transport open gaan)!
- Al geopende verpakkingen weer goed voor het verdere transport afsluiten!
- Het zonnescerm met de juiste zijde voor naar de montagelocatie transporteren, zodat het zonnescerm niet meer gedraaid hoeft te worden.

Zonnescerm met behulp van kabels naar een hoger gelegen gedeelte hijsen:

- Zonnescerm uit de verpakking nemen en met de hijskabels verbinden!
- Zonnescerm in horizontale positie gelijkmatig omhoog trekken!

GB Product overview

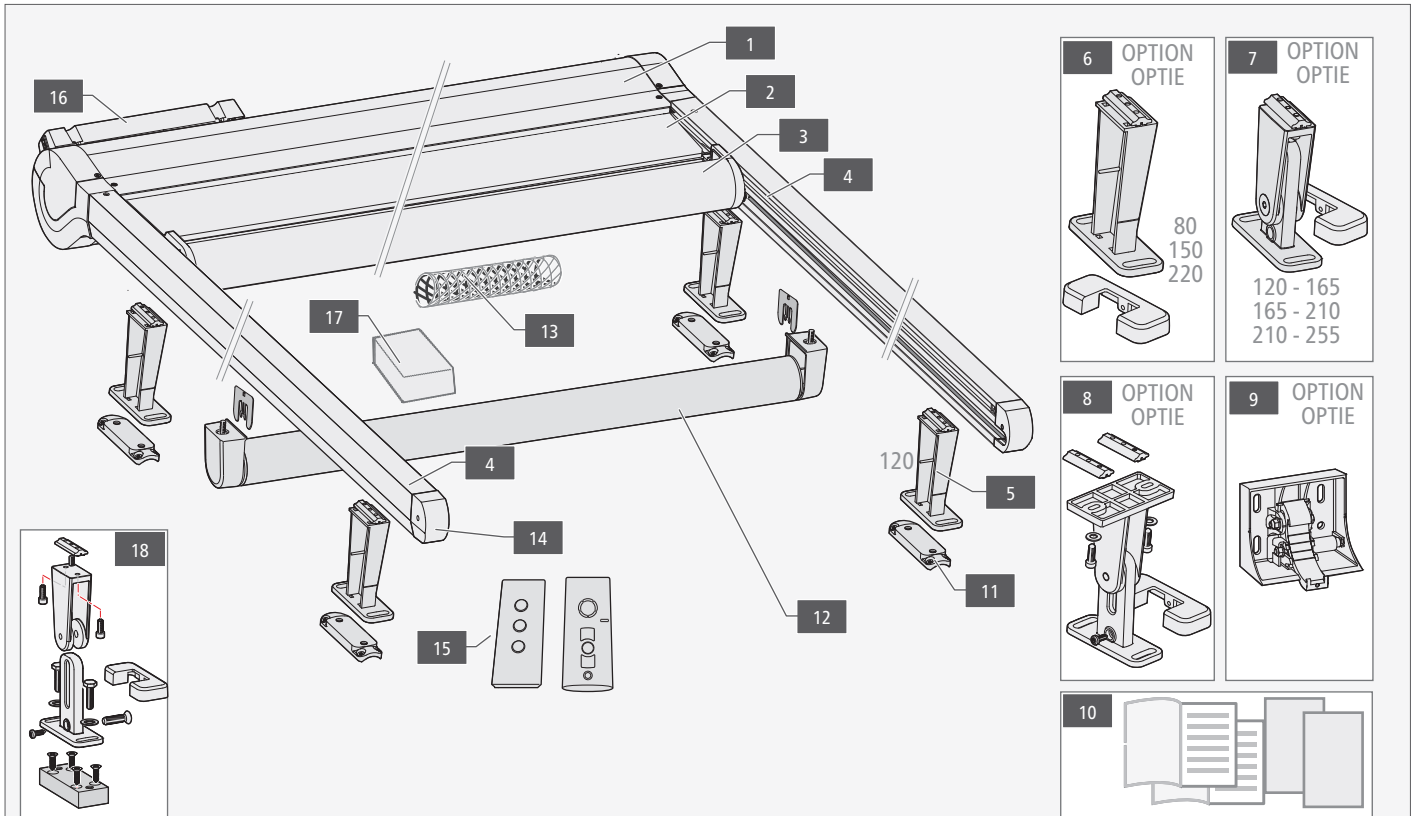

1	Awning (Housing)	10	Operation-/maintenance- and assembly instructions
2	Fabric	11	Adapter Adjustable top (Terrazza)
3	Projection profile	12	Fabric support roller
4	Side channels	13	Net (fixing the flat rope)
5	Adjustable top (standard 120 mm)	14	End caps
6	Adjustable top (option)	15	Remotecontrol
7	Adjustable top support bracket (option)	16	E-Box
8	Adjustable top support bracket (multi-section unit)	17	Installation aid
9	Brackets (option)	18	Adjustable Terrazza Pure

GB Contents

Product Overview Contents	6	Connect the flat rope, using a rope clamp and tighten it**	24
General	7	Check the flat rope runs correctly**	24
Dimensions and spacing	10	Removing the green spring tension straps**	25
Top support bracket – versions and use	11	Preparing the flat rope for future retightening**	25
Assembling support brackets	12	Fixing the flat rope in the projection profile and not trimming it**	26
Pushing side channels onto the support brackets	13	Removing the assembly aid and tightening the bolting	26
Fitting side channels in a confined space	13	Fitting and screwing tight the projection profile cover with stop cams	27
Order option "Pre-mounted projection profile"	14	Tightening bolting	27
Mounting the side channels*	15	Option mounting of the brackets	28
*(Order option "Pre-mounted projection profile")		Install Awning on consoles	29
Connect the flat rope, using a rope clamp and tighten it*	16	Fitting and screwing tight the wall connection roof	29
Check the flat rope runs correctly*	16	Option mounting of the brackets on rafter mounting	30
Removing the green spring tension straps*	17	Multi-section unit option	31
Fixing the flat rope to the rope clamp and not trimming it*	17	Circuit diagram	32
Removing the assembly aid and tightening the bolting	18	Adjusting the drive's end position	33
Fitting and screwing tight the projection profile cover with stop cams	18	Checking the installation – visual inspection, functional check	34
WGM Top order option "Not Pre-mounted projection profile"	19	Rectifying faults	35
Mounting the side channels**	20	Handover	38
Guiding the flat rope through the end caps**	21	Disposal	39
Insert the flat rope in the projection profile**	21	Declaration of performance	40
Attaching the projection profile to side channels**	22	EU Declaration of Conformity	41
Attaching the fabric with beaded profile to the projection profile**	23	Symbols	44



- **Tool list** → weinor download centre (DLC)
- **Exploded drawing** → weinor download centre (DLC)

GB General

Please read these instructions and observe their contents and warnings before assemble the equipment!

Intended use

WGM Top is a sun protection awning that can primarily be used for this purpose. WGM Top can be used as rain protection contingent on the instructions for controlled rain drainage*. Misuse of the awning, as well as any alterations, changes or additions to the awning that are carried out without weinor's written permission can lead to damage, hazards or the collapse of the awning. These are not permitted and will result in the voiding of the guarantee claims.

(* Use of the WGM Top as rain protection only under supervision and only when the rain drainage is guaranteed to prevent damage to the system due to pooling in the fabric. If the awning fabric is retracted while still wet, mould and stains may form! Only retract a wet awning in the event of an emergency (e.g. with the risk of a storm, frost or snowfall)! Wet fabric must be dried out as quickly as possible when the awning is open!)

CE mark

Weinor GmbH & Co. KG declares that the WGM Top is in compliance with the basic requirements and relevant provisions of the EN standards. WGM Top meets the requirements of the wind resistance class indicated in the CE conformity marks. The requirements shall only be deemed as having been met once the manufacturer's instructions have been adhered to.

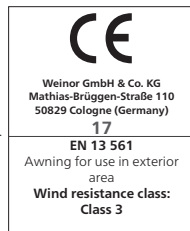

Qualifications

These instructions are addressed to trained fitters and require qualification and knowledge of installation techniques:

- Occupational safety at work, operating safety and accident prevention regulations
- Handling of ladders, scaffolding, tools and machines,
- Transport of long, heavy components and glass panes,
- Estimation of the building structure and fitting the fixing materials,
- Installation, start-up and operation of the product.

Employ a professional installation company if you do not possess these qualifications!

Safety symbols

	Warning! Risk of electric shock!	Danger level III
	Careful! Personal injury!	Danger level II
	Caution! Product and property damage!	Danger level I

Safety instructions

Warning! Risk of electric shock!

- Electrical fixed installation may only be carried out by electrically skilled person according to VDE 100!
- Observe the installation instructions for the electrical devices included in the delivery!
- Separate the electrical connections from the mains during the installation!
- Only connect electrical termination to mains system with all-pole disconnecting device and with min. 3 mm contact opening width!
- Only connect the construction if indications on product relating to voltage, frequency and output match those of the power source!

Caution! Personal injury!

- Follow safety instructions in order to prevent personal injury!
- Observe the instructions for installation and setting from the manufacturer of the drive, commutator and control!
- Keep packaging, sheeting and small parts away from children (choking hazard)!

- Disconnect current supply when working within the movement range of the construction (disconnect connector coupling on driver or install controlled power interruption from the outside)!
- Switch off fuses and automatic control in order to prevent risk of crushing or falling due to uncontrolled movements of the construction!
- If awnings are operated by several users: a priority locking device must be activated (controlled interruption of the power supply from outside), making it impossible to open or retract the awning at all!

Ladders:

- Do not lean ladders against the awning or fix them to the awning!
- Ladders must be on a firm base and provide adequate support!
- Only use ladders with adequate load-bearing capacity!

Anti-fall guards:

- Use appropriate anti-fall guards to prevent the danger of falling especially when working at considerable heights!

Mounting brackets:

- Check that the type and number of the mounting brackets supplied are compliant with the order!
- Check that the information provided in the order about the installation surface tallies with the actual installation surface on site! Installation is inadmissible in case of safety-relevant deviations!

Fixing material:

- Use suitable installation and fitting materials (plugs, glue, etc.) corresponding to onsite conditions and loads! In doing so, the extraction forces specified by the manufacturer must be observed and taken into account!
- The awning must be fitted with the type and number of brackets recommended by the manufacturer.

Crushing and cutting zones:

- Crushing and shearing zones exist between movable components and moving awning parts (projection profile, housing, folding arms, profiles) which could catch and draw in clothing or body parts!
- Only activate awnings up to 2.5 m installation height if the moving parts are within your line of vision! Electrical controls, radio controls with latch switches, stand-alone latch switches, etc. are not permissible in this case!
- The key switch must be fitted in the line of vision of the projection profile, but far enough removed from the movable parts, at a height of 1.5 metres (national regulations relating to disabled people must be observed)!

Partly mounted awnings:

- In awnings which are partly mounted in the factory, secure the spring-tensioned parts (designated by the manufacturer) against unintentional opening.
Caution! Do not remove this locking device until the installation of the awnings has been completed in order to prevent the high risk of injury that could result from unintentional opening of spring-tensioned parts!

Test run:

- When ascending the awning for the first time, make sure that the working range of the awning and the area below it is kept clear!
- A visual inspection of the fixing material and brackets must be performed after the awning has been extended for the first time.
- When carrying out test runs, never use automatic system control or switches if the awning is not in the operator's line of vision!
- Use test cable for the motor input!

Caution! Product and property damage!

- Secure cargo properly and safely!
- Protect the packaging from moisture (dampened packaging can come loose during transport)!
- Seal open packaging for further transport!
- The awning must be carried to the place of installation the right way round so it does not have to be turned round again in a confined space.

Raising the awning to a higher level using ropes:

- Remove awning from the packaging and secure tightly with hauling ropes!
- Lift the awning horizontally and evenly!

F Aperçu des produits

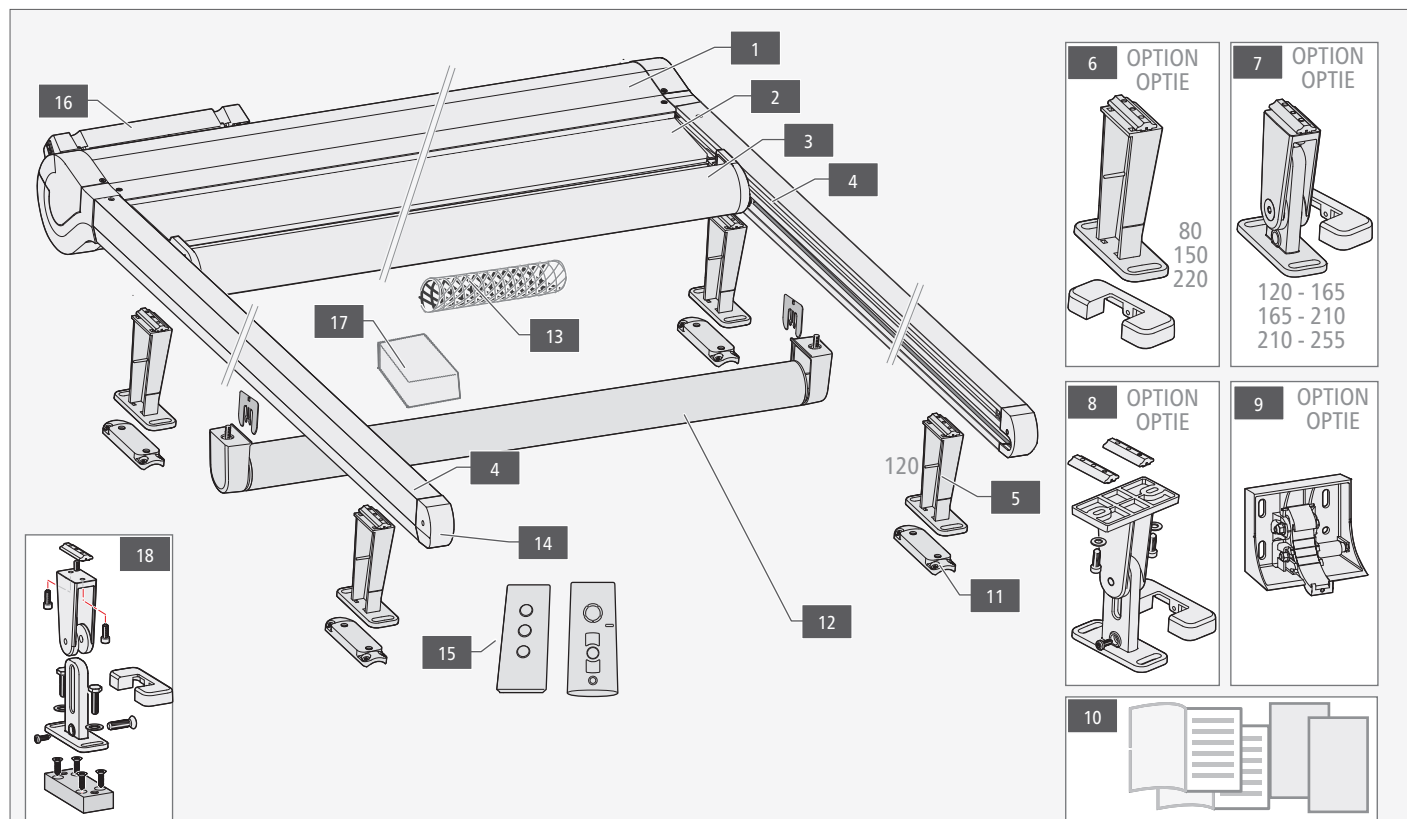

1	Store (Boîtier)	10	Instructions d'utilisation / de maintenance et des instructions de montage
2	Toile	11	Adaptateur Pied support top (Terrazza)
3	Barre de charge	12	Tube d'écartement
4	Profilés de transport	13	Filet (fixer les câbles plats)
5	Pied support top (standard 120 mm)	14	Embouts
6	Pied support top (option)	15	Télécommande
7	Pied support top réglable (option)	16	E-Box
8	Pied support top (installation alignée), réglable	17	Aide au montage
9	Console (option)	18	Pied support Terrazza Pure

F Table des matières

Aperçu des produits Table des matières	8	Relier les câbles plats avec un serre-câble et tendre**	24
Généralités	9	Vérifier le bon déroulement des câbles plats**	24
Dimensions et distances	10	Enlever les tendeurs verts**	25
Pieds supports top – variantes et utilisation	11	Préparer les câbles plats à une tension ultérieure**	25
Monter des pieds supports	12	Fixer les câbles plats aux serre-câbles et ne pas raccourcir**	26
Déplacer les profilés de transport sur les pieds supports	13	Retirer l'aide au montage et serrer les fixations	26
Fixer les profilés de transport lors d'espace restreint	13	Monter le couvercle de barre de charge avec les cames d'arrêt	27
Commande d'option « barre de charge prémonté »	14	Montage du tube d'écartement	27
Monter les profilés de transport*	15	Option montage de console	28
*Commande d'option « barre de charge prémonté »		Installation du store sur les consoles	29
Relier les câbles plats avec un serre-câble et tendre*	16	Monter le toit de raccordement mural puis visser	29
Vérifier le bon déroulement des câbles plats*	16	Option montage de console pour chevron de toit	30
Enlever les tendeurs verts*	17	Installation alignée en option	31
Fixer les câbles plats aux serre-câbles et ne pas raccourcir*	17	Schéma des connexions	32
Retirer l'aide au montage et serrer les fixations	18	Ajuster la position de fin de course du moteur	33
Monter le couvercle de barre de charge avec les cames d'arrêt*	18	Vérification du montage – contrôle visuel, essai fonctionnel	34
WGM Top commande d'option « barre de charge non prémonté »	19	Dépannage	35
Monter les profilés de transport** (**Commande d'option « barre de charge non prémonté »)	20	Remise de l'installation et des documents	38
Faire passer les câbles plats par les embouts**	21	Gestion des déchets	39
Faire passer les câbles plats par le profilé de défection**	21	Déclaration de performance	40
Monter le profilé de défection sur les profilés de guidage**	22	Déclaration de conformité CE	41
Accrocher la toile au barre de charge avec le profilé-jonc**	23	Symboles utilisés	44

i -Liste d'outils → weinor Downloadcenter (DLC)
 -Vue éclatée → weinor Downloadcenter (DLC)

F Généralités

Avant la montage du produit, veuillez lire cette notice et en respecter le contenu et les mises en garde!

Utilisation conforme

WGM Top est un store de protection solaire qui doit être utilisé essentiellement en tant que tel. WGM Top peut être utilisé comme protection contre la pluie en tenant compte des consignes sur l'écoulement régulé de la pluie*. Une utilisation non conforme du store ainsi que des modifications, ajouts et transformations apportés sur le store sans autorisation écrite de weinor peuvent constituer un danger et endommager ou faire chuter le store. Ils ne sont pas autorisés et entraînent la perte des droits à la garantie.

(* Utilisation de la WGM Top l'installation comme une protection contre la pluie sous surveillance uniquement afin d'éviter tout endommagement de l'installation dû à la formation de poches d'eau. Apparition de moisissure et de taches si la toile de store est enroulée alors qu'elle est mouillée ! Enrouler le store humide uniquement en cas d'urgence (par ex. en cas de risque de tempête, de gel ou de chutes de neige) ! Une toile mouillée doit être déroulée pour être séchée le plus rapidement possible !)

Marquage CE

La société weinor GmbH & Co. KG déclare que WGM Top est conforme aux exigences fondamentales et aux spécifications correspondantes des normes EN. Le produit WGM Top répond aux exigences de la classe de résistance au vent indiquée sur le signe de conformité CE. Les critères d'exigences sont remplis uniquement si les indications du fabricant sont respectées.



Qualification

Cette notice s'adresse aux monteurs qui ont été formés, et implique de disposer des qualifications et connaissances en technique de montage suivantes :

- Sécurité au travail, sécurité de fonctionnement et prescriptions en matière de prévention des accidents,
- Manipulation d'échelles, d'échafaudages, d'outils et de machines,
- Transport d'éléments de construction et de vitrages longs et lourds,
- Évaluation du bâti et mise en place d'éléments de fixation,
- Montage, mise en service et fonctionnement du produit.

Si vous ne disposez pas de ces qualifications, adressez-vous à des entreprises de montage professionnelles !

Symboles de sécurité

	Attention ! Risque d'électrocution !	Niveau de danger III
	Attention ! Blessures corporelles!	Niveau de danger II
	Attention ! Dommages matériels !	Niveau de danger I

Instructions de sécurité

Avertissement ! Risque d'électrocution !

- L'installation électrique fixe doit être réalisée exclusivement par une personne qualifiée en électricité, conformément à VDE 100 !
- Suivre les instructions de montage des appareils électriques fournis !
- Débrancher les raccordements électriques de l'alimentation réseau pendant le montage !
- Brancher un raccordement électrique fixe uniquement sur des réseaux pourvus d'un sectionneur multipolaire et avec une largeur d'ouverture de contact d'au moins 3 mm !
- Raccorder l'installation uniquement lorsque les indications du produit en termes de tension, de fréquence et de puissance correspondent à celles de la source d'alimentation électrique !

Prudence ! Dommages aux personnes !

- Respecter les instructions de sécurité pour éviter des blessures corporelles !
- Respecter les instructions de montage et de réglage du fabricant du moteur, de l'interrupteur et de la commande !
- Garder les emballages, films et les petites pièces hors de portée des enfants (risque d'étouffement) !
- Couper l'alimentation électrique avant de procéder à des travaux dans la zone de mouvement de l'installation (débrancher la fiche de connexion du moteur ou installer un coupe-circuit à commande externe) !

- Couper les fusibles et la commande automatique afin d'éviter de se coincer les doigts ou de faire chuter le store en cas de mouvements incontrôlés de l'installation !
- Dans le cas où les stores sont utilisés par plusieurs personnes : actionner un dispositif de verrouillage de commutation prioritaire (coupure de courant contrôlée depuis l'extérieur) afin d'empêcher alors tout mouvement de déploiement / d'escamotage du store.

Aides à la montée :

- Ne pas appuyer ou fixer d'aides à la montée contre le store !
- Les aides à la montée doivent être stables et offrir un maintien suffisant !
- Utiliser uniquement des aides à la montée qui présentent une capacité de charge suffisante !

Protection antichute :

- Utiliser des protections antichute adaptées afin d'éviter les risques de chute, en particulier en cas de travaux en hauteur !

Consoles de montage :

- Vérifier que le nombre et le type de consoles de montage correspondent à la commande !
- Vérifier que le support de fixation effectivement fourni correspond aux indications de la commande ! En cas de différences pouvant affecter la sécurité, le montage est interdit !

Éléments de fixation :

- Utiliser un montage et des matériaux de fixation adaptés (chevilles, colle, etc.) selon les conditions de construction sur place et les charges à supporter ! Observer et prendre en compte les forces pour extraire les chevilles indiquées par le fabricant !
- Monter le store avec le type et le nombre de consoles recommandés par le fabricant.

Zones d'écrasement et de cisaillement :

- Entre les composants mobiles et les parties du store qui leur font face (barre de charge, boîtier, bras articulés, profilés), il y a des zones d'écrasement et de cisaillement où des pans de vêtements ou des parties du corps peuvent se coincer et être attirés !
- Les stores d'une hauteur de montage allant jusqu'à 2,5 m ne doivent être actionnés que si les pièces mobiles sont visibles ! Les commandes électriques, les moteurs radio avec commutateur à crans, les commutateurs à crans, etc. ne sont pas autorisés dans ce cas !
- Placer le bouton-poussoir dans le champ visuel du barre de charge à une hauteur de 1,5 m et à distance des pièces mobiles (respecter les dispositions relatives aux personnes handicapées) !

Stores partiellement montés :

- Pour les stores partiellement montés en usine, les pièces pré-tendues (marquées par le fabricant) sont sécurisées contre une ouverture involontaire. Attention ! Retirer cette sécurité uniquement une fois le store entièrement monté, pour éviter un risque élevé de blessure dû à une ouverture incontrôlée des pièces pré-tendues !

Marche d'essai :

- Lors du premier déploiement, s'assurer que personne ne se trouve dans la zone de mouvement du store ou sous celui-ci !
- Après le premier déploiement du store, contrôler visuellement les éléments de fixation et consoles.
- Ne procéder jamais à une marche d'essai avec les commandes ou interrupteurs automatiques si le store se trouve en dehors du champ de vision de l'utilisateur !
- Utiliser un câble de test pour le raccord moteur !

Attention ! Dommages matériels/sur le produit !

- La marchandise transportée doit être fixée correctement et de manière sûre !
- Protéger l'emballage de l'humidité (des emballages détremés peuvent se défaire pendant le transport) !
- Les emballages déjà ouverts doivent être correctement refermés pour poursuivre le transport !
- Transporter le store du bon côté jusqu'au lieu de montage afin de ne pas avoir à le tourner dans un espace restreint.

Utiliser des câbles pour soulever le store dans une zone surélevée :

- Sortir le store de son emballage et bien l'attacher à l'aide de câbles de traction !
- Soulever le store régulièrement en le maintenant à l'horizontale !

- D** Maße und Abstände
- NL** Maten en afstanden
- GB** Dimensions and spacing
- F** Dimensions et distances

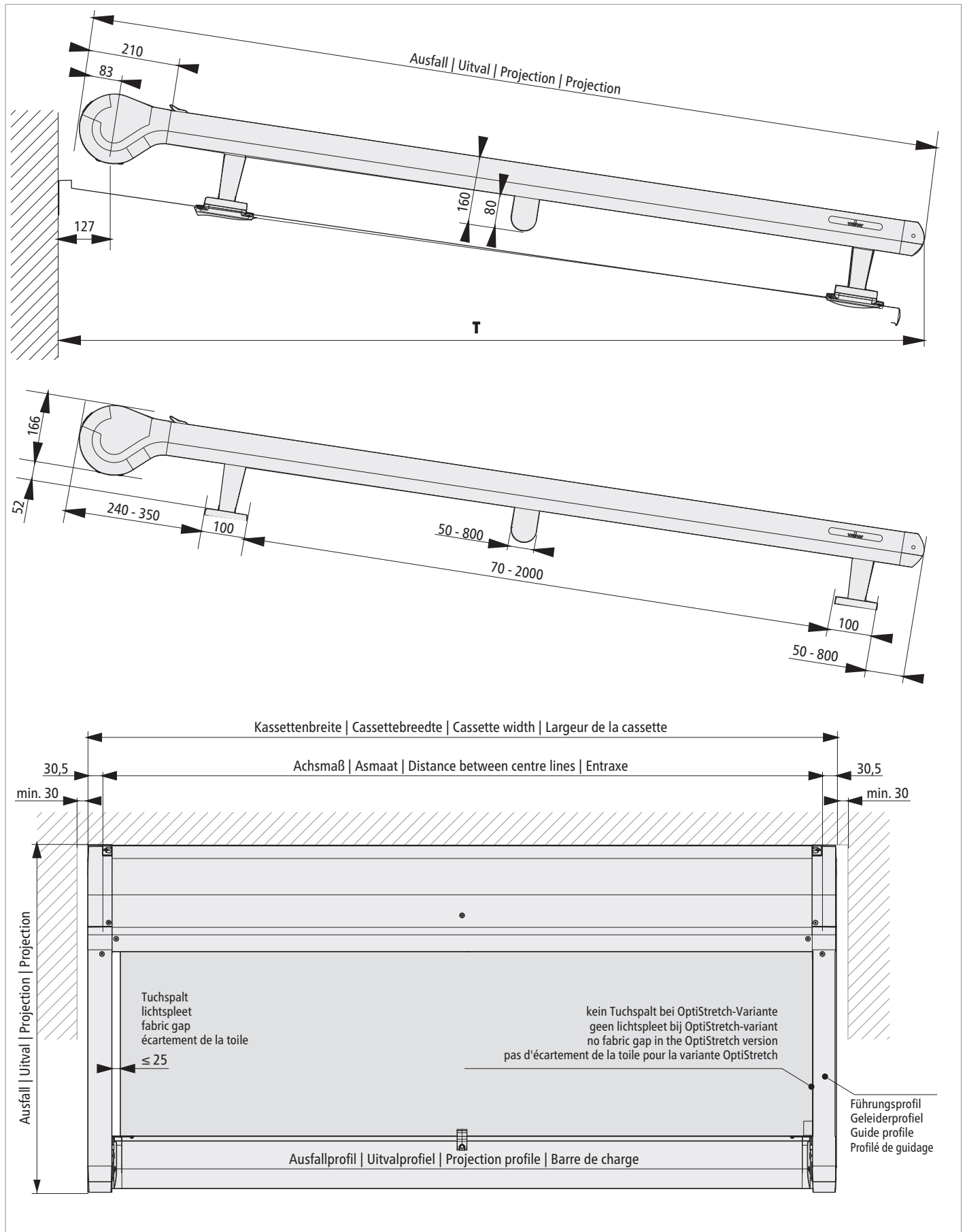

D Stützfüße top – Varianten und Verwendung

NL Steunvoeten top – varianten en gebruik

GB Top support bracket – versions and use

F Pieds supports top – variantes et utilisation

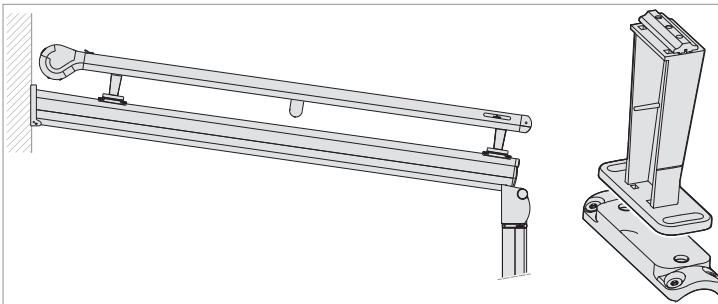

- D** Stützfuß top mit Adapter für die Montage an weinor Terrazza
- NL** Steunvoet top met adapter voor montage aan weinor Terrazza
- GB** Top support bracket with adapter for assembly on a weinor Terrazza
- F** Pied support top avec adaptateur pour montage sur weinor Terrazza

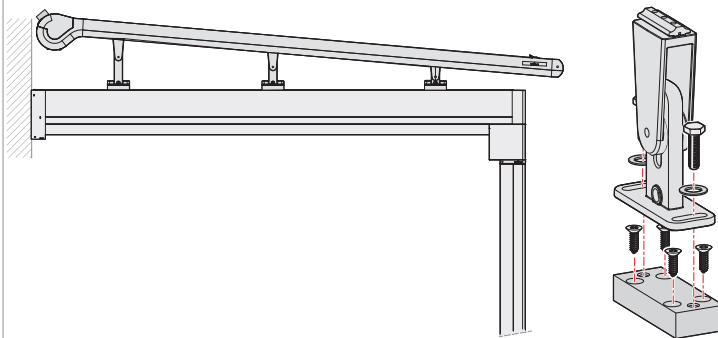

- D** Stützfuß top mit Adapter für die Montage an weinor Terrazza Pure
- NL** Steunvoet top met adapter voor montage aan weinor Terrazza Pure
- GB** Top support bracket with adapter for assembly on a weinor Terrazza Pure
- F** Pied support top avec adaptateur pour montage sur weinor Terrazza Pure

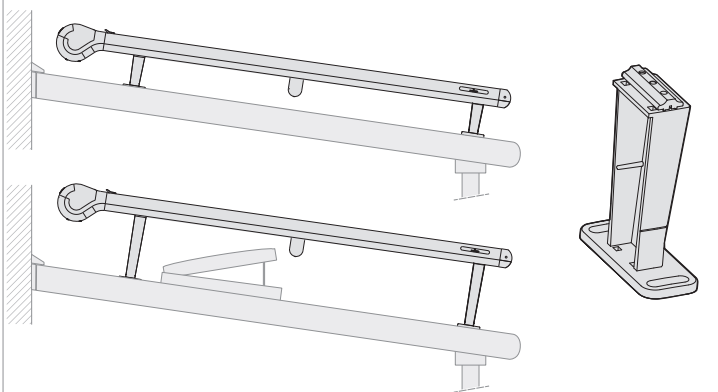

- D** Stützfuß top für Montage an Fremdprodukt
- NL** Steunvoet top voor montage aan extern product
- GB** Top support bracket for assembly on a third-party product
- F** Pied support top avec adaptateur pour montage sur produit tiers

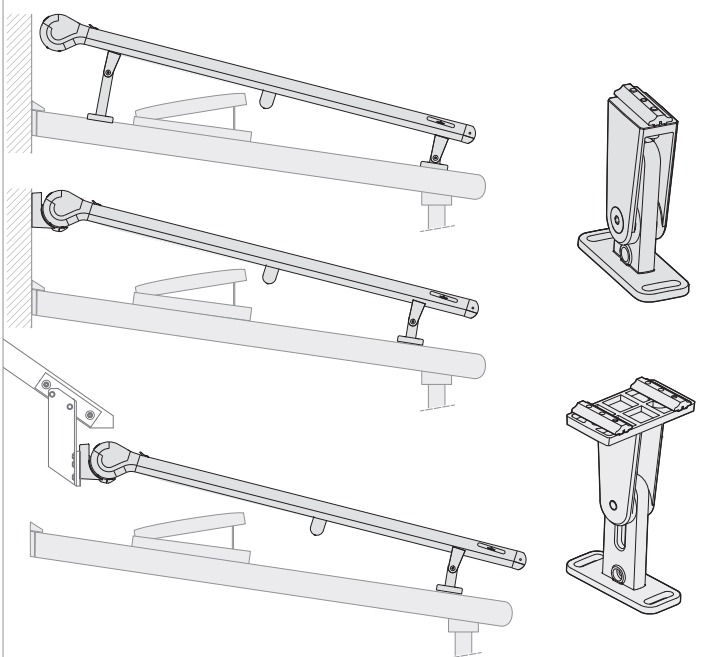
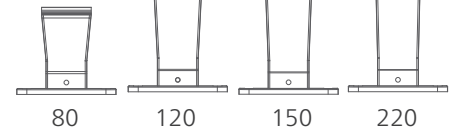

- D** Stützfuß top verstellbar
- NL** Steunvoet top verstellbaar
- GB** Adjustable top support bracket
- F** Pied support top réglable

- D** Stützfuß top (Reihenanlage), verstellbar
- NL** Steunvoet top (serie-installatie), verstellbaar
- GB** Adjustable top support bracket (multi-section unit)
- F** Pied support top (installation alignée), réglable

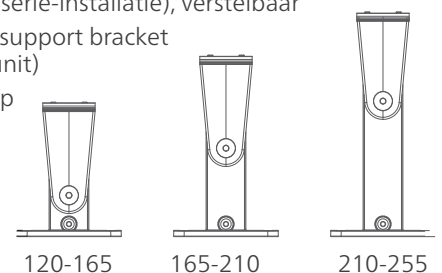

- D** Stützfüße montieren
- NL** Steunvoeten monteren
- GB** Assembling support brackets
- F** Monter des pieds supports

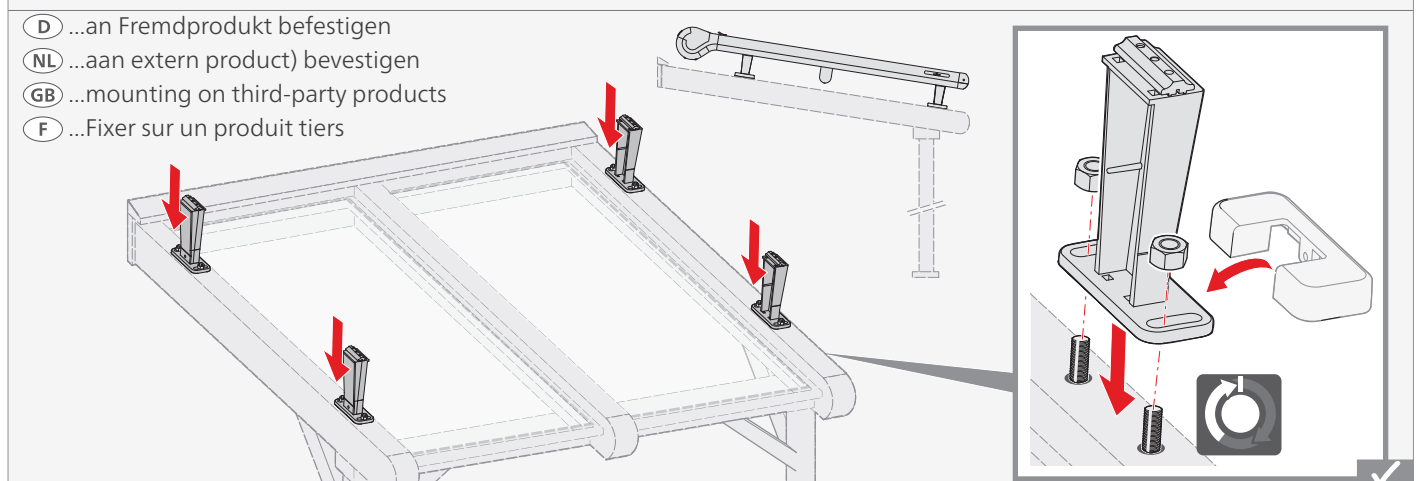
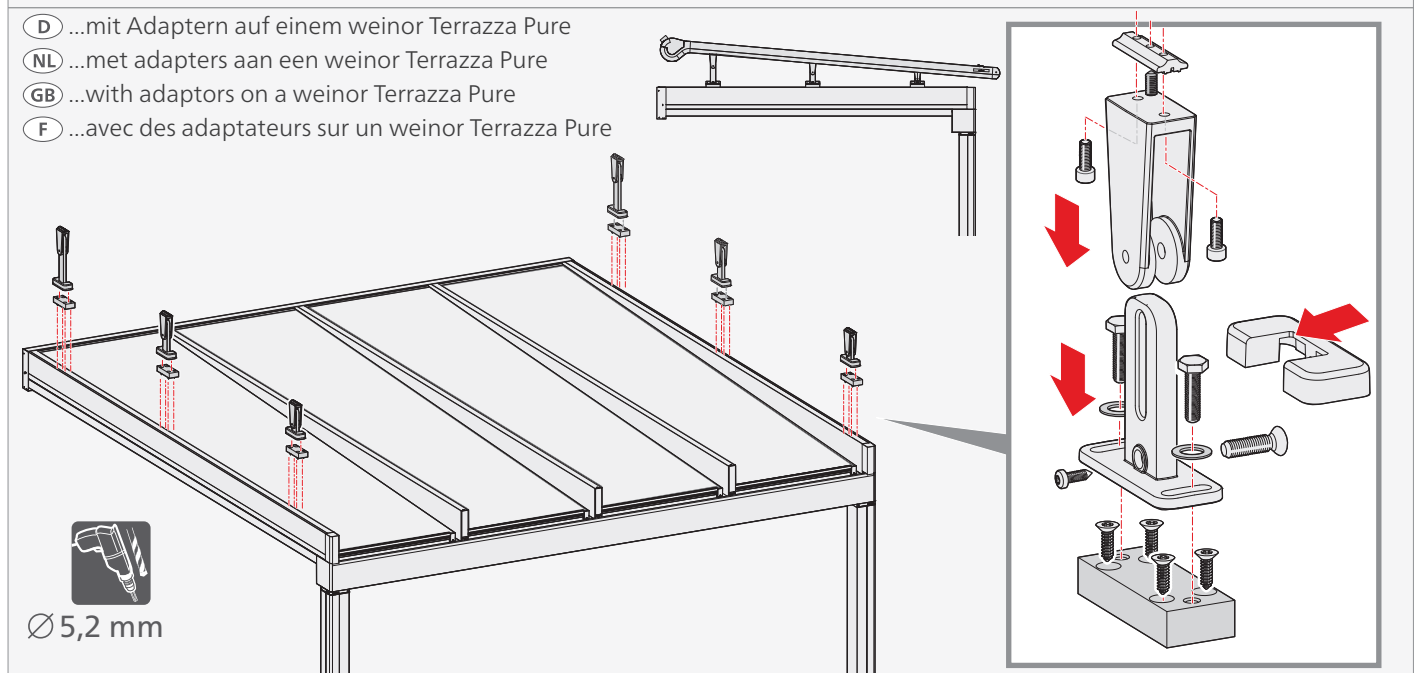
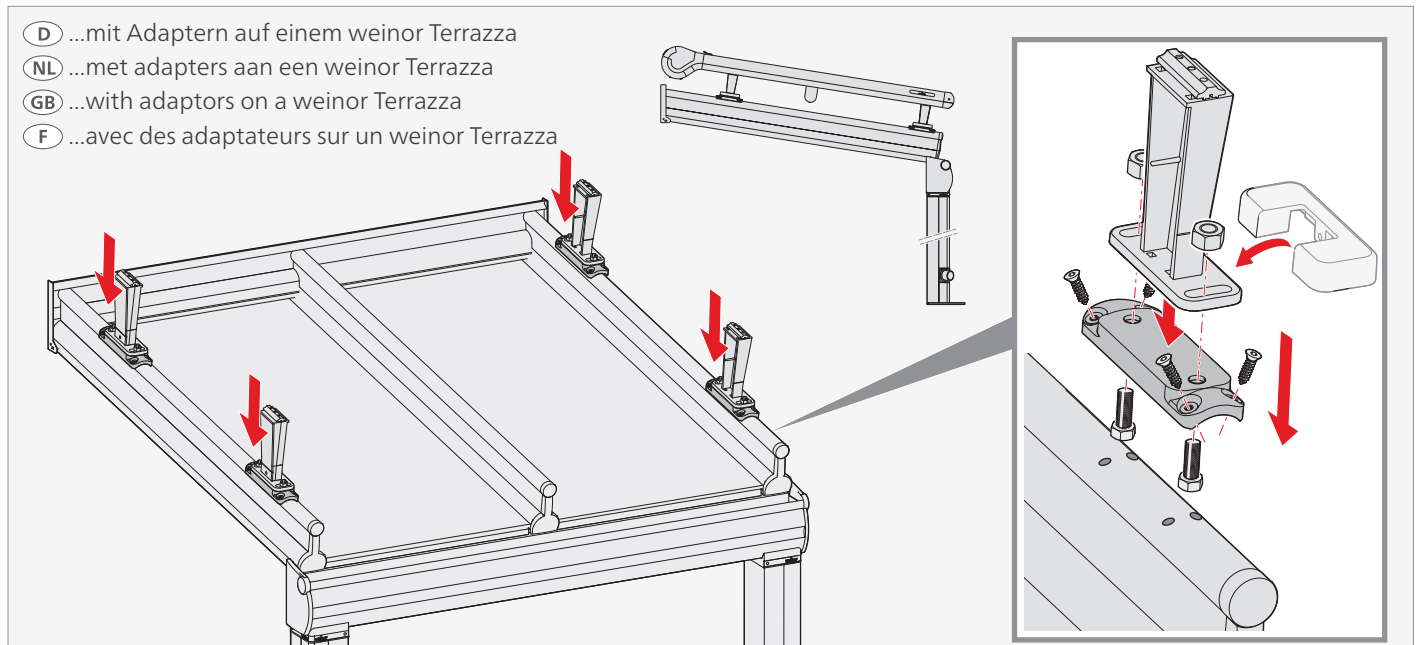

- D** Transportprofile auf die Stützfüße schieben
- NL** Transportprofielen op de steunvoeten schuiven
- GB** Pushing side channels onto the support brackets
- F** Déplacer les profilés de transport sur les pieds supports

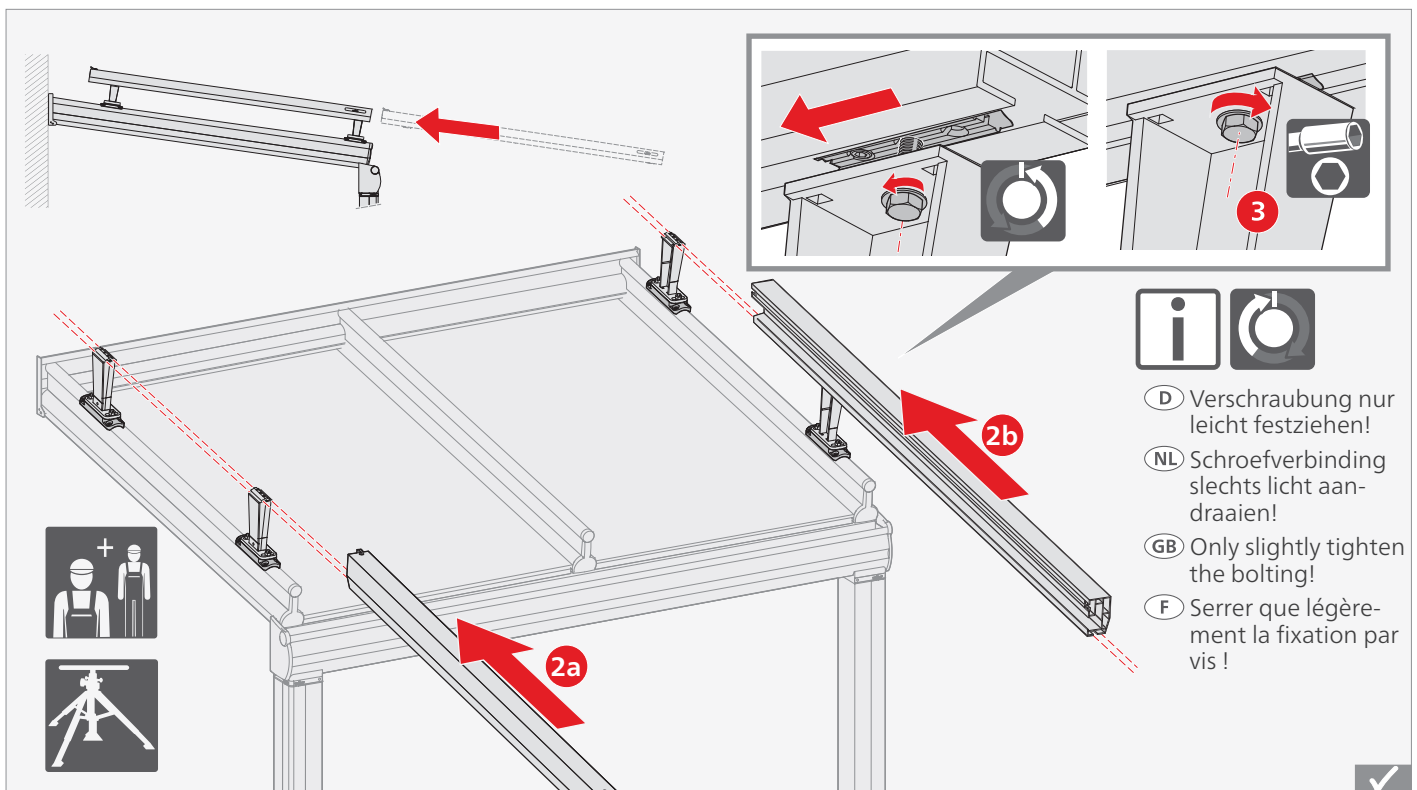

- D** Transportprofile bei eingeschränkten Platzverhältnissen anbringen
- NL** Transportprofielen bij beperkte ruimte aanbrengen
- GB** Fitting side channels in a confined space
- F** Fixer les profilés de transport lors d'espace restreint

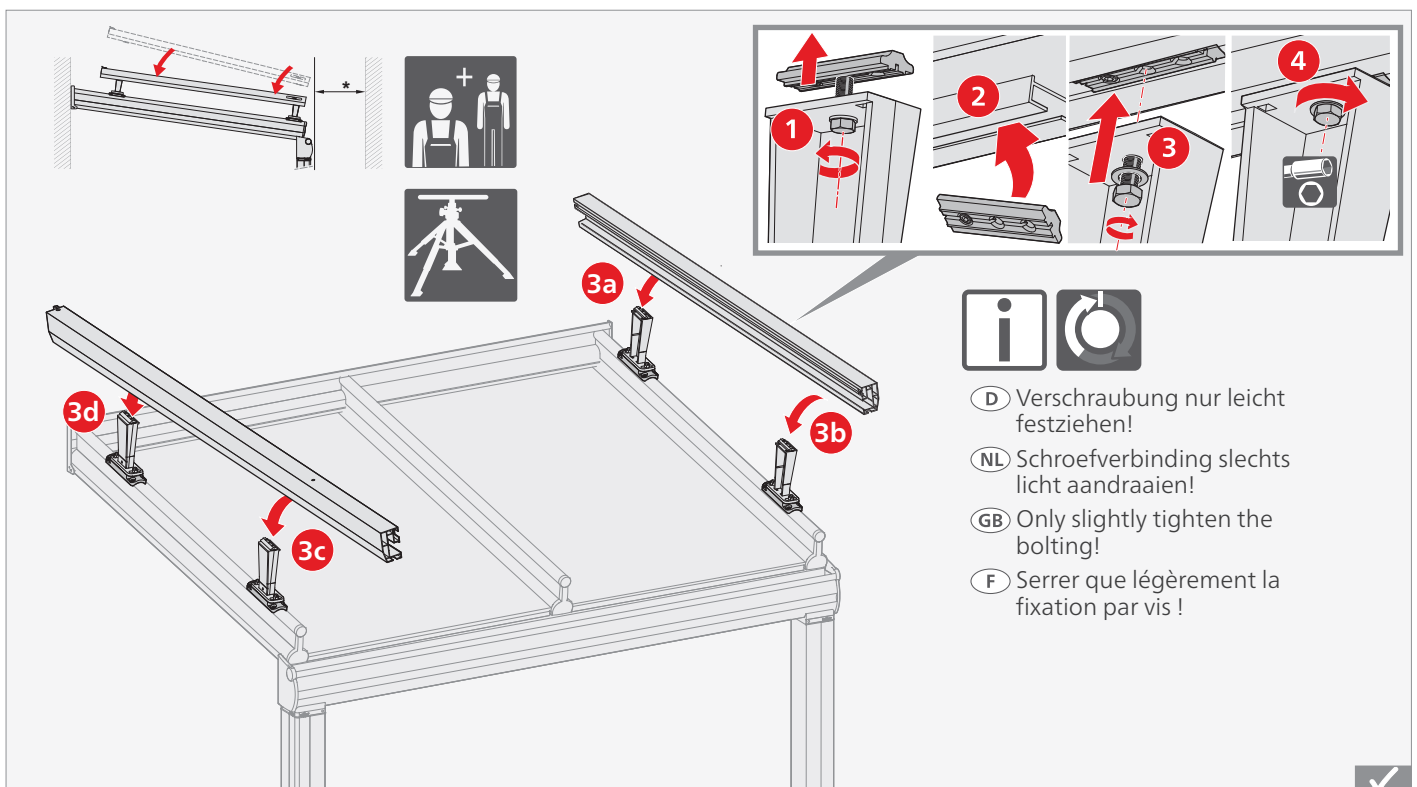

- (D)** Bestelloption „vormontiertes Ausfallprofil“
- (NL)** Besteloptie “voorgemonteerd uitvalprofiel”
- (GB)** Order option “Pre-mounted projection profile”
- (F)** Commande d’option « barre de charge prémonté »

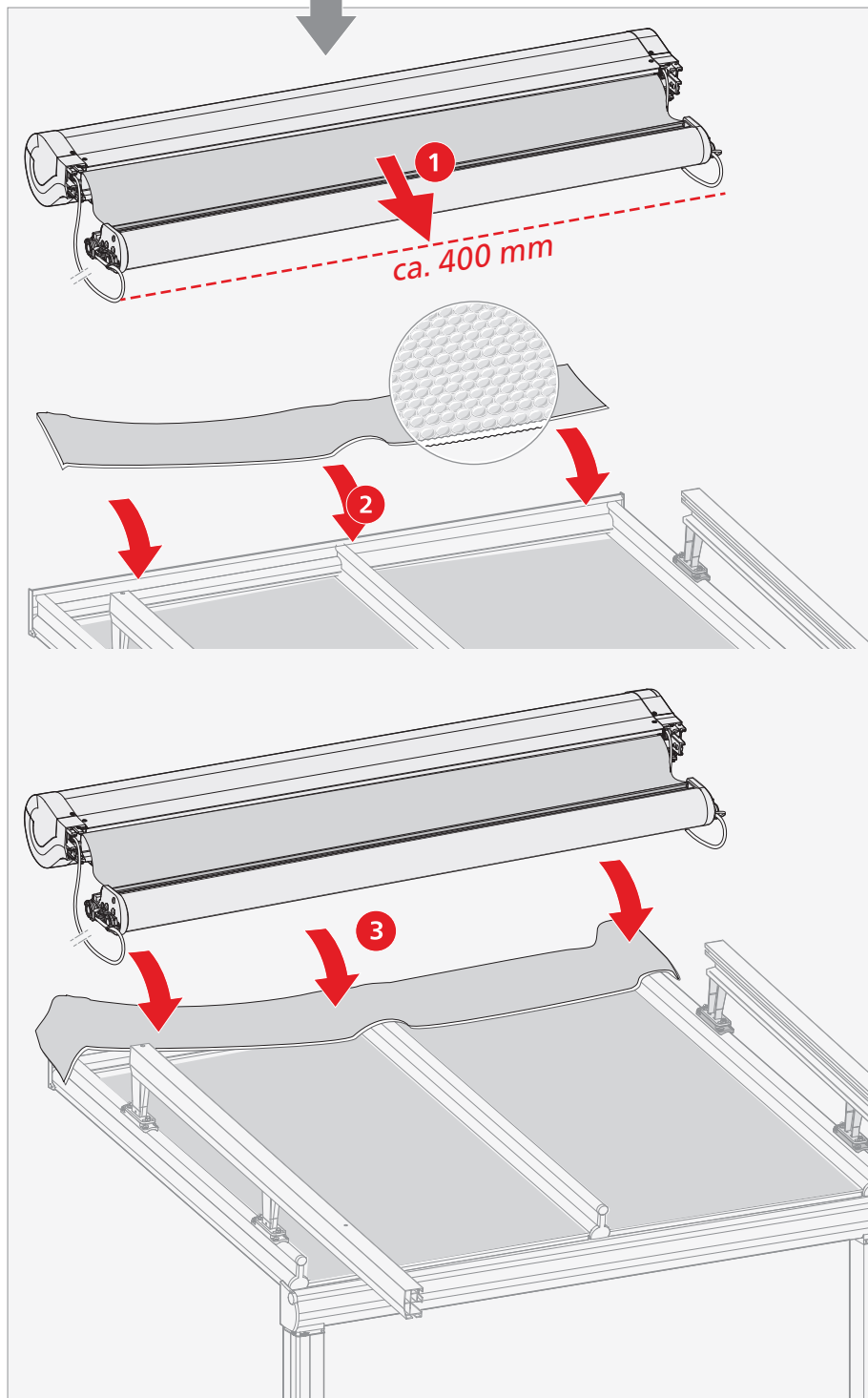
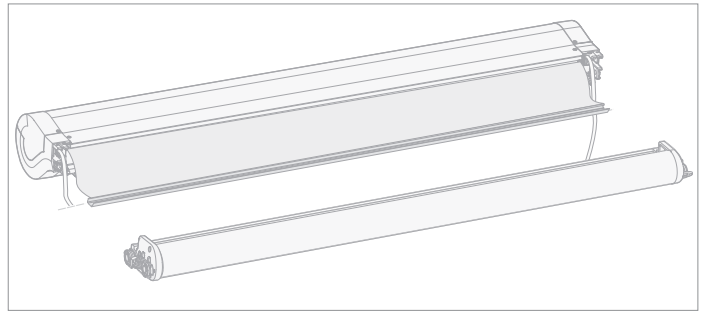
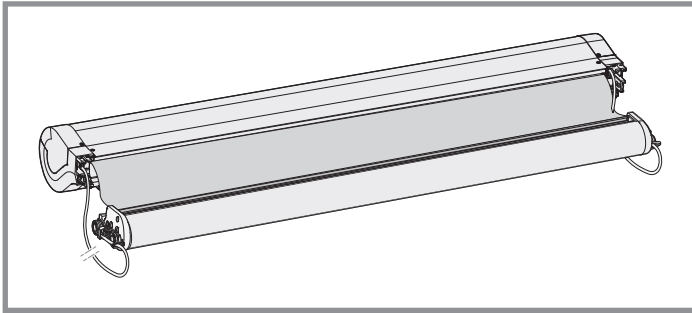

- (D)** Markise für Montage der Transportprofile vorbereiten
- (NL)** Zonnescherm voor montage van de transportprofielen voorbereiden
- (GB)** Preparing the awning for installation of side channels
- (F)** Préparer le store pour le montage des profilés de transport



- (D)** Markise/Kassette und Terazza/Wintergarten gegen Verkratzen und Abrutschen mit geeigneten Mitteln (Schaumstoff, Polsterfolie, etc.) absichern!
- (NL)** Cassettehaak met de klem Schroeven aan de zijkant slechts aan een zijde vastdraaien! (Zijde willekeurig) Middelste cassettehaak (optie) altijd losgedraaid laten!
- (GB)** Only tighten the housing bracket with side housing clips on one side! (any side) Always leave the middle housing bracket (option) loose!
- (F)** Serrer d’un seul côté l’attache pour caisson avec les vis de serrage latérales ! (N’importe quel côté) Toujours laisser l’attache pour caisson centrale (option) desserrée !



- D** Transportprofile montieren*
- NL** Transportprofielen monteren*
- GB** Mounting the side channels*
- F** Monter les profilés de transport*

- * (Bestelloption „vormontiertes Ausfallprofil“)
- * (Besteloptie „voorgemonteerd uitvalprofiel“)
- *(Order option “Pre-mounted projection profile”)
- *(Commande d’option « barre de charge prémonté »)

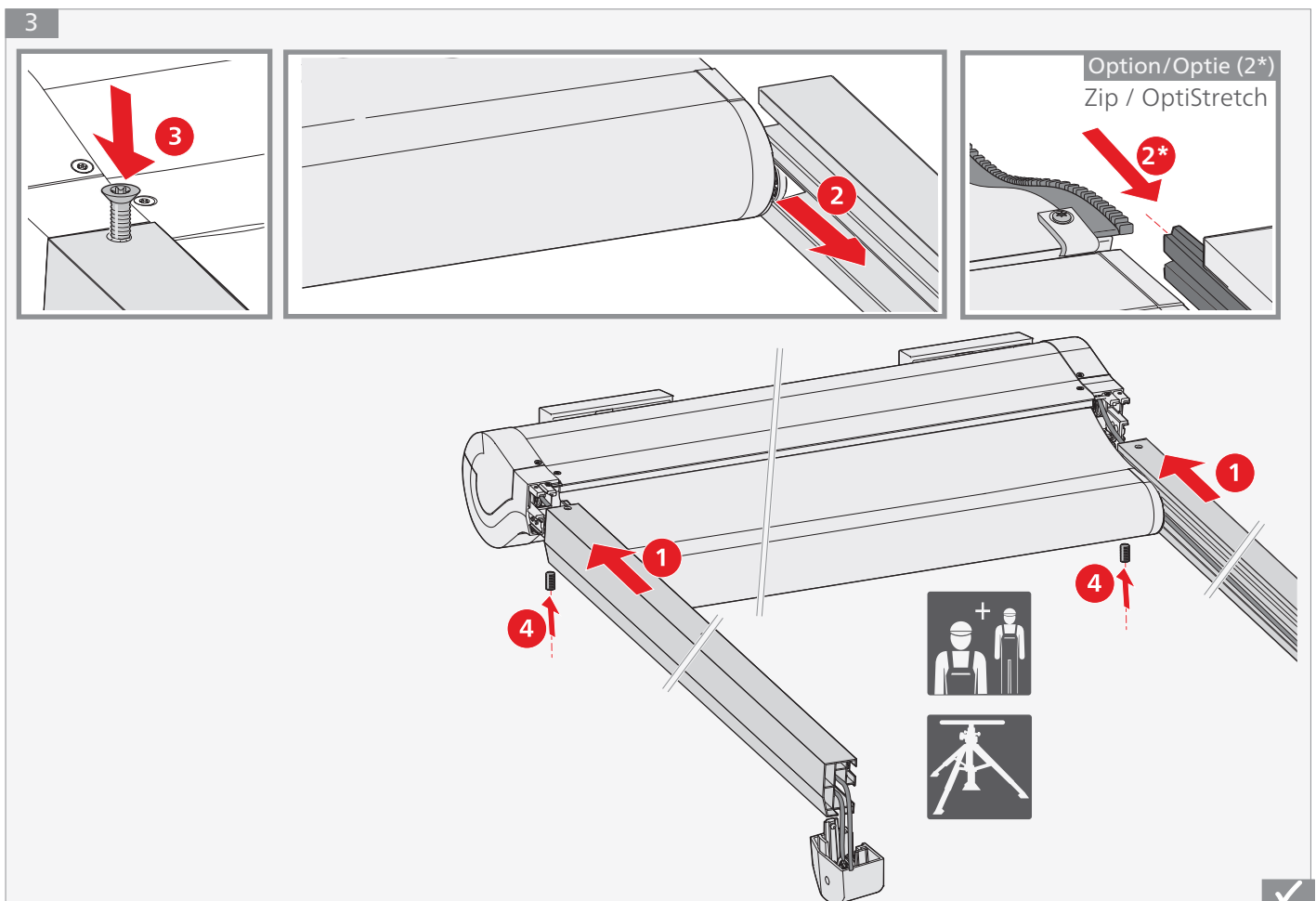
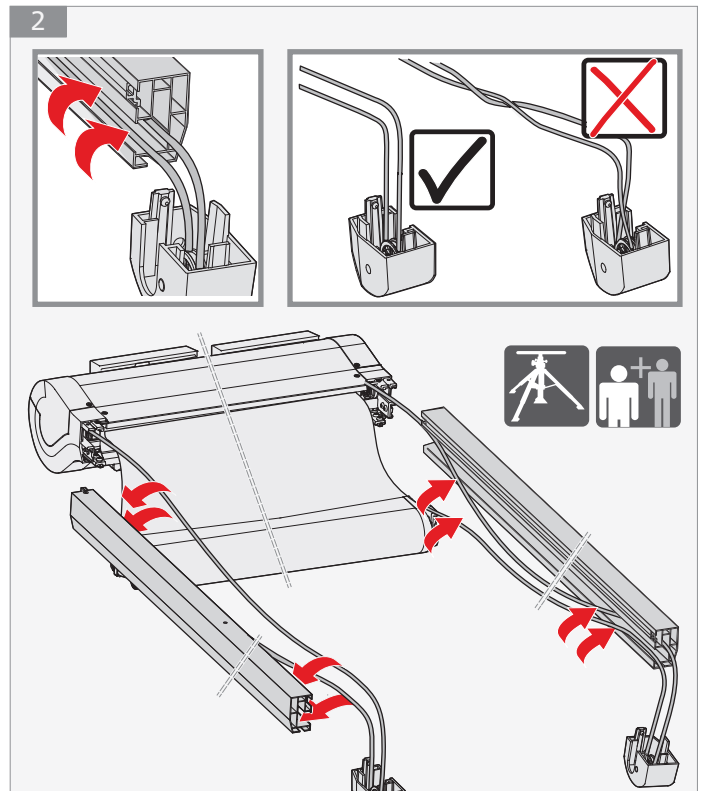
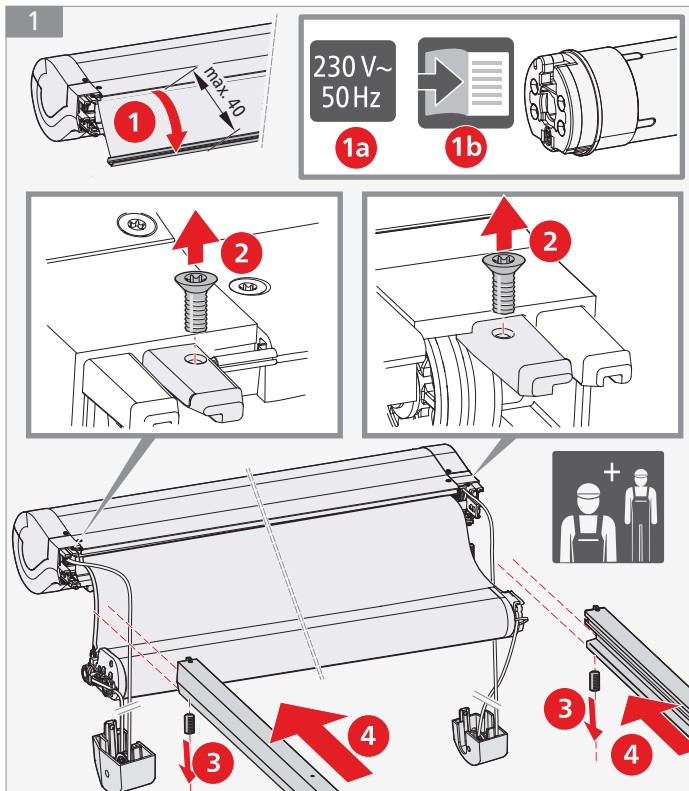

- D** Flachseile mit Seilklemme verbinden und spannen* *(Bestelloption „vormontiertes Ausfallprofil“)
- NL** Platte kabels met kabelklem verbinden en spannen* *(Besteloptie “voorgemonteerd uitvalprofiel”)
- GB** Connect the flat rope, using a rope clamp and tighten it* *(Order option “Pre-mounted projection profile”)
- F** Relier les câbles plats avec un serre-câble et tendre* *(Commande d’option « barre de charge prémonté »)

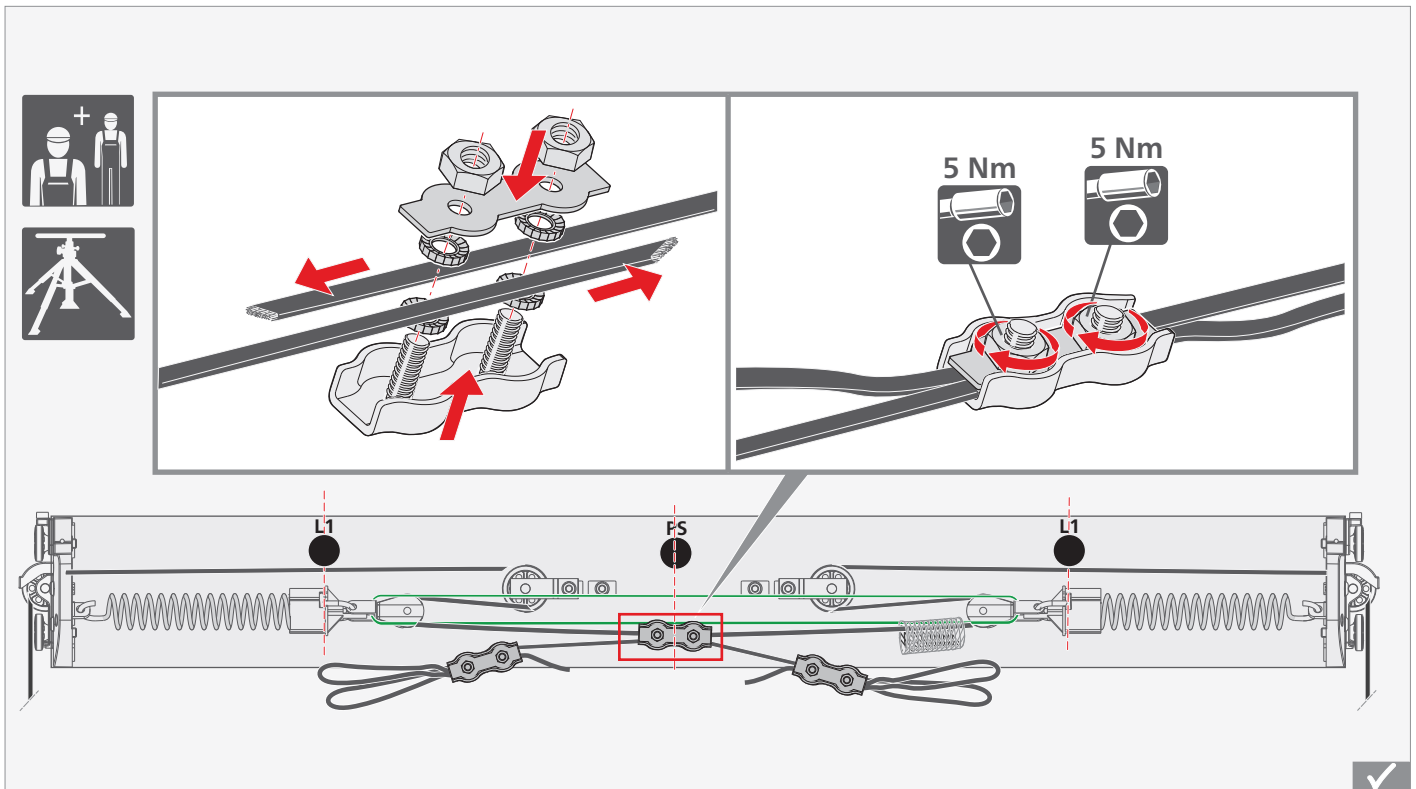

- D** Flachseile auf korrekten Verlauf prüfen*
- NL** Controleer de platte kabels op juist verloop*
- GB** Check the flat rope runs correctly*
- F** Vérifier le bon déroulement des câbles plats*

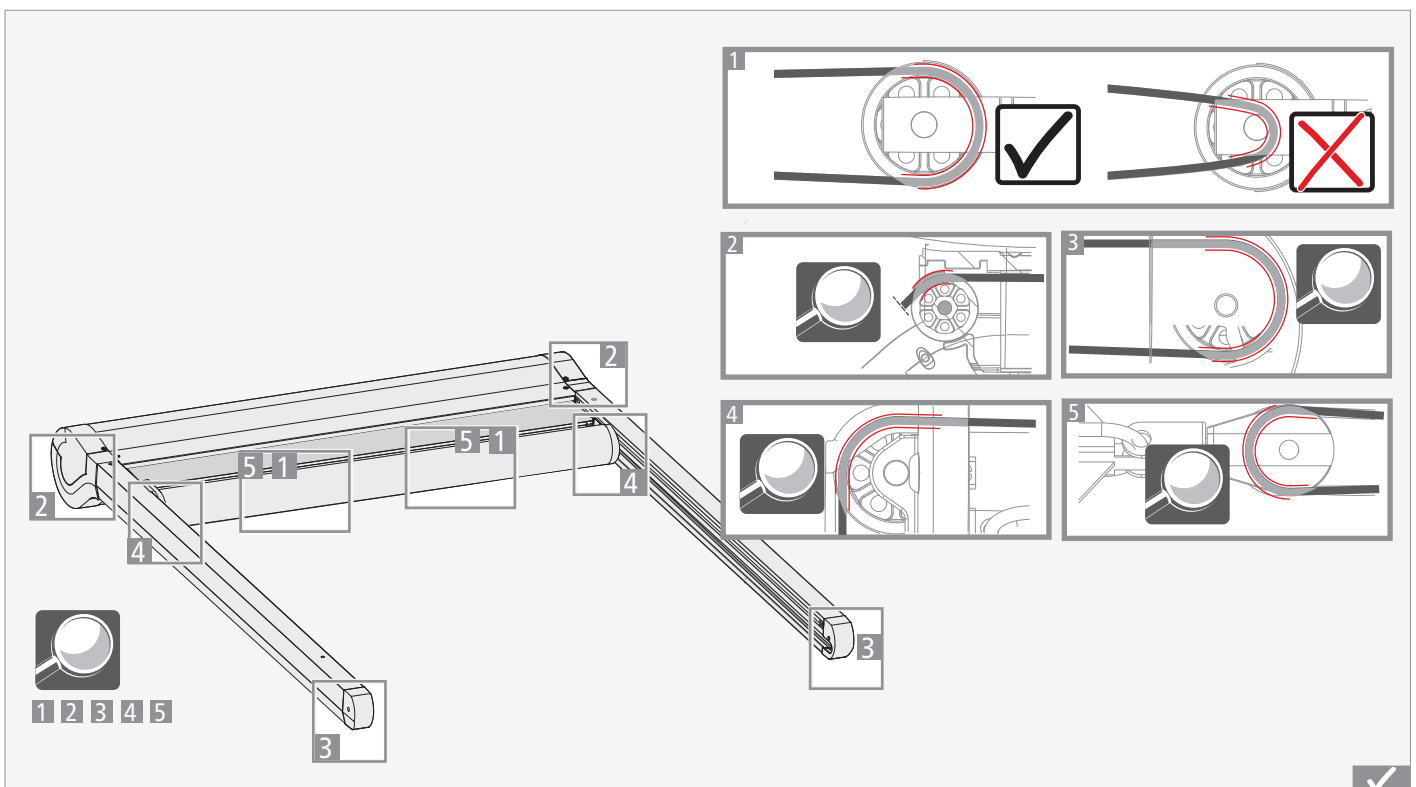

- D** Grüne Federspannbänder entfernen*
- NL** Groene klembanden verwijderen*
- GB** Removing the green spring tension straps*
- F** Enlever les tendeurs verts*

- * (Bestelloption „vormontiertes Ausfallprofil“)
- * (Besteloptie “voorgemonteerd uitvalprofiel”)
- * (Order option “Pre-mounted projection profile”)
- * (Commande d’option « barre de charge prémonté »)

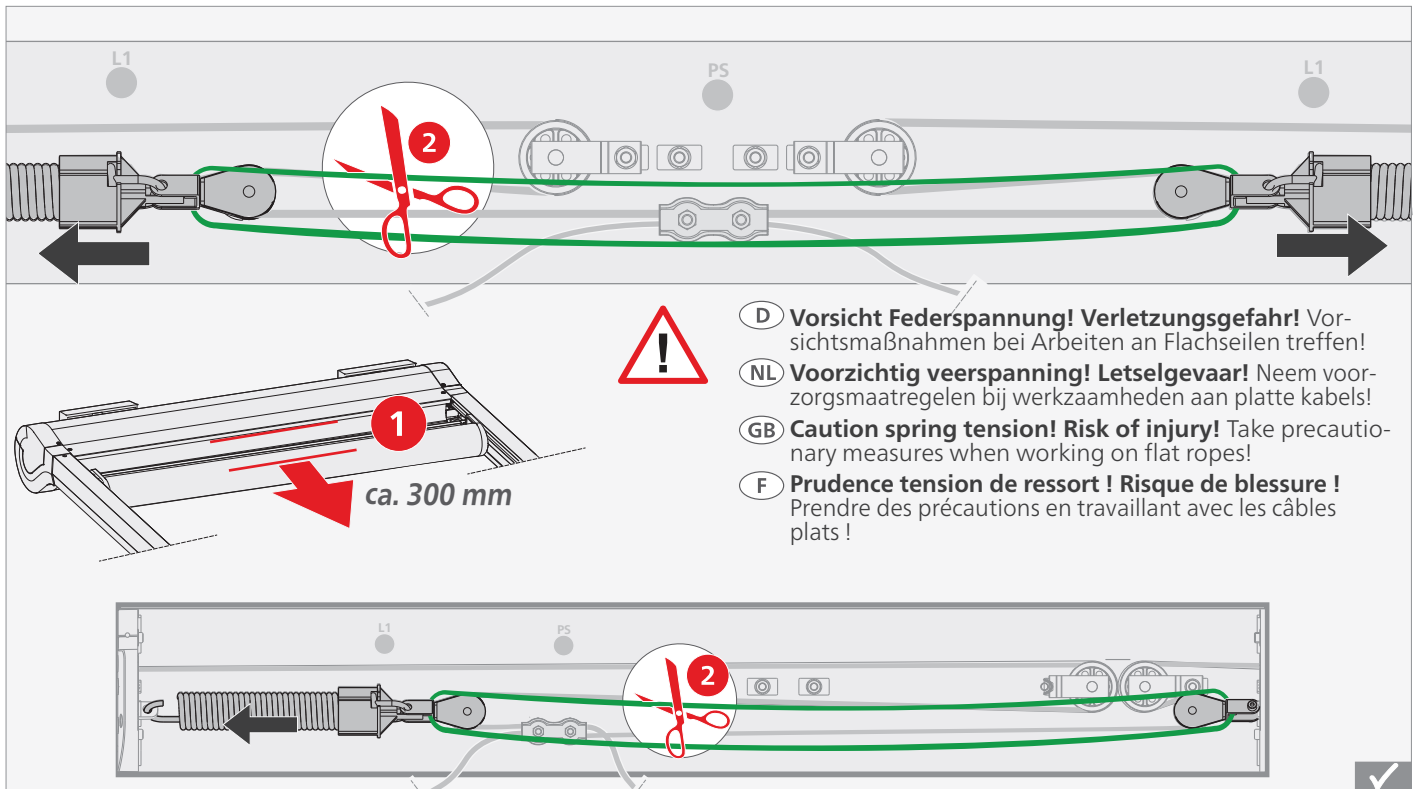

- D** Flachseile an der Seilklemme fixieren und nicht kürzen*
- NL** Platte kabels aan de kabelklem vastzetten en niet inkorten*
- GB** Fixing the flat rope to the rope clamp and not trimming it*
- F** Fixer les câbles plats aux serre-câbles et ne pas raccourcir*

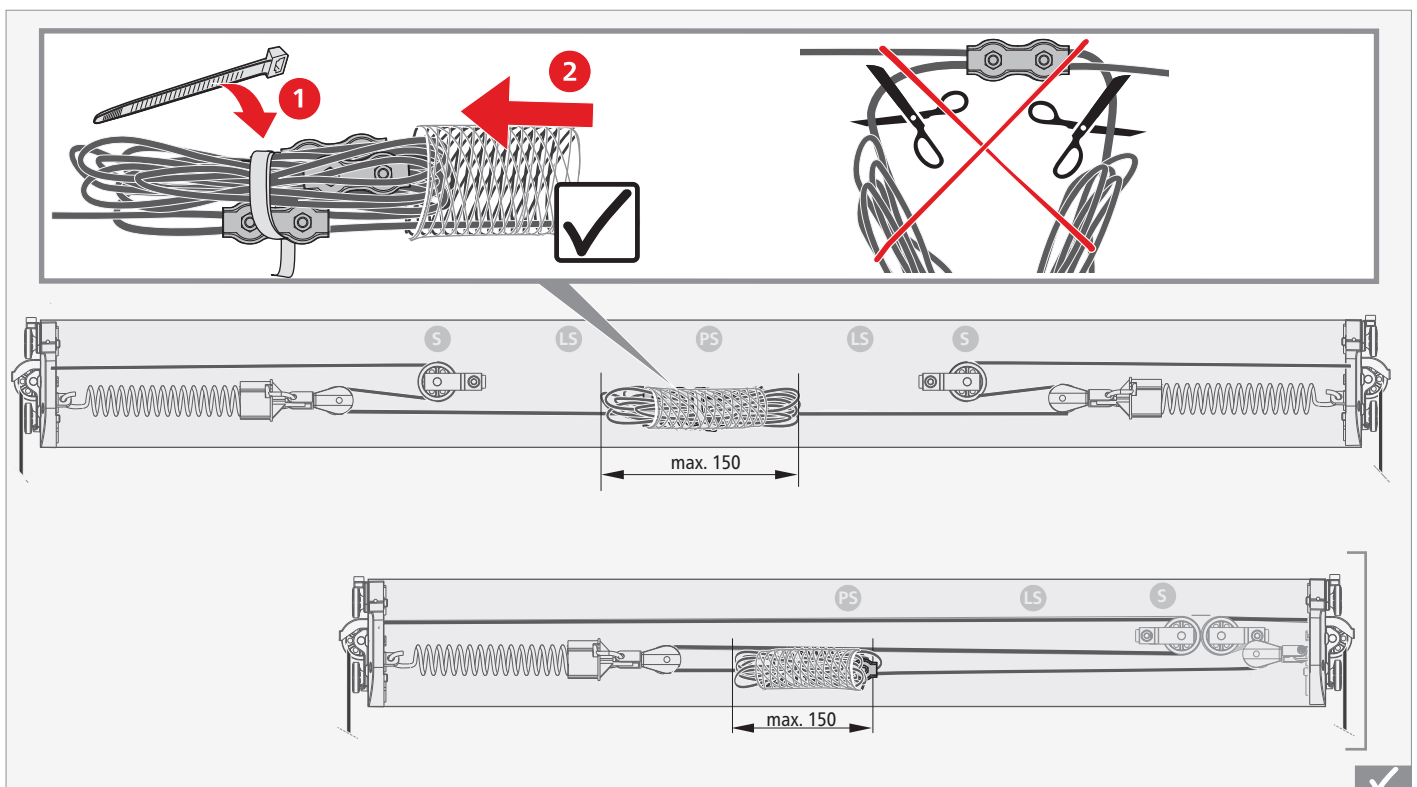

- (D) Montagehilfe entfernen und Verschraubungen festziehen** *(Bestelloption „vormontiertes Ausfallprofil“)
- (NL) Montagehulpmiddel verwijderen en schroefverbindingen vastdraaien** *(Besteloptie “voorgemonteerd uitvalprofiel”)
- (GB) Removing the assembly aid and tightening the bolting** *(Order option “Pre-mounted projection profile”)
- (F) Retirer l’aide au montage et serrer les fixations** *(Commande d’option « barre de charge prémonté »)

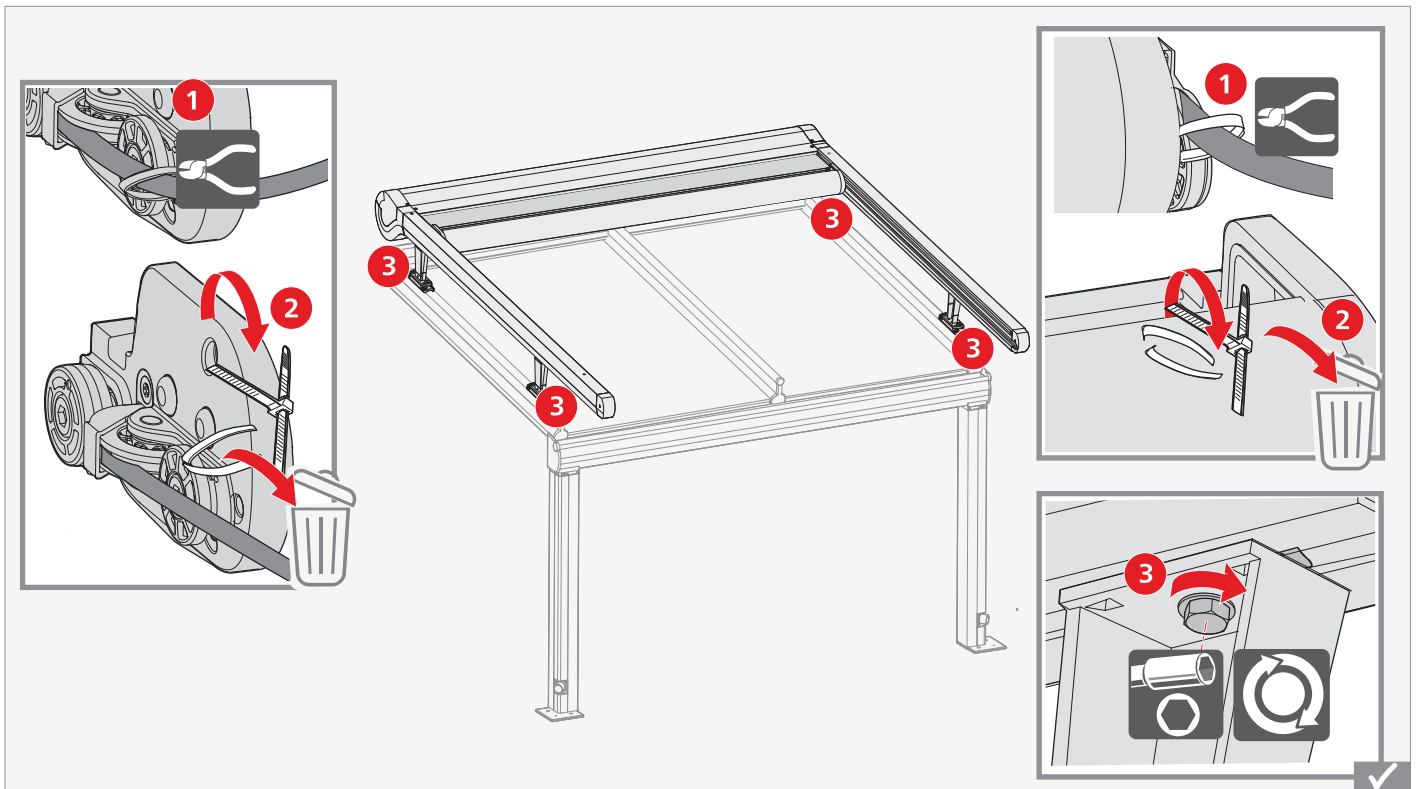

- (D) Ausfallprofildeckel mit Auflaufnocken anbringen und festschrauben**
- (NL) Uitvalprofieldekseel met oploophokken aanbrengen en vastschroeven**
- (GB) Fitting and screwing tight the projection profile cover with stop cams**
- (F) Monter le couvercle de barre de charge avec les cames d’arrêt puis serrer avec les vis**

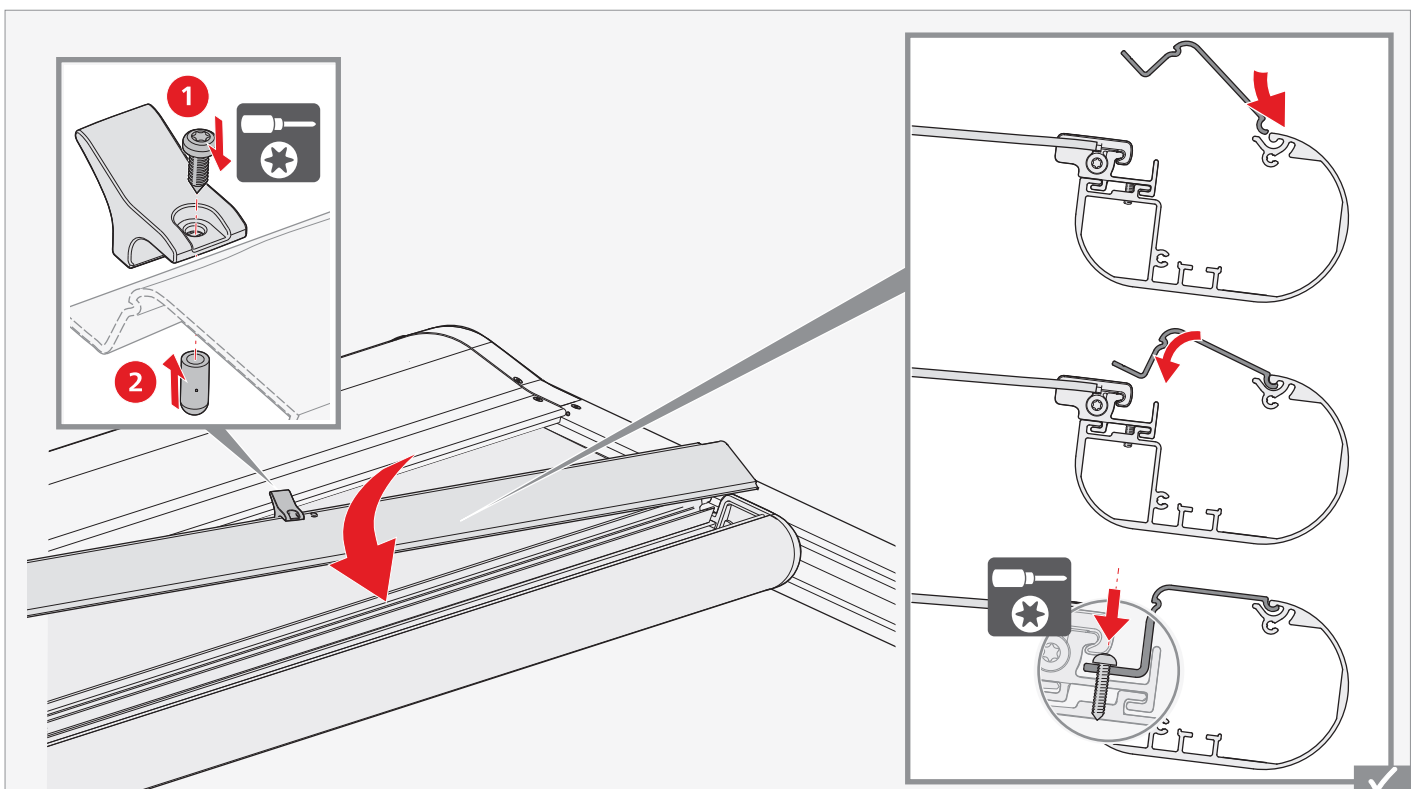

- D** Bestelloption „nicht vormontiertes Ausfallprofil“
- NL** Besteloptie “niet voorgemonteerd uitvalprofiel”
- GB** Order option “Not Pre-mounted projection profile”
- F** Commande d’option « barre de charge non prémonté »

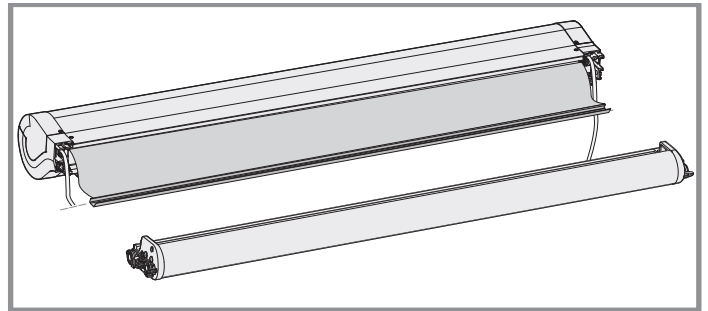
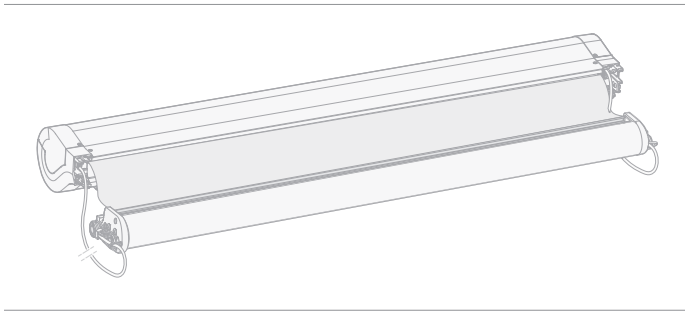

- D** Markise für Montage der Transportprofile vorbereiten
- NL** Zonnescherm voor montage van de transportprofielen voorbereiden
- GB** Preparing the awning for installation of side channels
- F** Préparer le store pour le montage des profilés de transport

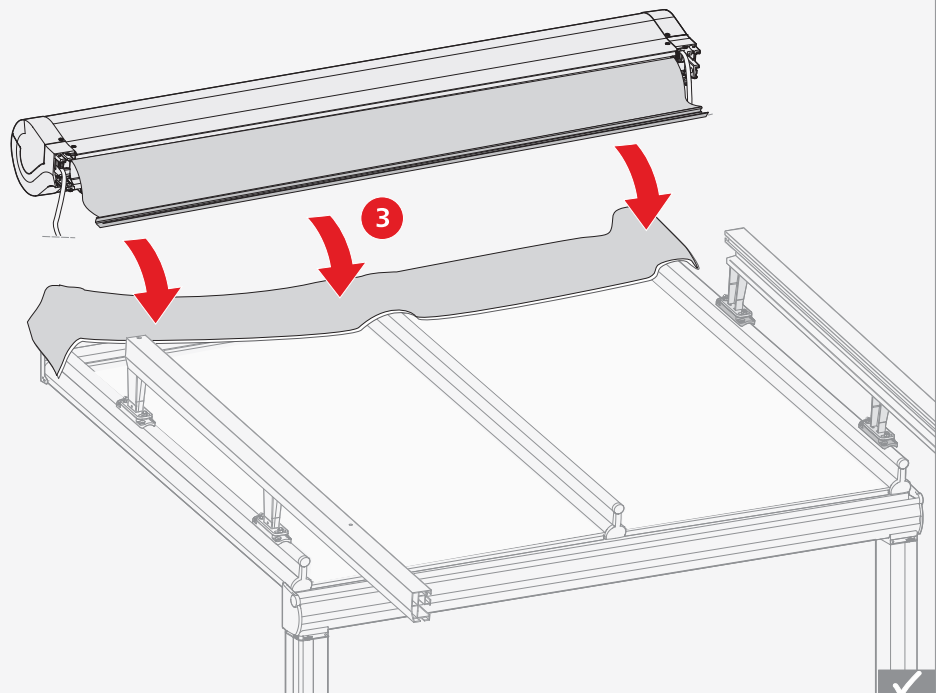
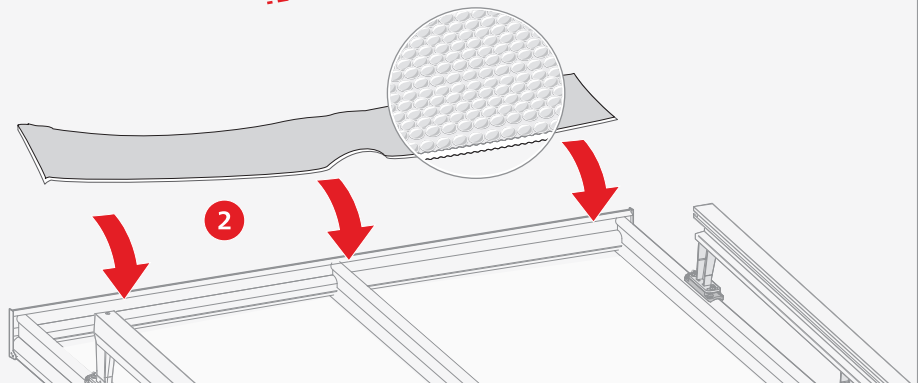
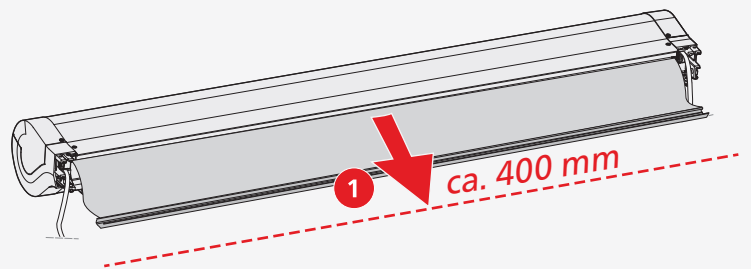

- D** Markise/Kassette und Terazza/ Wintergarten gegen Verkratzen und Abrutschen mit geeigneten Mitteln (Schaumstoff, Polsterfolie, etc.) absichern!
- NL** Cassettehaak met de klem-schroeven aan de zijkant slechts aan een zijde vastdraaien! (Zijde willekeurig) Middelste cassettehaak (optie) altijd losgedraaid laten!
- GB** Only tighten the housing bracket with side housing clips on one side! (any side) Always leave the middle housing bracket (option) loose!
- F** Serrer d’un seul côté l’attache pour caisson avec les vis de serrage latérales ! (N’importe quel côté) Toujours laisser l’attache pour caisson centrale (option) desserrée !

- D** Transportprofile montieren**
- NL** Transportprofielen monteren**
- GB** Mounting the side channels**
- F** Monter les profilés de transport**

** (Bestelloption „nicht vormontiertes Ausfallprofil“)
 ** (Besteloptie „niet voorgemonteerd uitvalprofiel“)
 ** (Order option “not pre-mounted projection profile”)
 ** (Commande d’option « barre de charge non prémonté »)

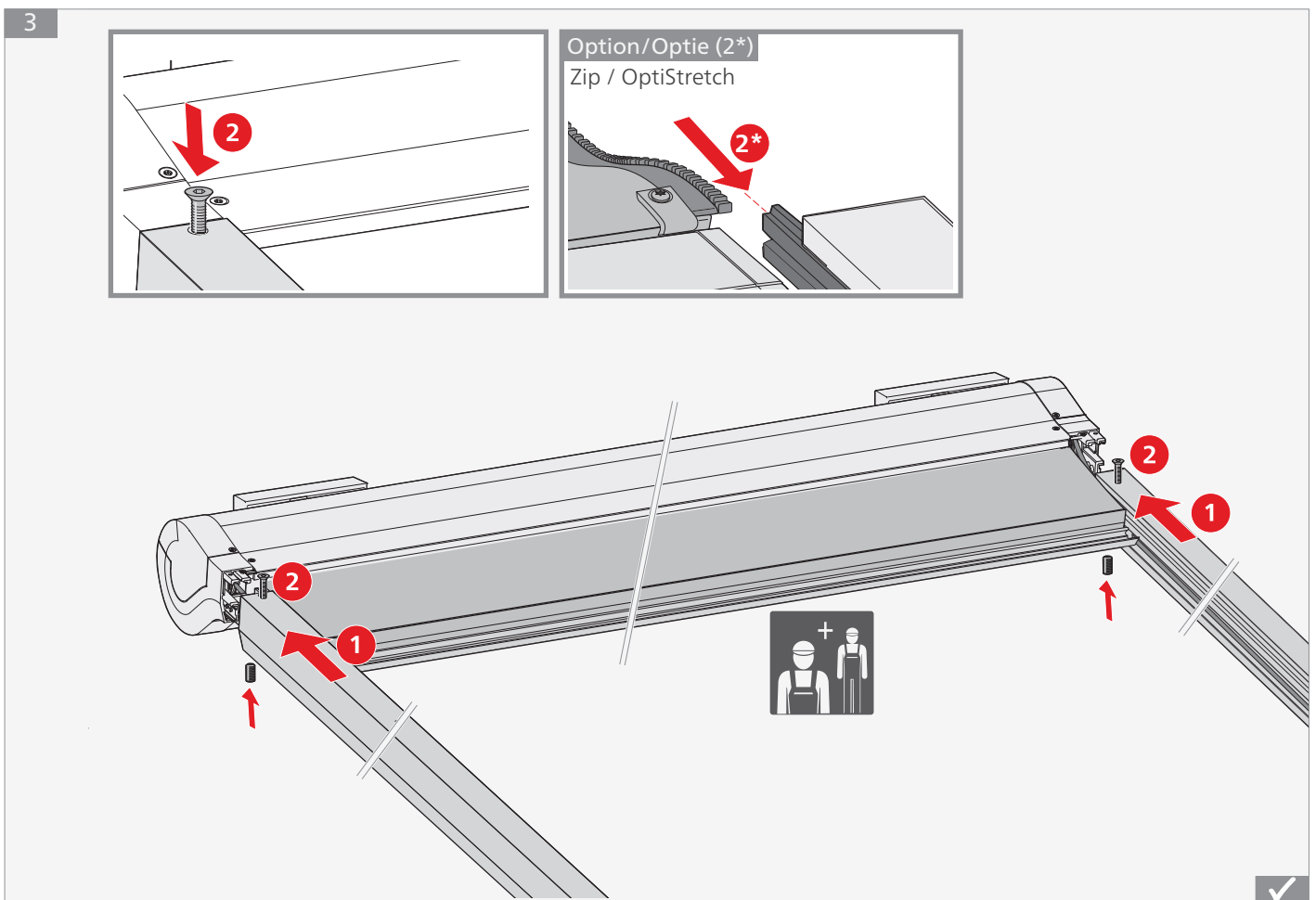
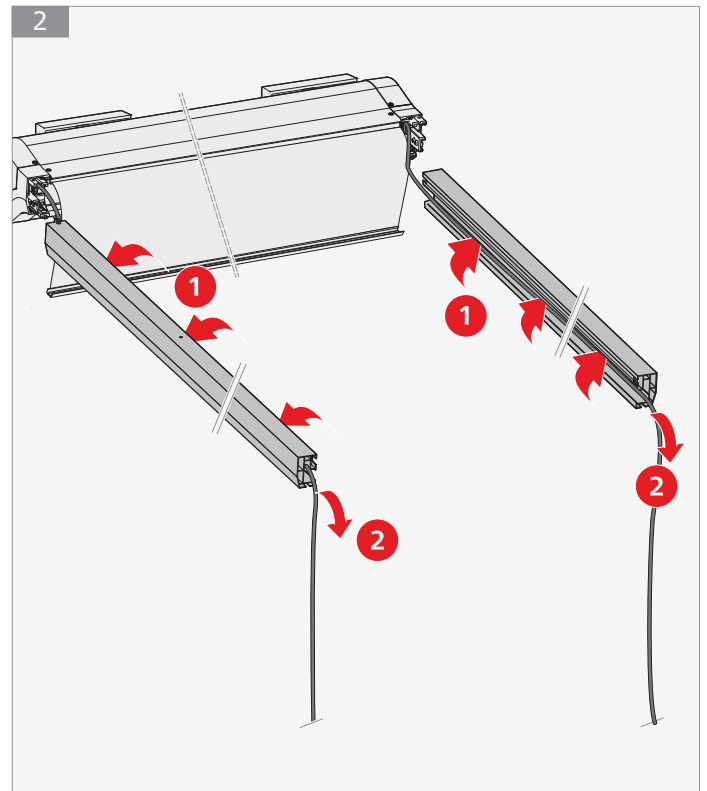
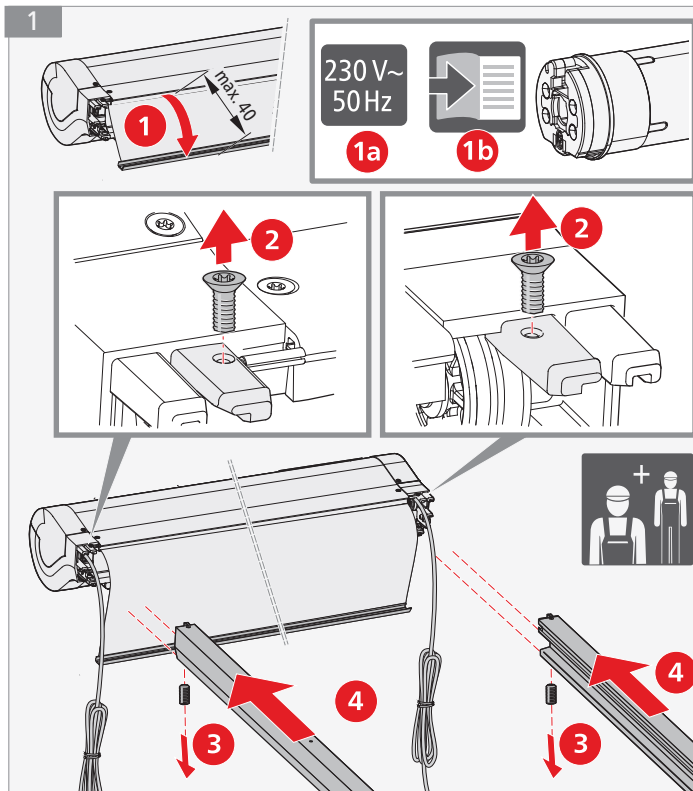

(D) Flachseile durch Endkappen führen**

(NL) Platte kabels door eindkappen leiden**

(GB) Guiding the flat rope through the end caps**

(F) Faire passer les câbles plats par les embouts**

** (Bestelloption „nicht vormontiertes Ausfallprofil“)

** (Besteloptie „niet voorgemonteerd uitvalprofiel“)

** (Order option “not pre-mounted projection profile“)

** (Commande d’option « barre de charge non prémonté »)

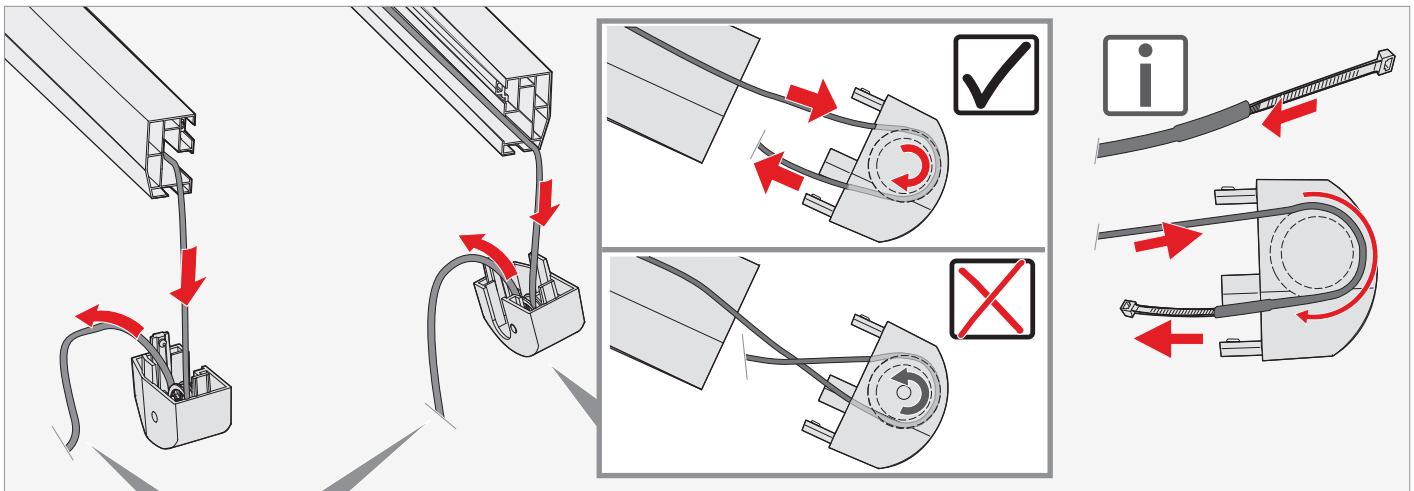

		<p>(D) Keine Beeinflussung der Funktionalität bei max. 2-3 Umdrehungen des Seiles!</p> <p>(NL) Geen beïnvloeding van de functionaliteit bij max. 2-3 omdraaiingen van de kabel!</p> <p>(GB) No influence on functionality when turning the rope 2-3 times at the most!</p> <p>(F) Aucune influence sur la fonctionnalité après 2-3 rotations max. du câble !</p>

(D) Flachseile in das Ausfallprofil einführen**

(NL) Platte kabels in het uitvalprofiel leiden***

(GB) Insert the flat rope in the projection profile**

(F) Faire passer les câbles plats par le barre de charge**

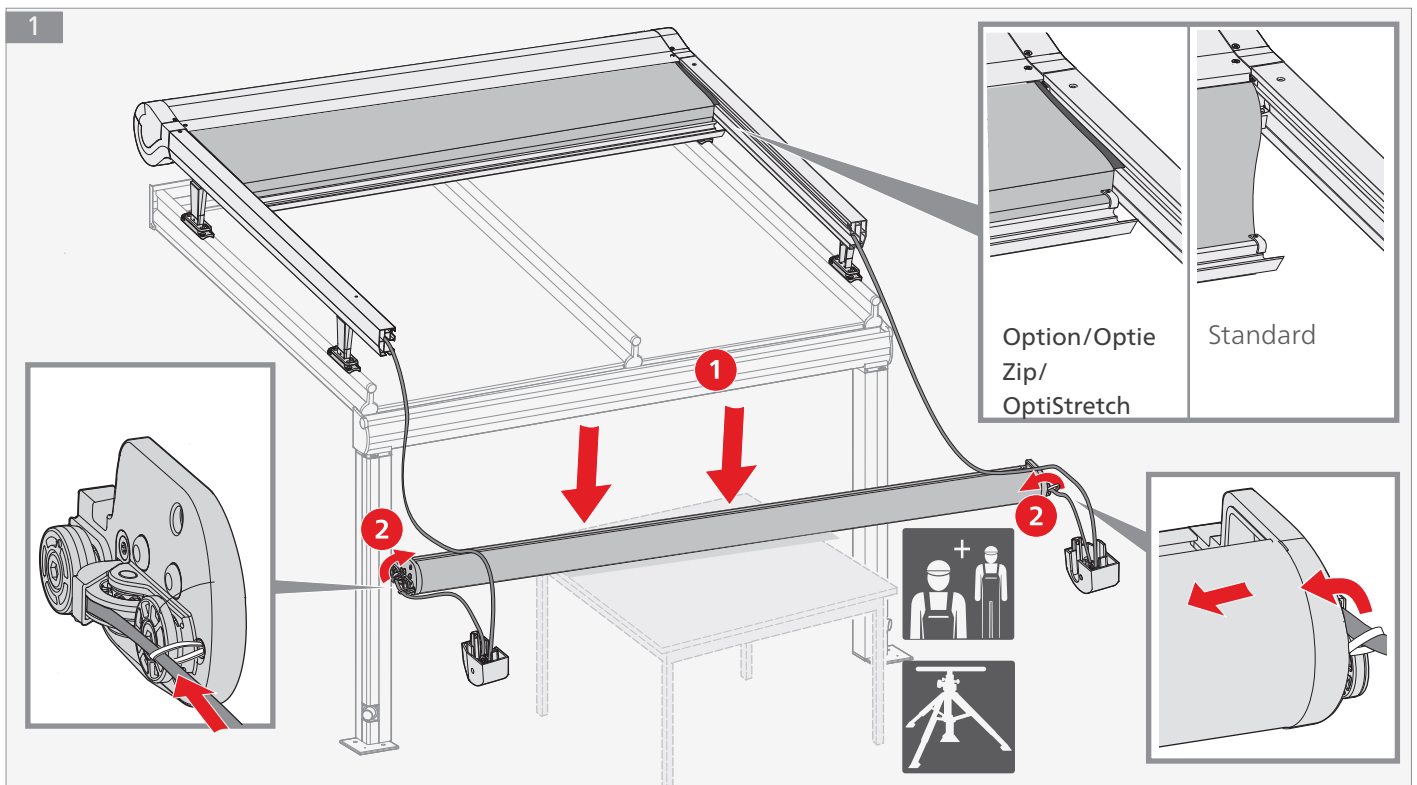

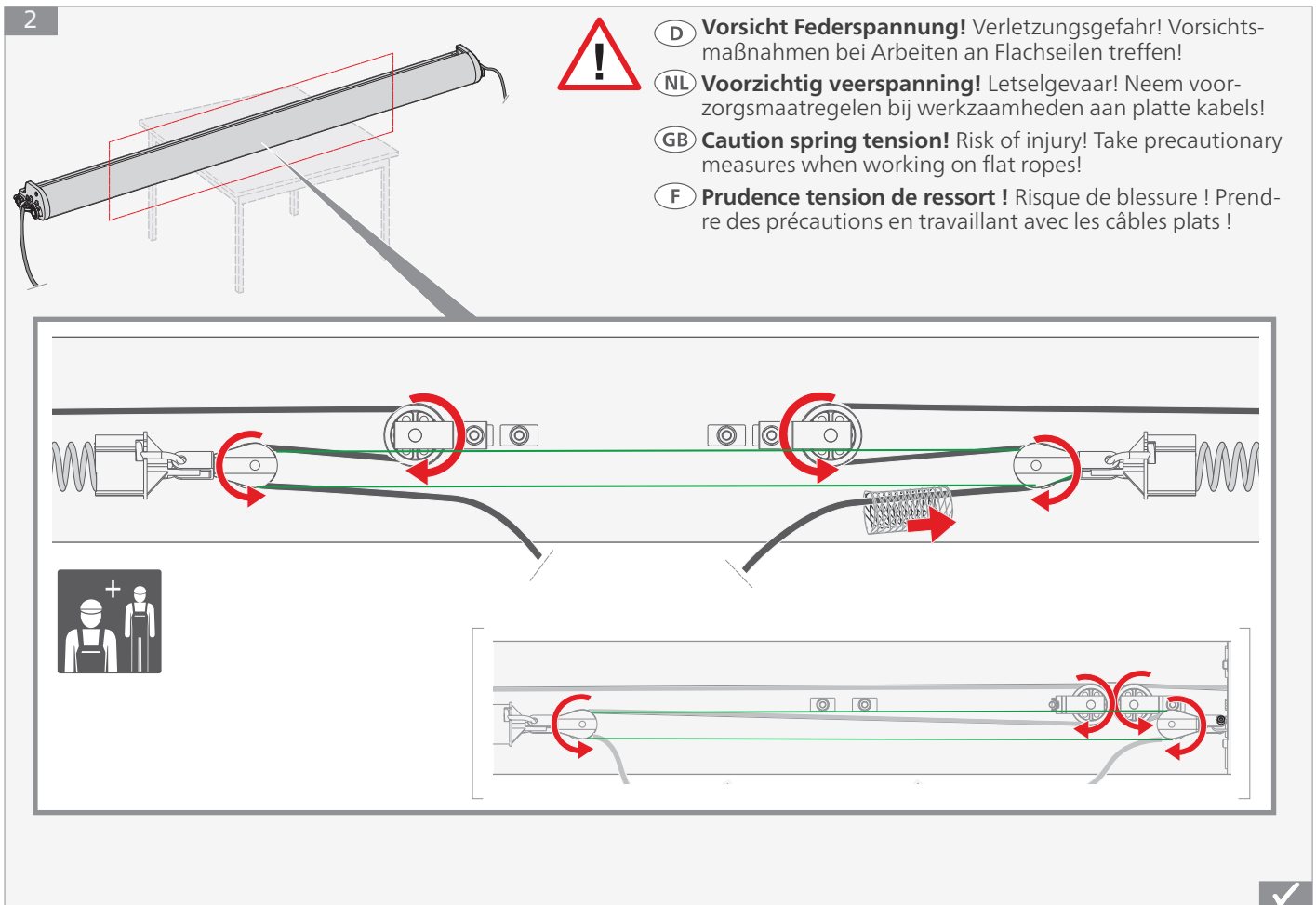

- D** Ausfallprofil in Transportprofile einschieben**
- NL** Uitvalprofiel aanbrengen aan transportprofielen**
- GB** Attaching the projection profile to side channels**
- F** Monter le barre de charge sur les profilés de transport**
- ** (Bestelloption „nicht vormontiertes Ausfallprofil“)
- ** (Besteloptie „niet voorgemonteerd uitvalprofiel“)
- ** (Order option “not pre-mounted projection profile“)
- ** (Commande d’option « barre de charge non prémonté »)

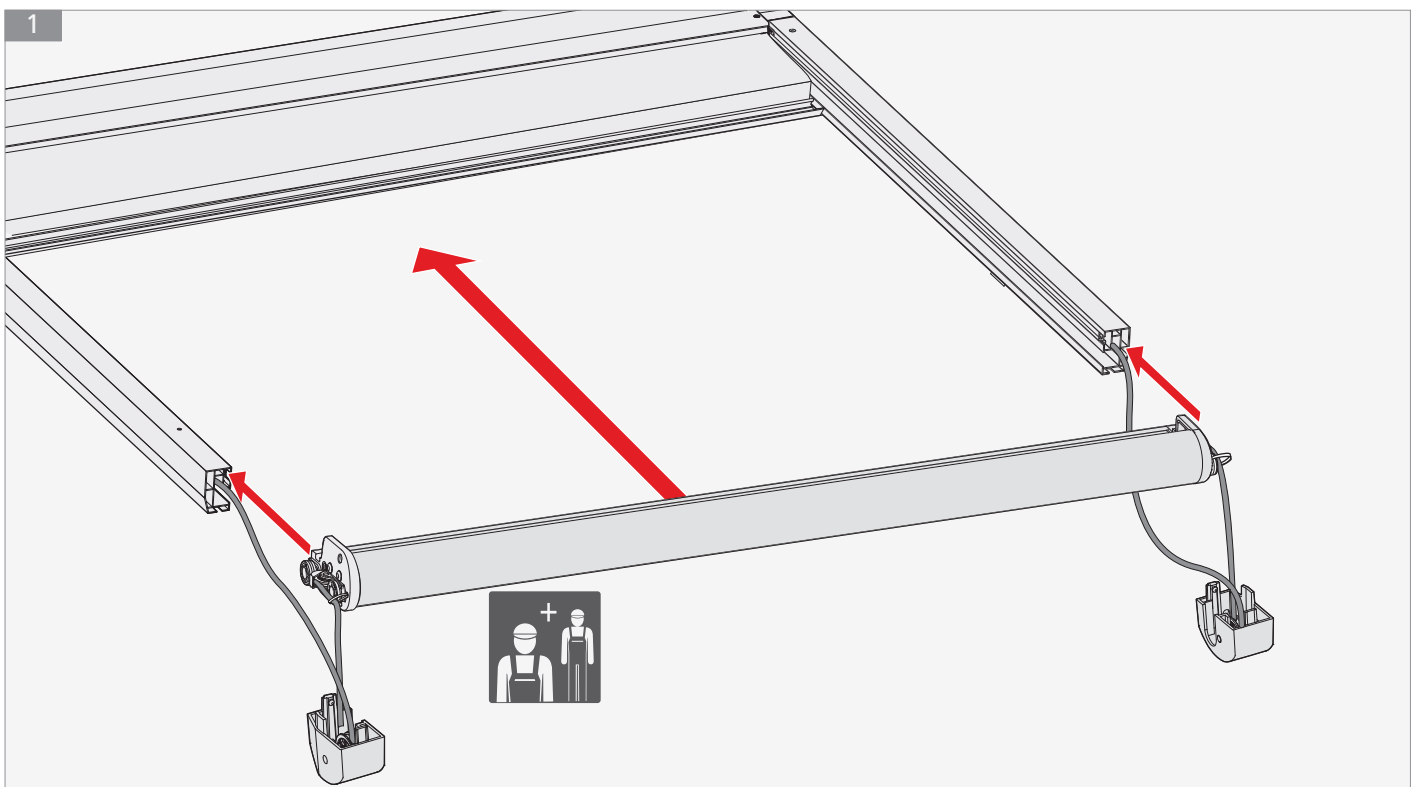

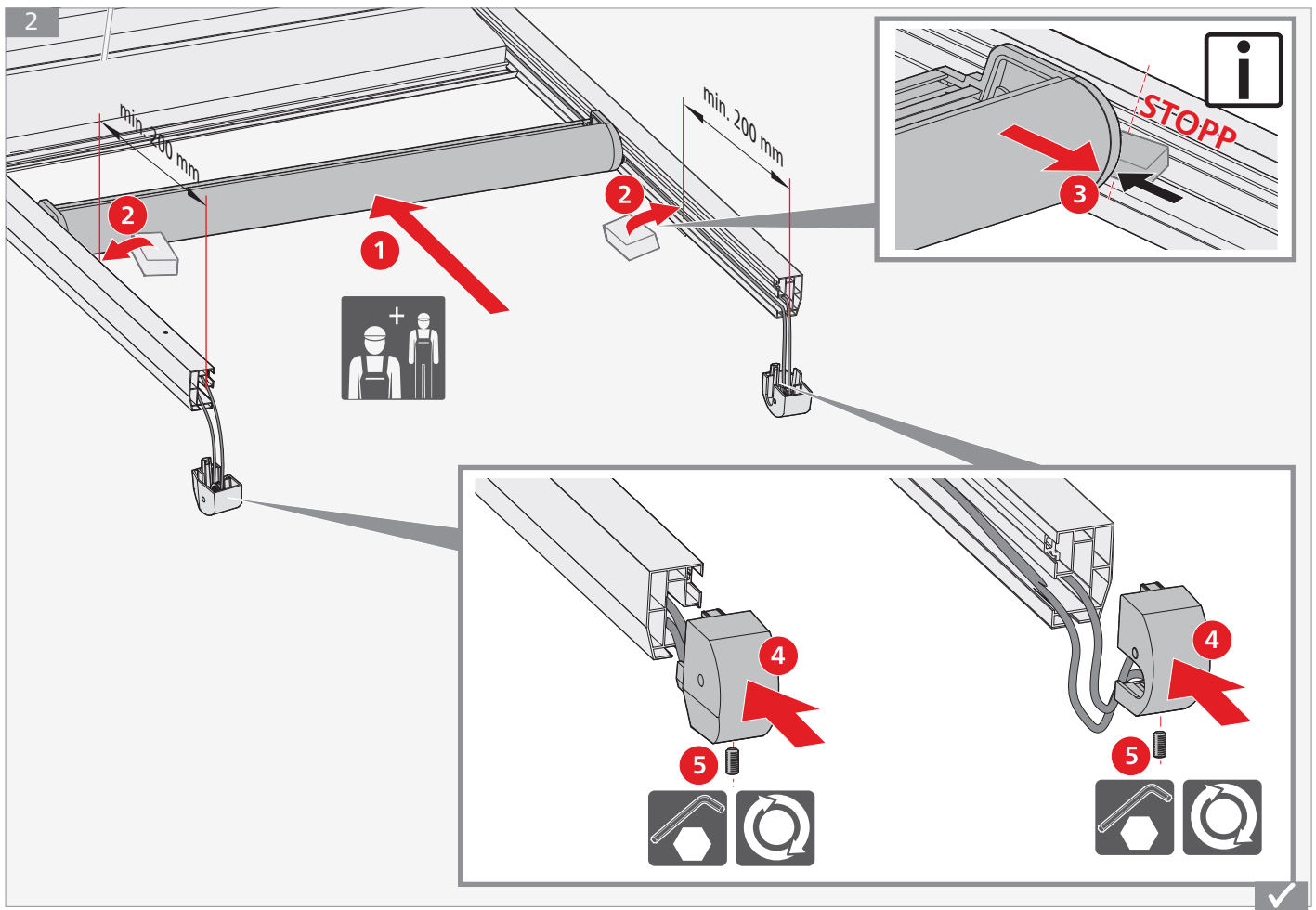

D Tuch mit Kederprofil an Ausfallprofil einhängen**

NL Doek met kederprofiel aan uitvalprofiel hangen**

GB Attaching the fabric with beaded profile to the projection profile**

F Accrocher la toile au barre de charge avec le profilé-jonc**

** (Bestelloption „nicht vormontiertes Ausfallprofil“)

** (Besteloptie „niet voorgemonteerd uitvalprofiel“)

** (Order option „not pre-mounted projection profile“)

** (Commande d'option « barre de charge non prémonté »)

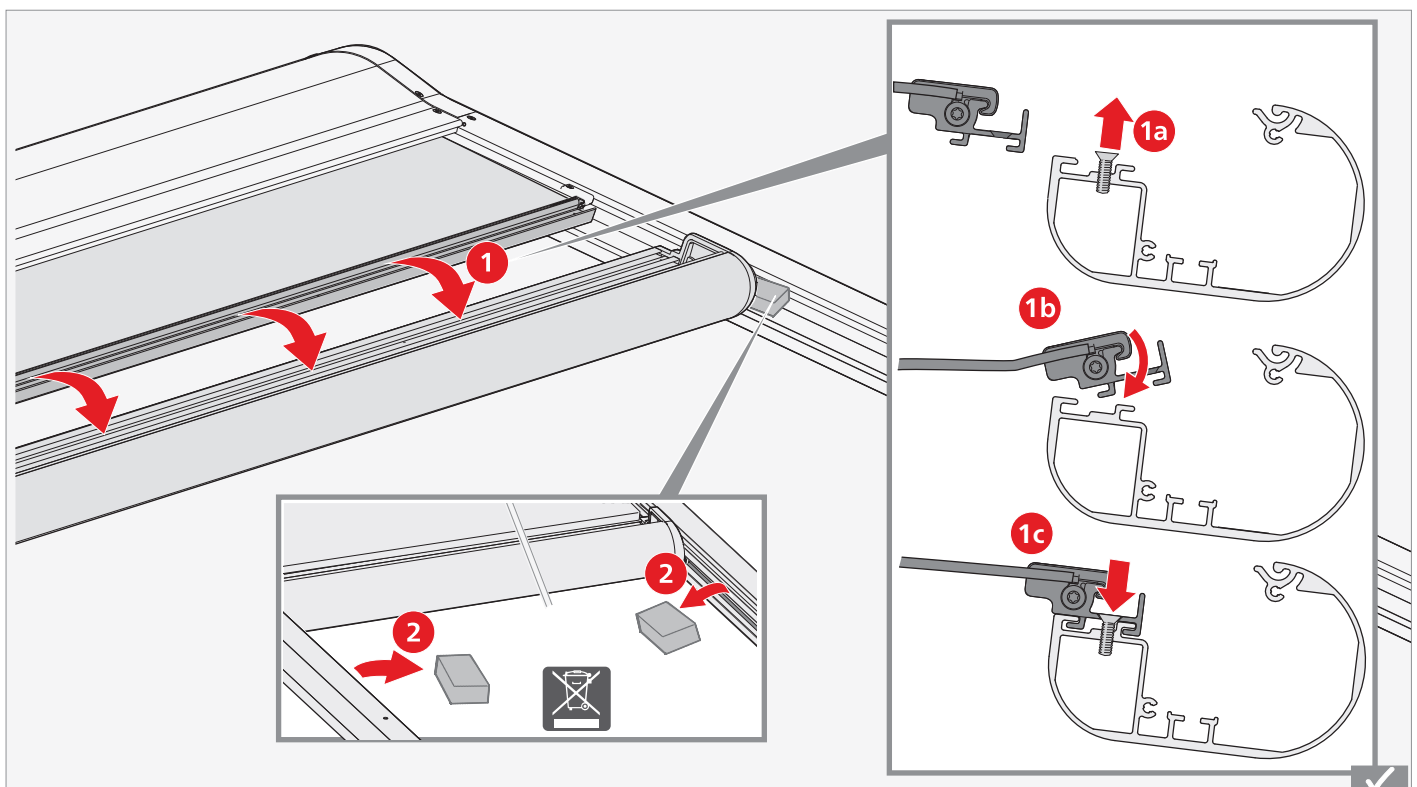

- D** Flachseile mit Seilklemme verbinden und spannen** ***(Bestelloption „nicht vormontiertes Ausfallprofil“)
- NL** Platte kabels met kabelklem verbinden en spannen** ***(Besteloptie “niet voormonteerd uitvalprofiel“)
- GB** Connect the flat rope, using a rope clamp and tighten it** ***(Order option “not pre-mounted projection profile“)
- F** Relier les câbles plats avec un serre-câble et tendre** ***(Commande d’option « barre de charge non prémonté »)

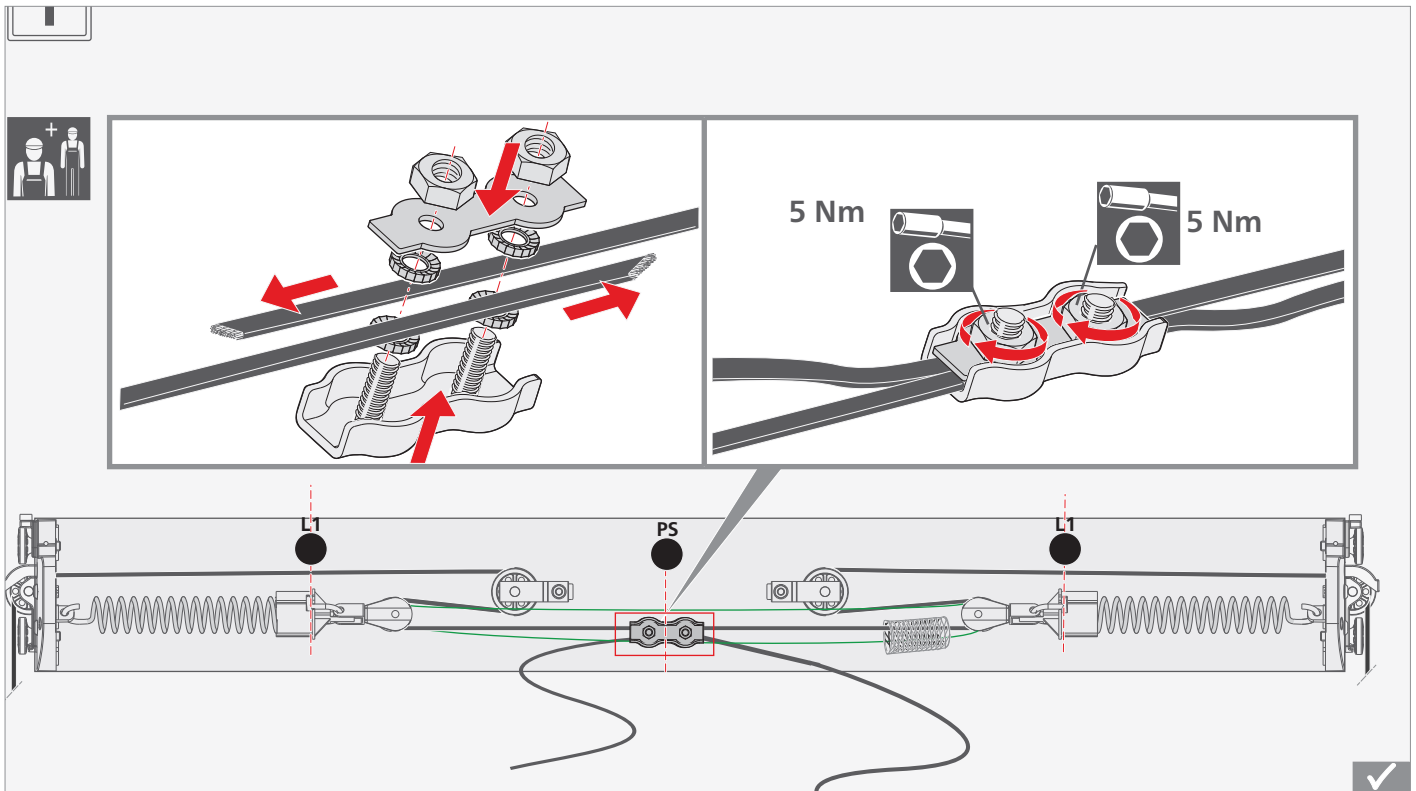

- D** Flachseile auf korrekten Verlauf prüfen**
- NL** Controleer de platte kabels op juist verloop**
- GB** Check the flat rope runs correctly**
- F** Vérifier le bon déroulement des câbles plats**

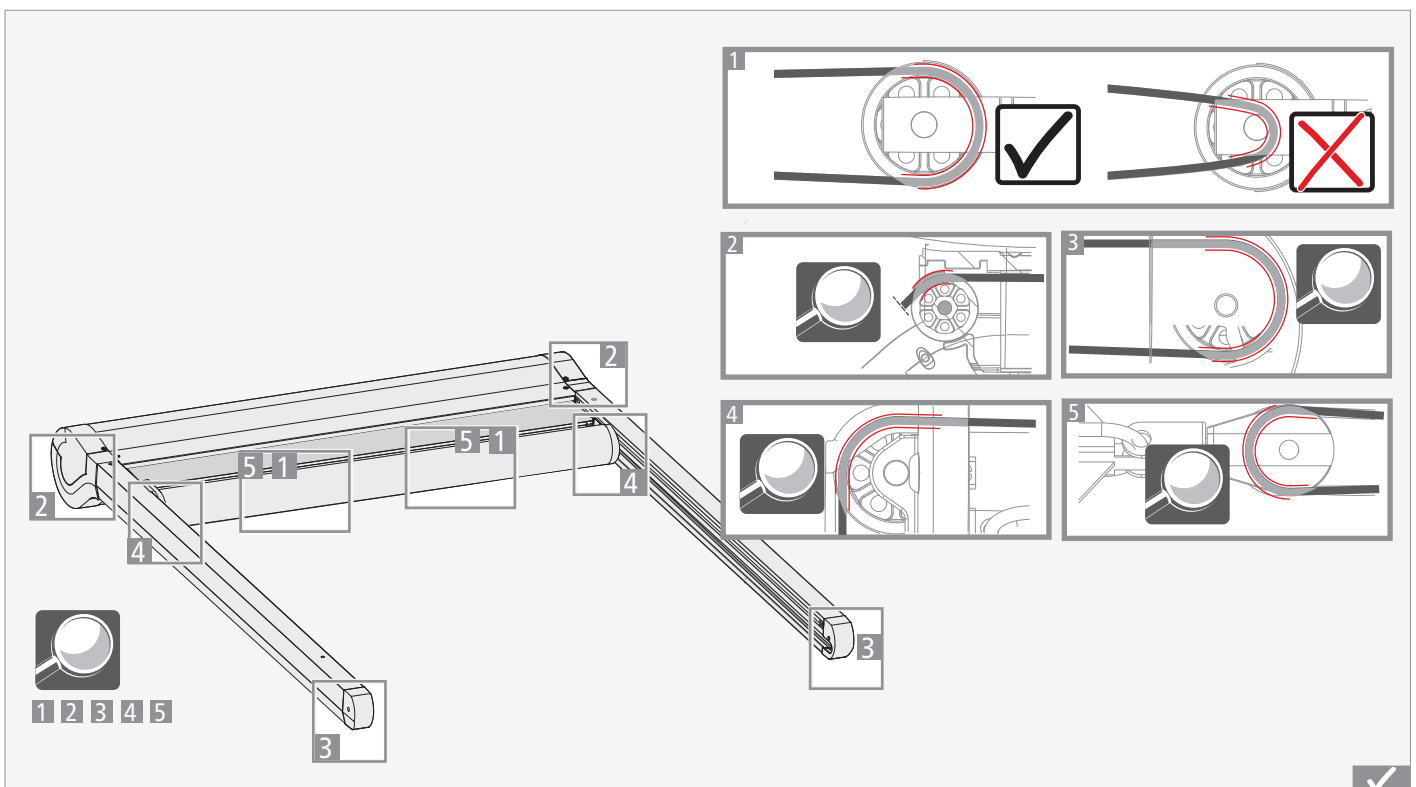

- (D) Grüne Federspannbänder entfernen****
- (NL) Groene klembanden verwijderen****
- (GB) Removing the green spring tension straps****
- (F) Enlever les tendeurs verts****

- ** (Bestelloption „nicht vormontiertes Ausfallprofil“)
- ** (Besteloptie „niet voorgemonteerd uitvalprofiel“)
- ** (Order option “not pre-mounted projection profile“)
- ** (Commande d’option « barre de charge non prémonté »)

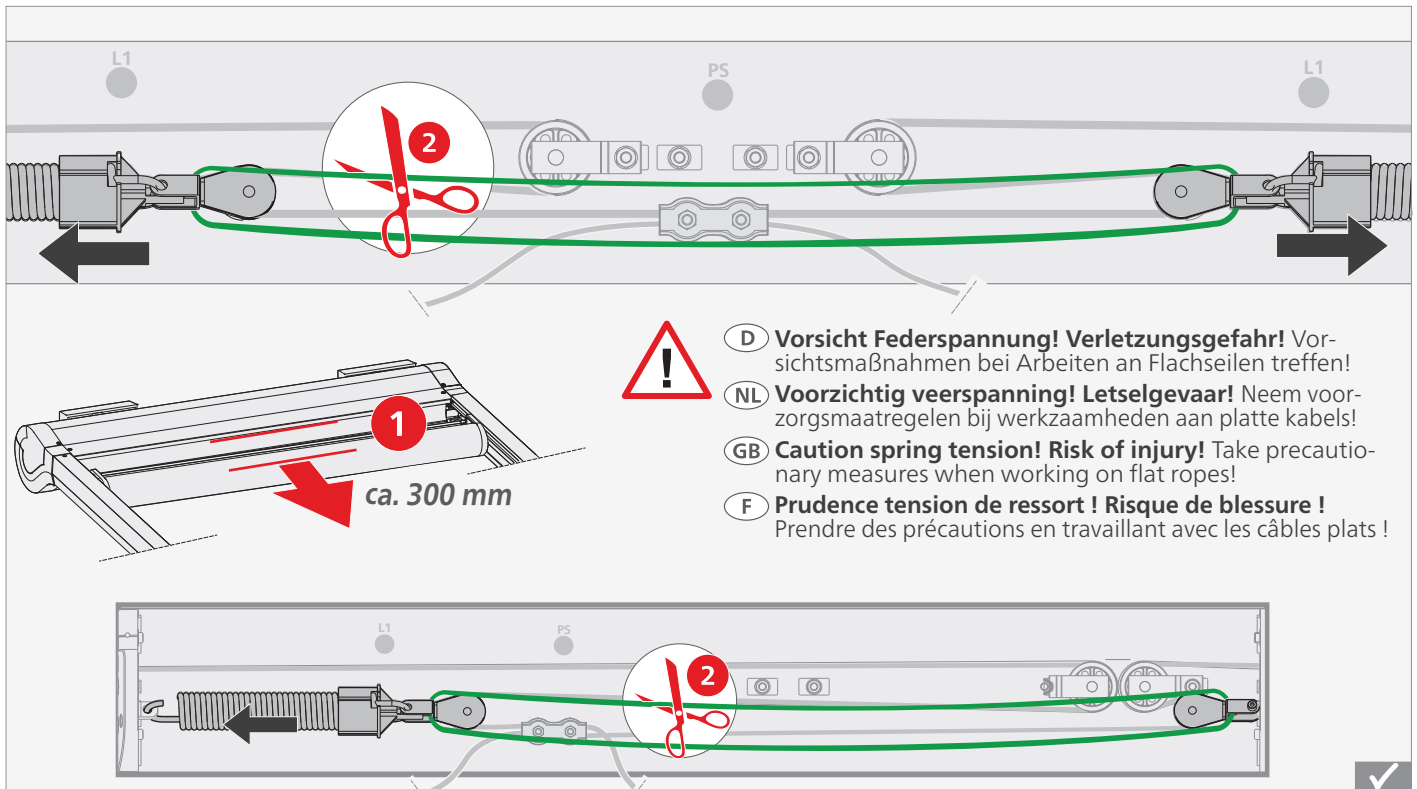

- (D) Vorsicht Federspannung! Verletzungsgefahr!** Vorsichtsmaßnahmen bei Arbeiten an Flachseilen treffen!
- (NL) Voorzichtig veerspanning! Letselgevaar!** Neem voorzorgsmaatregelen bij werkzaamheden aan platte kabels!
- (GB) Caution spring tension! Risk of injury!** Take precautionary measures when working on flat ropes!
- (F) Prudence tension de ressort ! Risque de blessure !** Prendre des précautions en travaillant avec les câbles plats !

- (D) Flachseile für künftiges Nachspannen vorbereiten****
- (NL) Platte kabels voorbereiden voor later naspannen****
- (GB) Preparing the flat rope for future retightening****
- (F) Préparer les câbles plats à une tension ultérieure****

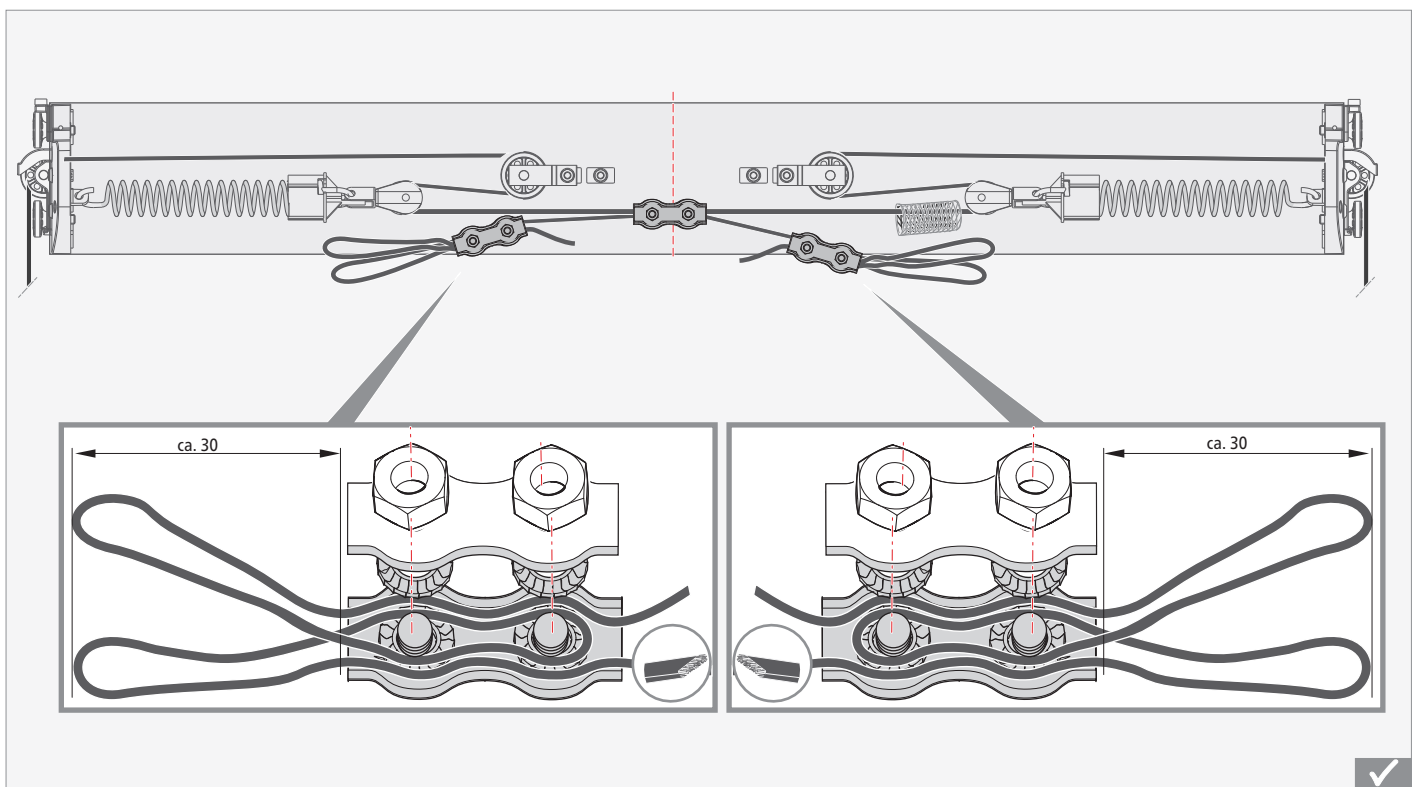

- D** Flachseile an der Seilklemme fixieren und nicht kürzen** ***(Bestelloption „nicht vormontiertes Ausfallprofil“)
- NL** Platte kabels aan de kabelklem vastzetten en niet inkorten** ***(Besteloptie “niet voorgemonteerd uitvalprofiel”)
- GB** Fixing the flat rope to the rope clamp and not trimming it** ***(Order option “not pre-mounted projection profile”)
- F** Fixer les câbles plats aux serre-câbles et ne pas raccourcir** ***(Commande d’option « barre de charge non prémonté »)

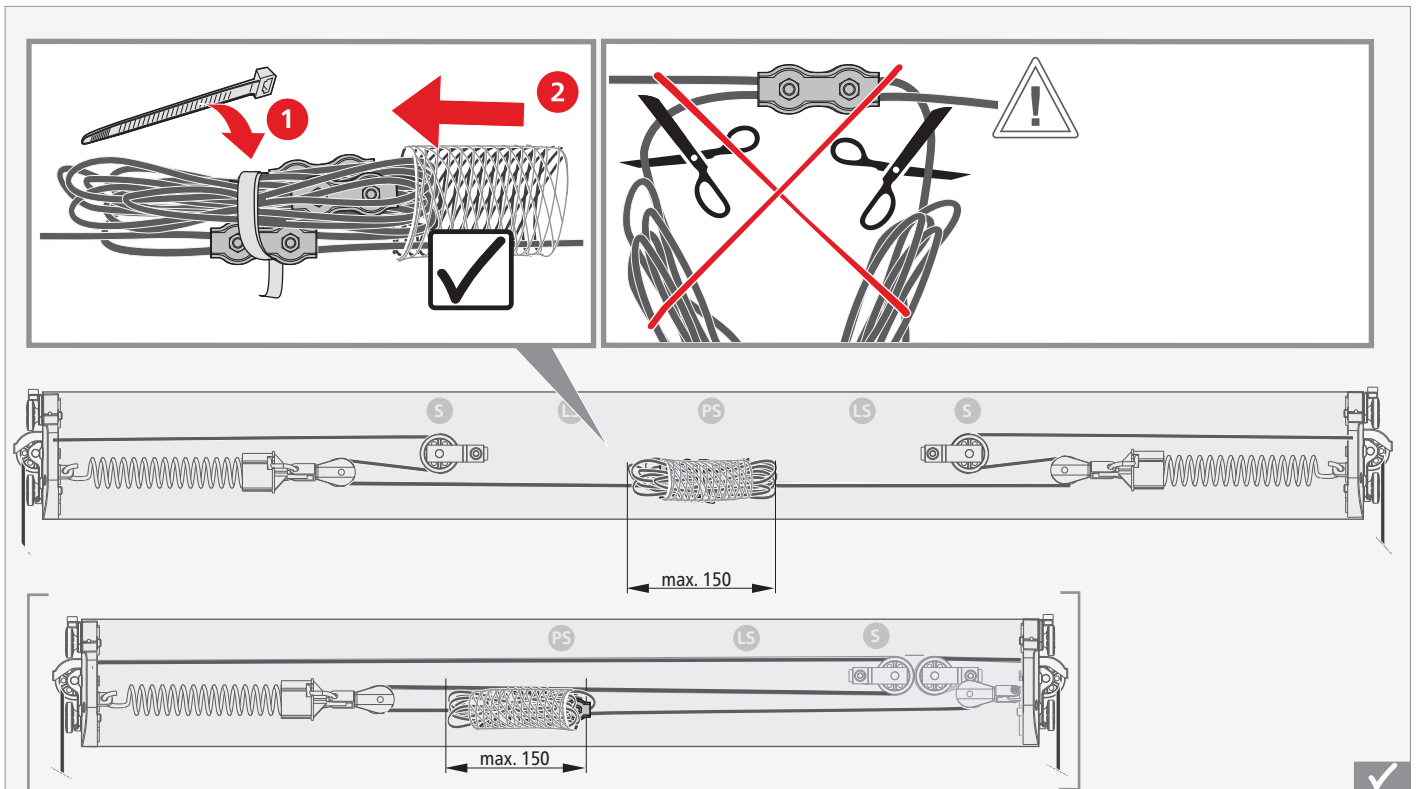

- D** Montagehilfe entfernen und Verschraubungen festziehen**
- NL** Montagehulpmiddel verwijderen en schroefverbindingen vastdraaien**
- GB** Removing the assembly aid and tightening the bolting**
- F** Retirer l’aide au montage et serrer les fixations**

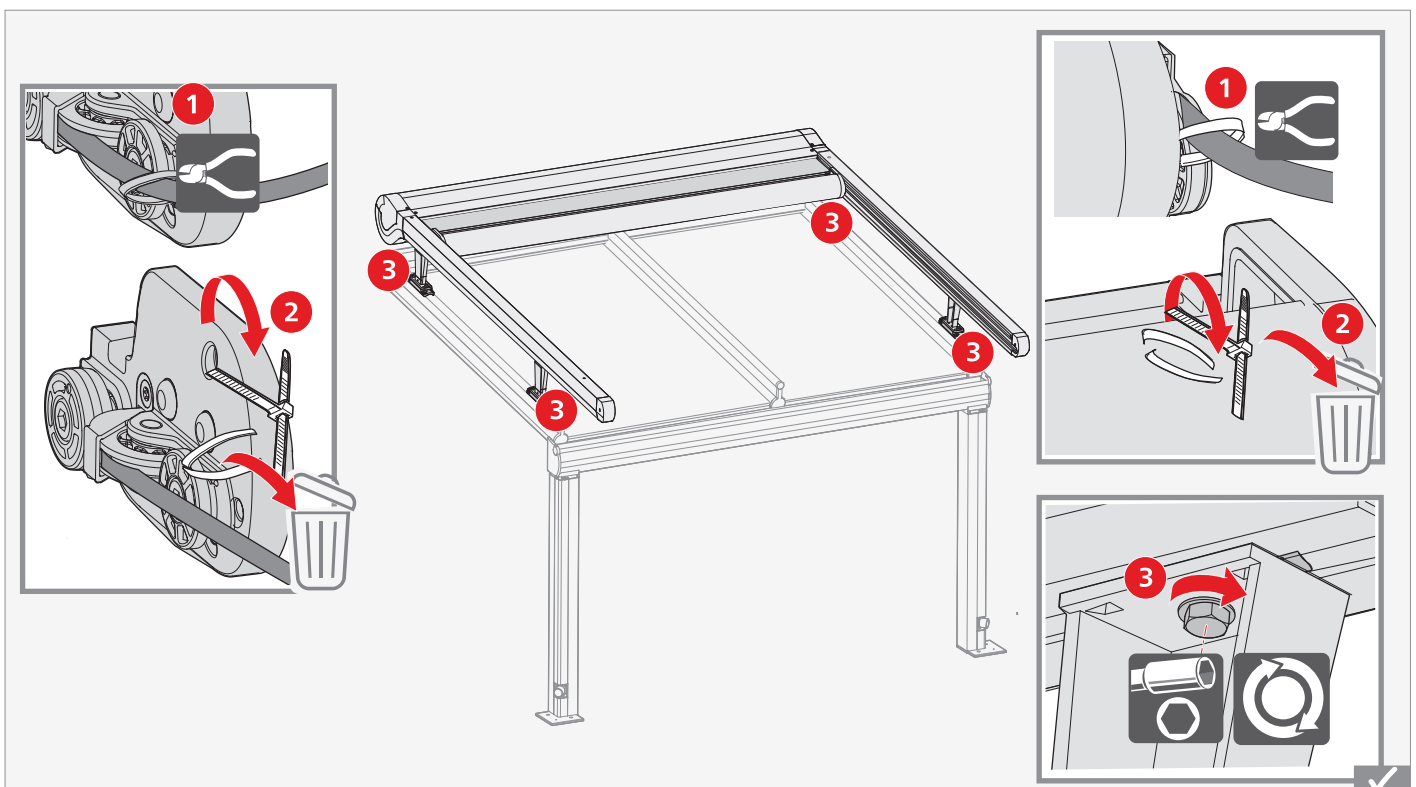

- D** Ausfallprofildeckel mit Auflaufnocken anbringen und festschrauben**
- NL** Uitvalprofieldekseel met oploopnokken aanbrengen en vastschroeven**
- GB** Fitting and screwing tight the projection profile cover with stop cams**
- F** Monter le couvercle de barre de charge avec les cames d'arrêt puis serrer avec les vis**

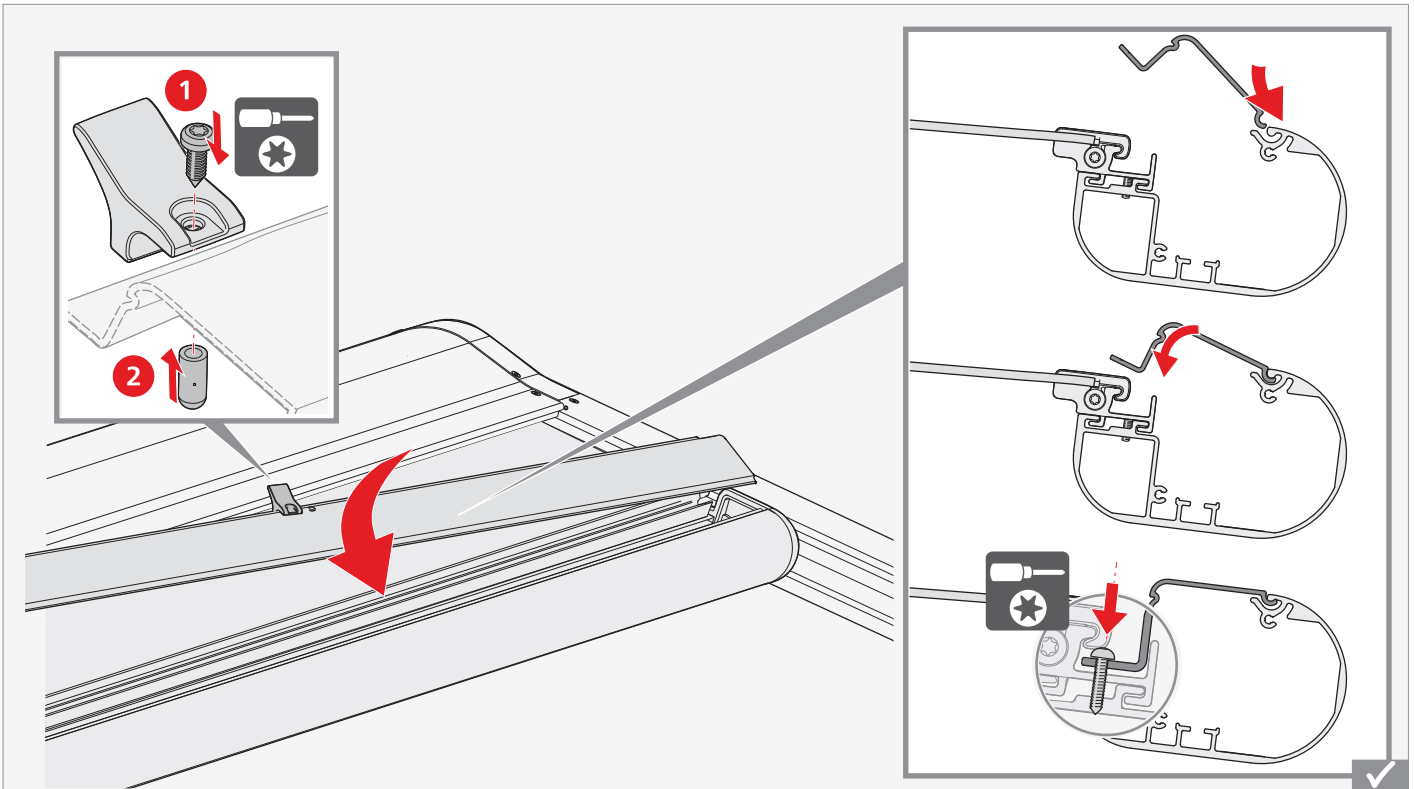

- D** Montage Distanzrohr
- NL** Montage afstandsbuis
- GB** Installing the fabric support roller
- F** Montage du tube d'écartement

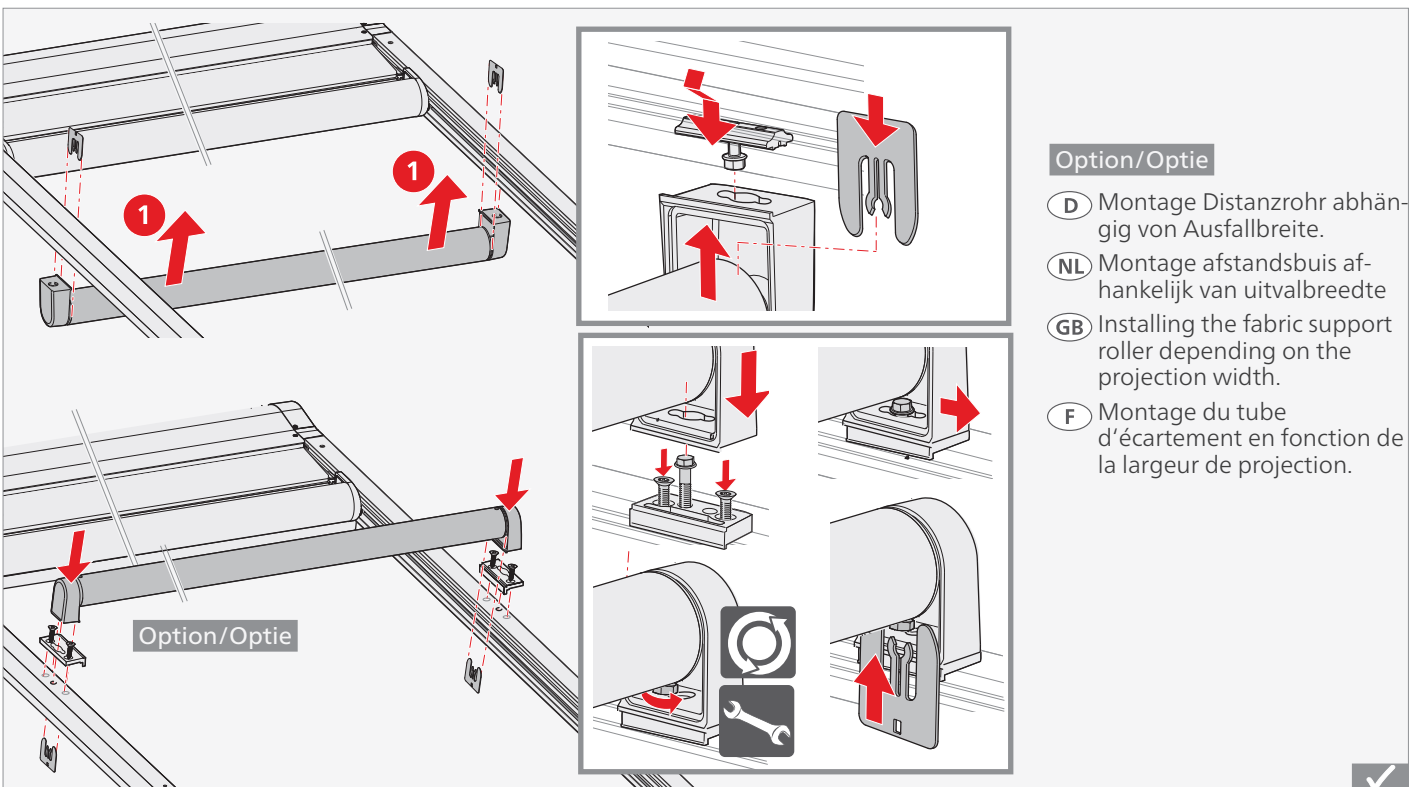

Option/Optie

- D** Montage Distanzrohr abhängig von Ausfallbreite.
- NL** Montage afstandsbuis afhankelijk van uitvalbreedte
- GB** Installing the fabric support roller depending on the projection width.
- F** Montage du tube d'écartement en fonction de la largeur de projection.

- D** Option Konsolenmontage***
- NL** Optie montage van de consoles***
- GB** Option mounting of the brackets***
- F** Option montage de console***

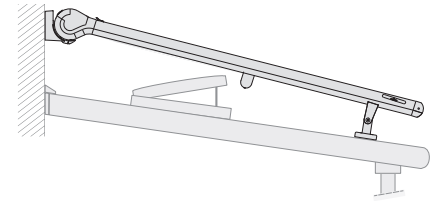

1 Option/Optie

(* K Kastenbreite
Kastbreedte
Housing width
Largeur de caisson

max.: 10% K	K* min. 80%	max.: 10% K
min.: 150 mm max.: 500 mm		min.: 150 mm max.: 500 mm

i max. 5 > 5 < 5

mm **OPTION | OPTIE**
A10359 150 x 180

- D** Wandunebenheiten > 5 mm können durch weinor Unterlegplatten 150 x 180 (Option) ausgeglichen werden!
- NL** Oneffenheden in de muur > 5 mm kunnen worden gecompenseerd door weinor hoogteblokken 150 x 180 (optie)!
- GB** Wall unevenness > 5 mm can be compensated for using weinor 150 x 180 base plates (option)!
- F** Des irrégularités du mur > 5 mm peuvent être compensées avec les plaques de calage de weinor 150 x 180 (option) !

mm **2**

! **3**

4

5

6

✓

- D** Markise an Konsolen anbringen***
- NL** Zonnescherm gemonteerd op consoles ***
- GB** Install Awning on consoles***
- F** Installation du store sur les consoles***

***(Bestelloption „Montage mit Konsolen“)
 ***(Besteloptie “montage met consoles”)
 ***(Order option “mounting with brackets”)
 ***(Commande d’option « montage avec des consoles »)

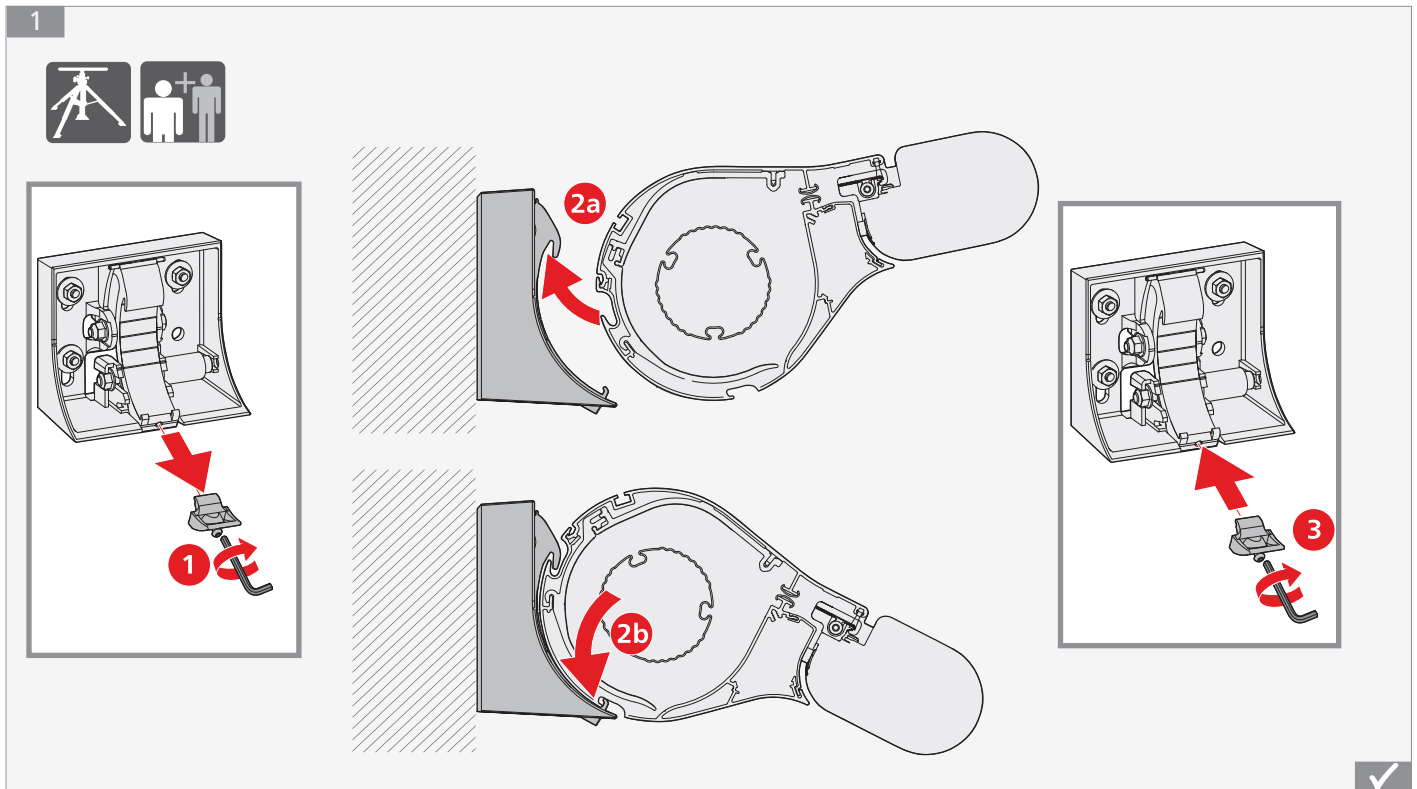

- D** Wandanschlussdach anbringen und verschrauben***
- NL** Wandaansluitingsoverkapping aanbrengen en vastschroeven ***
- GB** Fitting and screwing tight the wall connection roof***
- F** Monter le toit de raccordement mural puis visser***

***(Bestelloption „Montage mit Konsolen“)
 ***(Besteloptie “montage met consoles”)
 ***(Order option “mounting with brackets”)
 ***(Commande d’option « montage avec des consoles »)

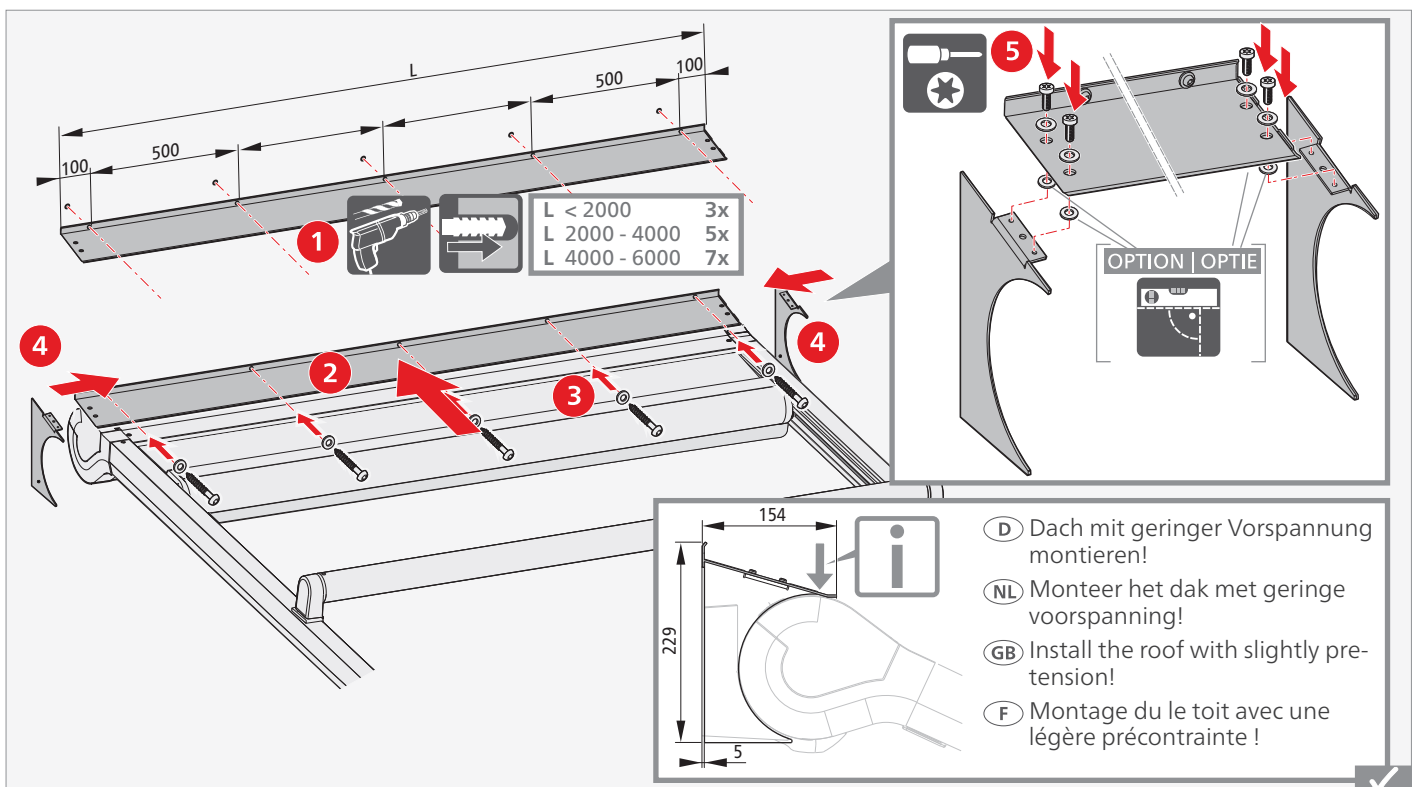

- D** Option Konsolenmontage an Dachsparrenhaltern
- NL** Optie montage van de consoles op dakspanthouder
- GB** Option mounting of the brackets on rafter mounting
- F** Option montage de console pour chevron de toit

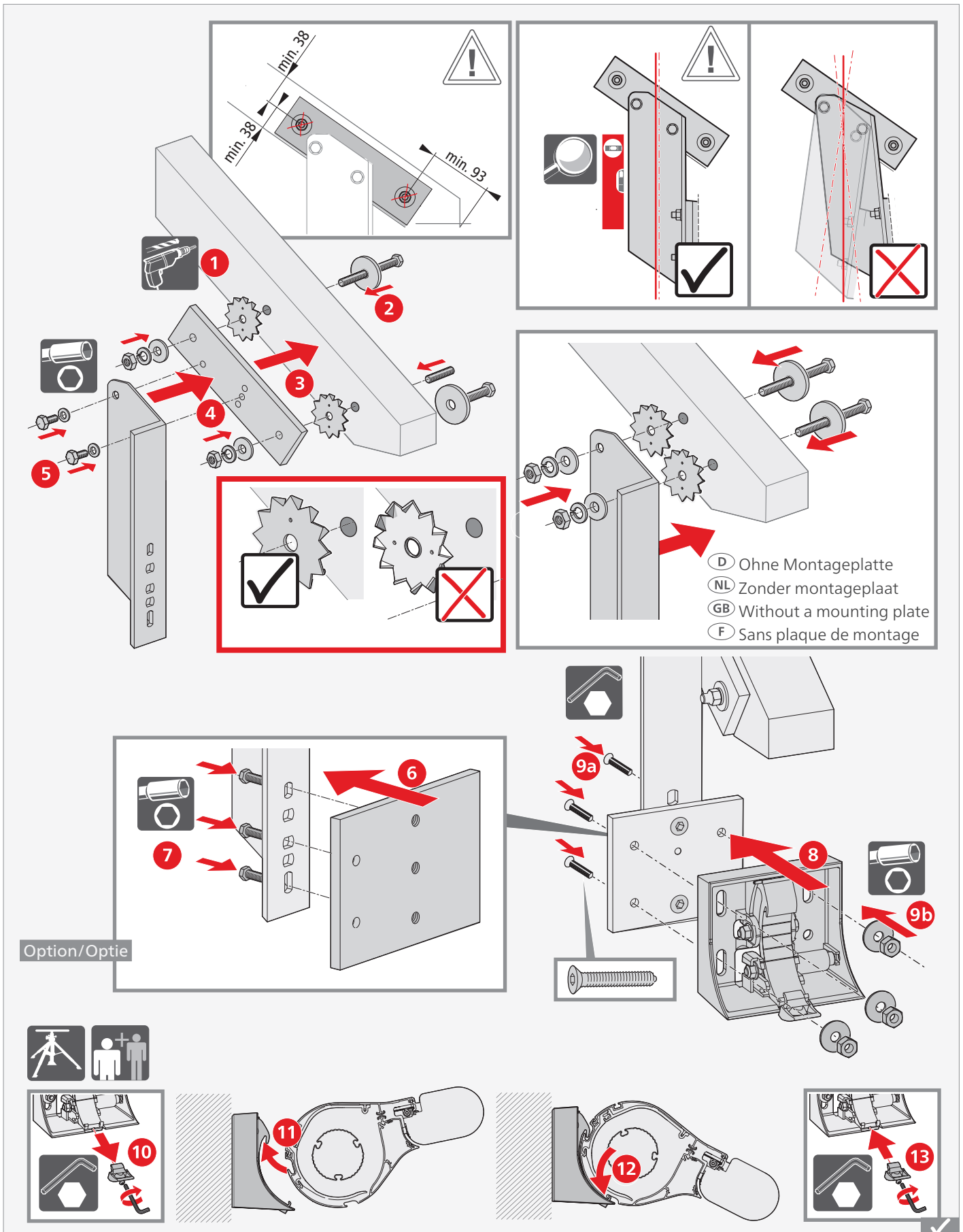

- D** Option Reihenanlage
- NL** Optie serie-installatie
- GB** Multi-section unit option
- F** Installation alignée en option

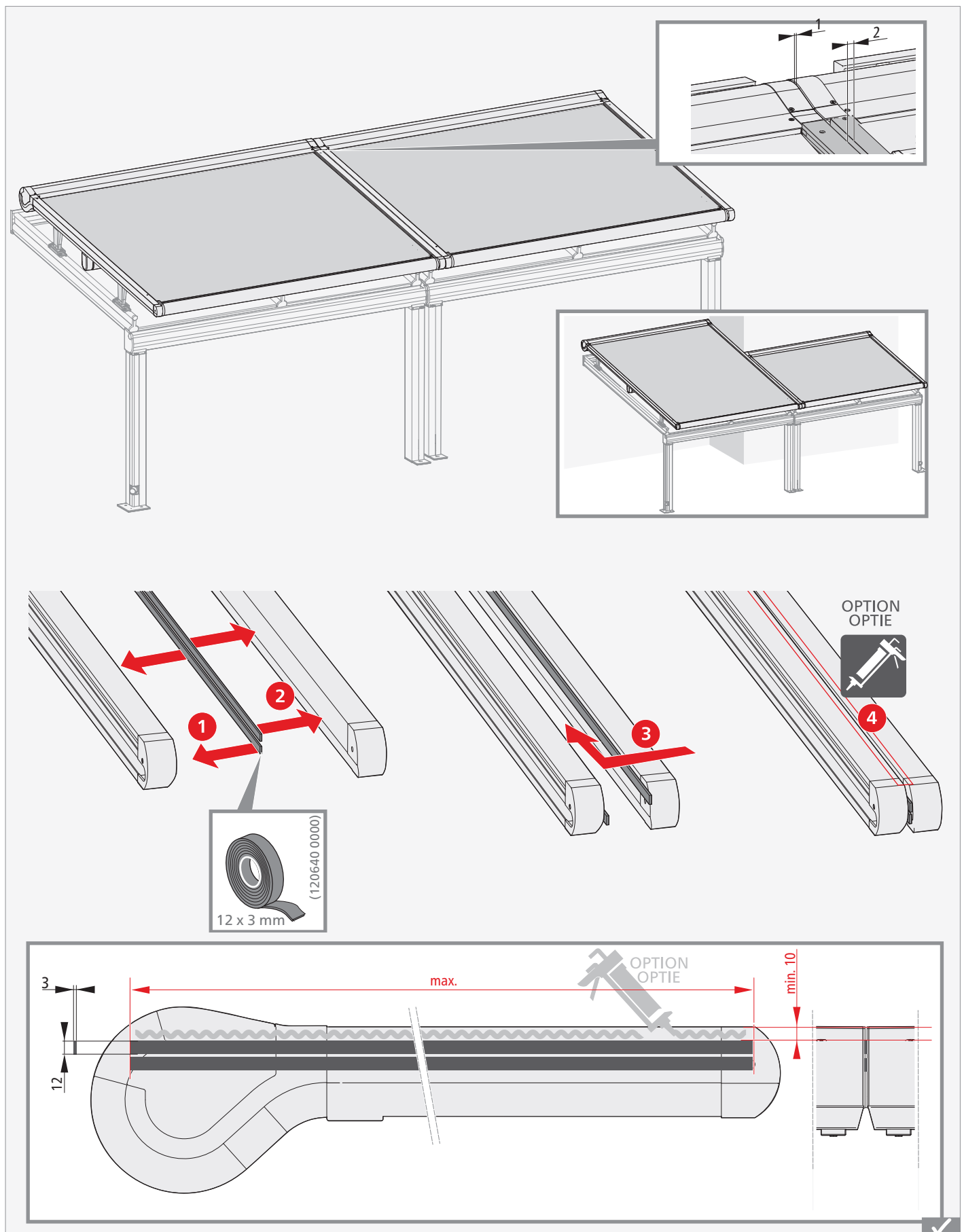

- D** Schaltpläne
- NL** Elektrisch schakelschema
- GB** Circuit diagram
- F** Schéma des connexions

WGM Top

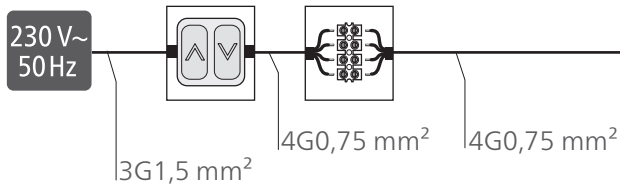
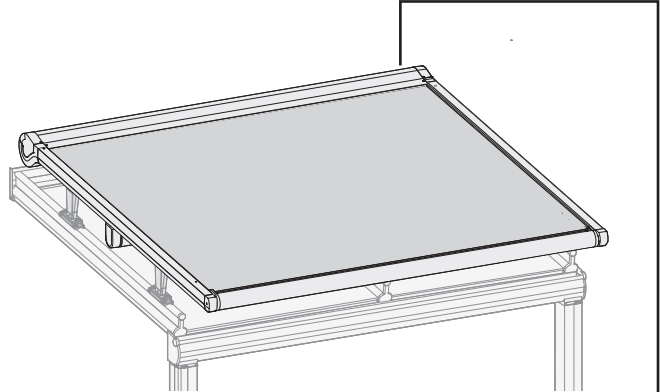

WGM Top (BiConnect/Somfy)

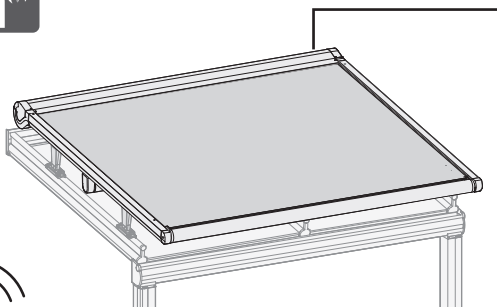

BiConnect
Somfy
SomfyLED

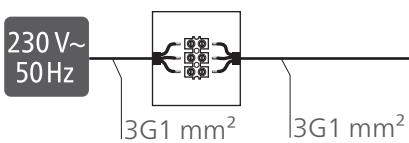

WGM Top

mit Hirschmann Stecker
met Hirschmann Stekker
with Hirschmann plug connector
avec connecteur Hirschmann

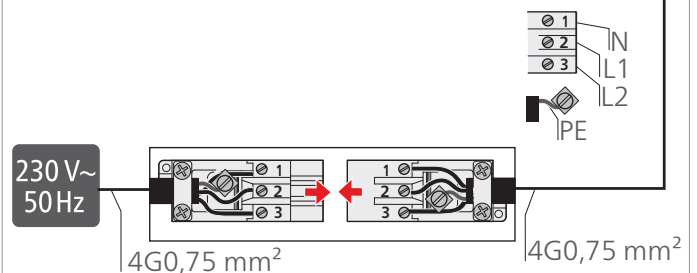
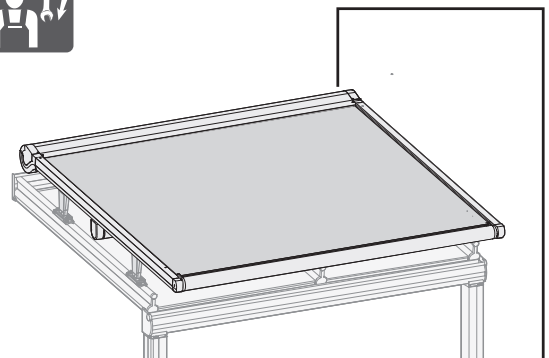

- D** Motorendlage einstellen
- NL** Eindpositie van de motor instellen
- GB** Adjusting the drive's end position
- F** Ajuster la position de fin de course du moteur



„ohne Funk“ (Standardausführung)
 „niet draadloos“ (standaarduitvoering)
 „Without radio“ (standard configuration)
 « sans radio » (version standard)

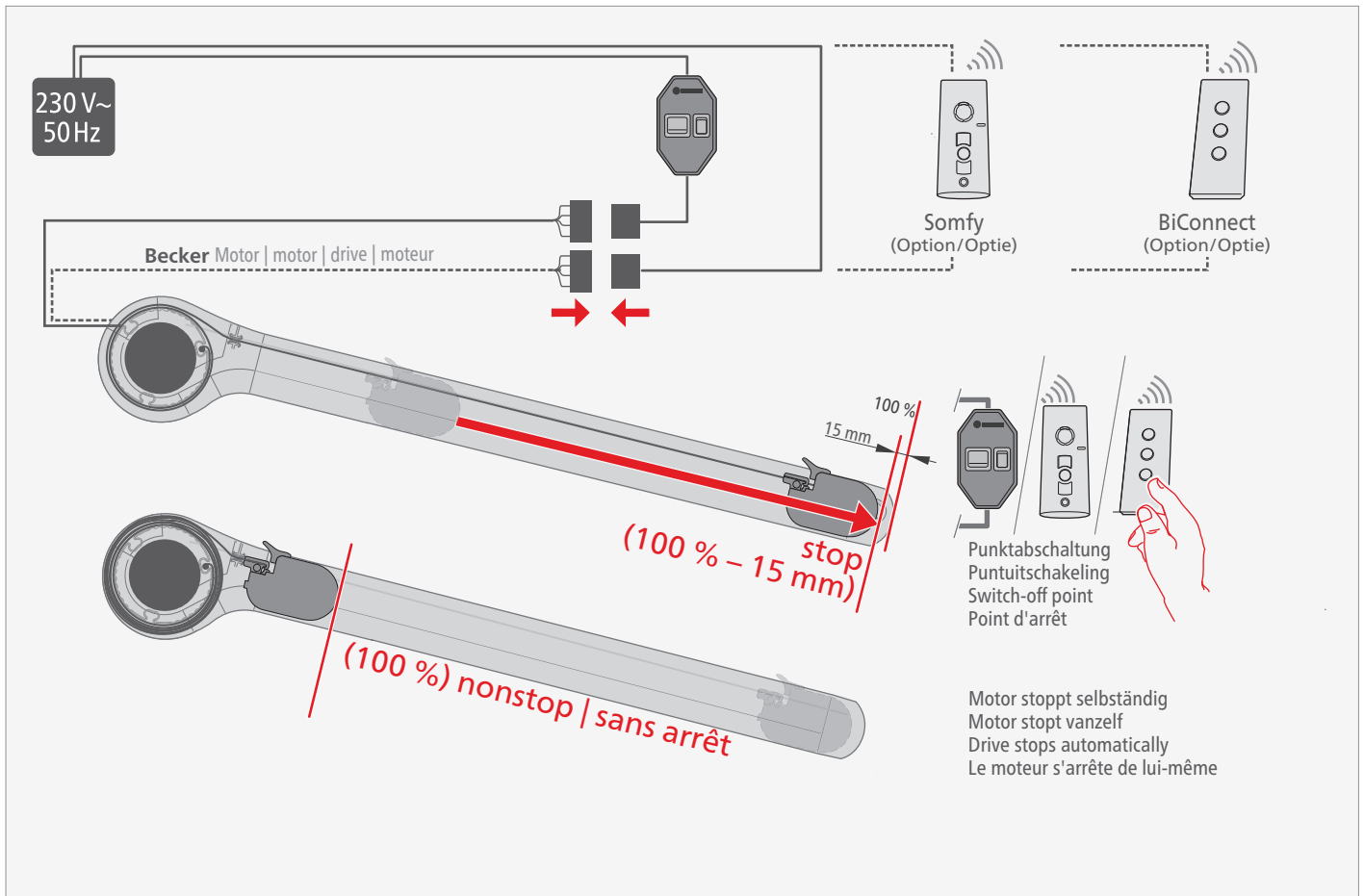

- D** Hinweis! Endlagen einlernen (alternativ) und Endlagen löschen mit BiConnect
- NL** Verwijzing! Eindposities inteachen (alternatief) en eindposities wissen met BiConnect
- GB** Note! Running in the end positions (alternative) and deleting the end positions using BiConnect
- F** Remarque ! Programmer les positions de fin de course (alternatif) et effacer les positions de fin de course avec BiConnect

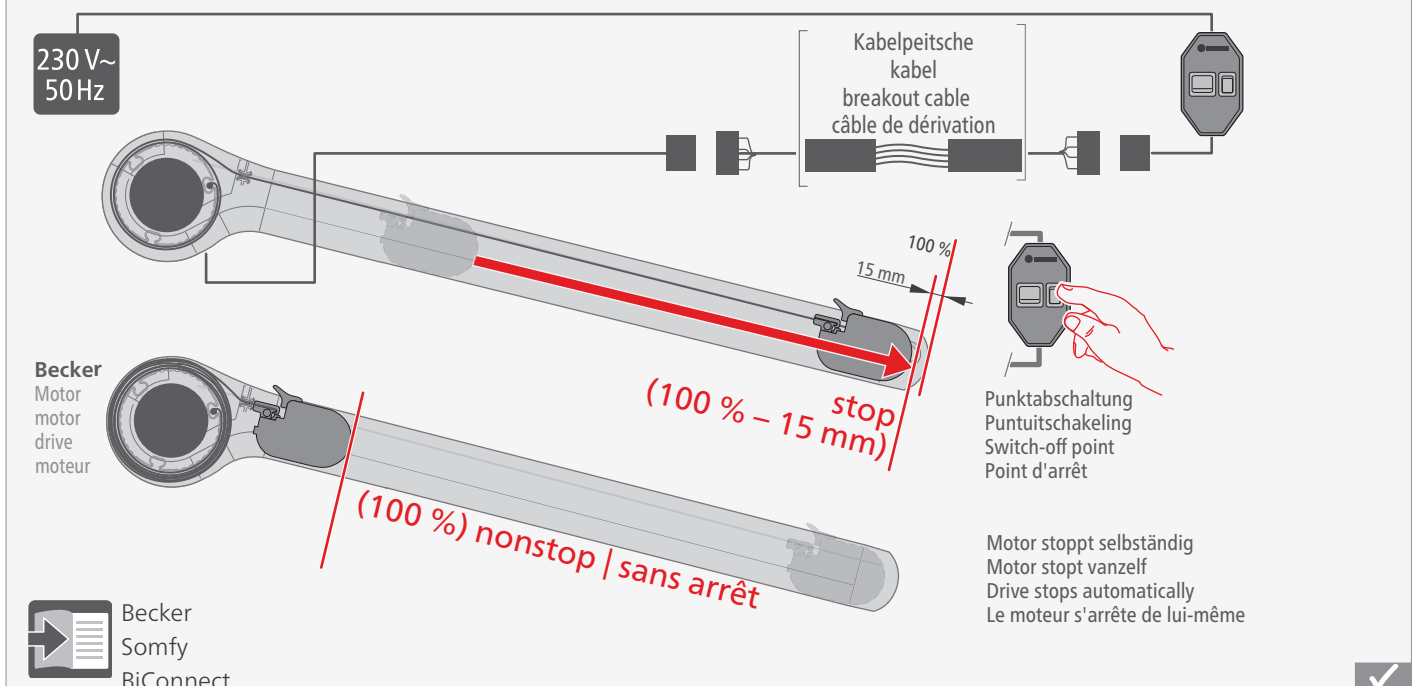

- D** Überprüfung der Montage – visuelle Prüfung, Funktionsprüfung
NL Controle van de montage – visuele controle, functiekeuring
GB Checking the installation – visual inspection, functional check
F Vérification du montage – contrôle visuel, essai fonctionnel

- D** Ein-/Ausfahren der Markise und Motorendlage prüfen!
NL In-/uitschuiven van het zonnescherm en eindpositie motor controleren!
GB Check the opening and retracting of the awning and the drive's end position!
F Vérifier l'escamotage / le déploiement du store et la position de fin de course du moteur !

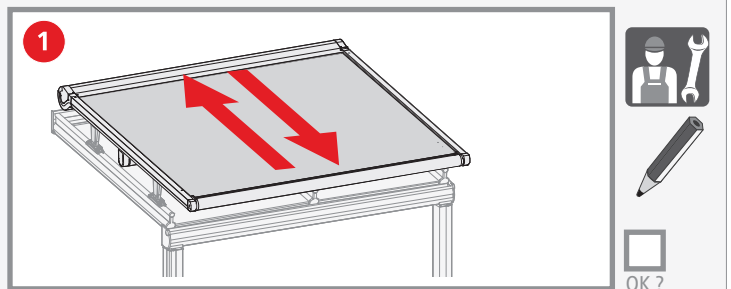

- D** Montage (Diagonalen) messen/prüfen, ggf korrigieren!
NL Montage (diagonalen) meten/controleren, evt. corrigeren!
GB Measure/check assembly (diagonals), correct if required!
F Mesurer/vérifier le montage (des diagonales), corriger le cas échéant !

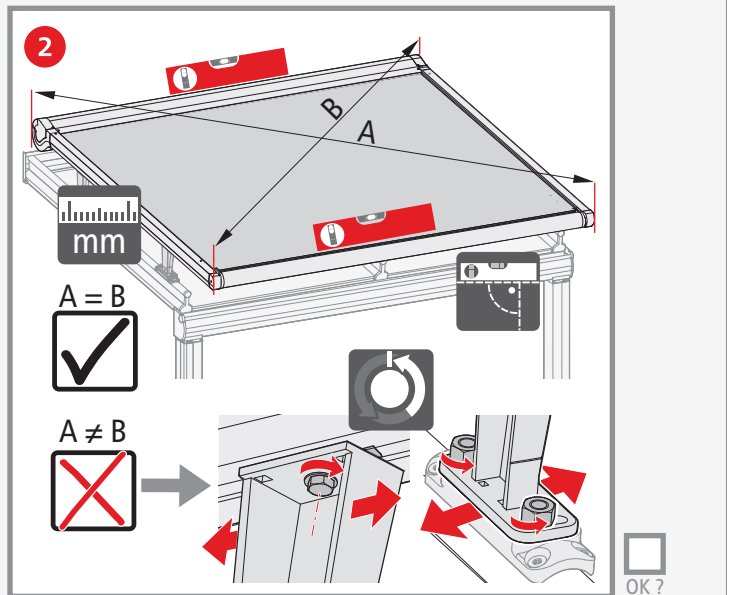

- D** Schraubverbindungen an Stützfüßen festziehen und Abdeckungen an Stützfüßen anbringen!
NL Schroefverbindingen aan steunvoeten vastdraaien en afdekkingen aan steunvoeten aanbrengen!
GB Tighten screw connections on the support brackets and attach covers to support brackets!
F Serrer les raccords par vis sur les pieds supports et monter les caches sur les pieds supports !

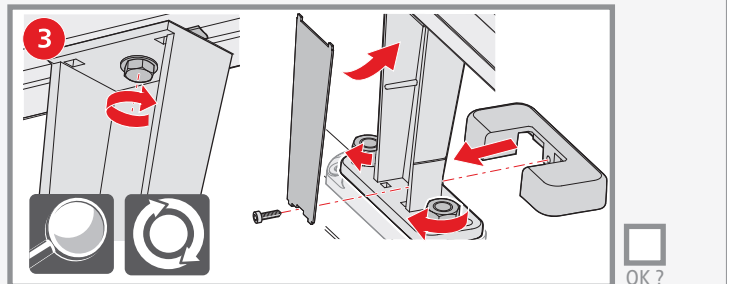

- D** Befestigung der Transportprofile, Konsolen, Sparrenmontage (Option) prüfen, wenn erforderlich festziehen!
NL Bevestiging van de Transportprofielen, consoles, spantmontage (optie) controleren, indien noodzakelijk vastdraaien!
GB Check the fitting of the side channels, brackets, rafter assembly (option), tighten if necessary!
F Vérifier la fixation des profilés de transport, consoles, montage de chevrons (option), serrer si nécessaire !

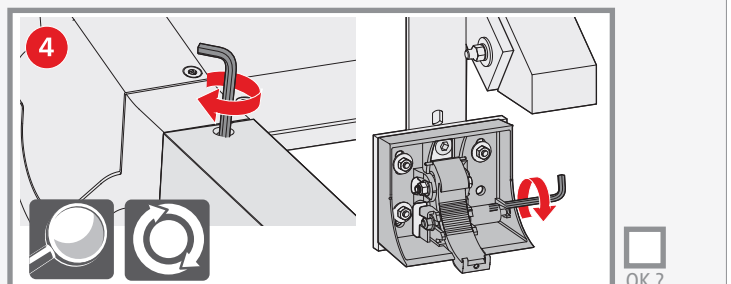

- D** Sichtprüfung Tuch (Beschädigungen, Faltenbildung etc.)
NL Visuele controle doek (beschadigingen, vouwen etc.)
GB Visual inspection of fabric (damage, wrinkling etc.)
F Contrôle visuel de la toile (dommages, plis, etc.)

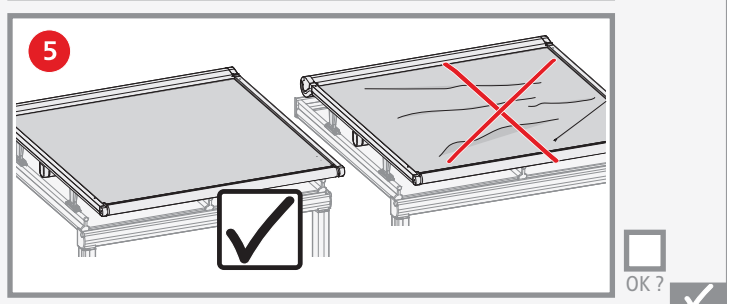

- D Fehlerbeseitigung**
NL Fouten verhelpen
GB Rectifying faults
F Dépannage

D Fehler	Ursache	Behebung
(A) Anlage läuft nicht	- Kein Strom vorhanden - Motor ist zu warm und hat sich durch den Thermoschutz abgeschaltet	• Netzverbindung herstellen (nur durch Berechtigten) • ca. 10 bis 15 Minuten warten, bis Motor abgekühlt
(B) Anlage schaltet zu spät ab oder fährt nicht ganz ein	- Motor ist nicht richtig eingestellt	• Motor richtig einstellen (nur durch Berechtigten)
(C) Fernbedienung reagiert nicht		• siehe Gebrauchsanweisung Fernbedienung
(D) Ausfallprofil schief	- Anlage schief, Diagonale stimmen nicht	• Anlage ausrichten (nur durch Berechtigten)
(E) Falten, Wellen im Tuch	- Anlage nicht richtig ausgerichtet - Flachseilführung ist fehlerhaft montiert	• Anlage ausrichten (nur durch Berechtigten) • Flachseilführung korrigieren (siehe Seite 41)

Wichtige Hinweise:

Für textilen Sonnenschutz: Knickfalten entstehen bei der Konfektion und beim Falten der Markisentücher. Dabei kann es, speziell bei hellen Farben, im Knick zu Oberflächeneffekten kommen, die im Gegenlicht dunkler wirken. Wickelfalten im Saum-, Naht- und Bahnenbereich entstehen durch Mehrfachlagen des Gewebes und unterschiedliche Wickelstärken auf der Tuchwelle. Dadurch entstehende Stoffspannungen können Welligkeiten (z. B. Waffel- oder Fischgrätmuster) auslösen. Grundsätzlich treten diese Effekte in unterschiedlichen Stärken bei fast allen Markisentüchern auf. Knick- und Wickelfalten mindern den Wert und die Gebrauchstauglichkeit der Markisen nicht. Markisen und Wintergarten-Markisen sind Sonnenschutz-Anlagen, die bei Regen und Wind einzufahren sind.

NL Fout	Oorzaak	Verhelpen
(A) Systeem loopt niet	- Geen stroom aanwezig - Motor is te warm en is uitgeschakeld door de thermische beveiliging	• Verbinding met stroomnet tot stand brengen (alleen door bevoegde persoon) • ca. 10 tot 15 minuten wachten tot motor afgekoeld is
(B) Installatie schakelt te laat uit of schuift niet volledig in	- Motor is niet juist ingesteld	• Motor correct instellen (alleen door bevoegde persoon)
(C) Afstandsbediening reageert niet		• zie gebruiksaanwijzing afstandsbediening
(D) Uitvalprofiel scheef	- Systeem scheef, diagonalen kloppen niet	• Systeem uitlijnen (alleen door bevoegde persoon)
(E) Vouwen, golven in het doek	- Systeem niet correct uitgelijnd - Geleiding van platte kabels is onjuist gemonteerd	• Systeem uitlijnen (alleen door bevoegde persoon) • Geleiding van platte kabels corrigeren (zie page 41)

Belangrijke informatie:

Voor textiele zonwering: knikvouwen ontstaan bij de verwerking en bij het vouwen van de zonweringsdoeken. Daarbij kunnen, vooral bij lichte kleuren, in de knik oppervlakte-effecten ontstaan, die bij tegenlicht donkerder lijken. Oprolrouwen bij de zomen, naden en banen ontstaan door de meervoudige lagen van het weefsel en de verschillende oproldikten op de doekas. Daardoor ontstane spanningen in de stof kunnen golven (bijv. wafel- of visgraatpatronen) veroorzaken. In principe treden deze effecten in meer of mindere mate op bij praktisch alle zonweringsdoeken. Knik- en oprolrouwen verminderen de waarde en het functioneren van de zonneschermen niet. Zonneschermen en serreschermen zijn zonweringsinstallaties, die bij regen en wind moeten worden opgerold.

GB Error	Cause	Remedy
(A) Construction not running	- No power supply - Drive is too hot and has been shut down by the thermo protector	• Connect to the mains (authorised personnel only) • Wait approx. 10 to 15 minutes until the drive has cooled down
(B) Construction switches off with a delay or does not retract completely	- Drive not properly set	• Correct the drive settings (authorised personnel only)
(C) Remote control not responding		• See separate instructions for use for remote control
(D) Projection profile not straight	- Projection profile not straight, diagonals not right	• Align the construction (authorised personnel only)
(E) Folds, waves in fabric	- Construction not correctly aligned - Flat rope guide incorrectly fitted	• Align the construction (authorised personnel only) • Correct the flat rope guide (see page 41)

Important:

for textile sun protection: creases occur during manufacture and when folding the awning fabrics. At the same time surface effects can occur in the crease, particularly in the case of light colours which appear darker against light. Folds in the hem, seam and fabric lengths occur where there are multiple layers of the woven fabric and different rolling thicknesses on the fabric roller. The resulting fabric tension can cause waviness (e.g. honeycomb or fish bone patterns). In principle, these effects occur to varying degrees in almost all awning fabrics. Creases and folds reduce do not reduce the value and usability of an awning. Awnings and conservatory awnings are sun protection devices which should be retracted when it is raining or windy.

F Erreur	Cause	Solution
(A) L'installation ne fonctionne pas	- Absence de courant - Le moteur est trop chaud et s'est arrêté suite à la protection thermique	• Rétablir la connexion de réseau (uniquement par des personnes autorisées) • Attendre env. 10 à 15 minutes que le moteur refroidisse
(B) L'installation s'arrête trop tard ou ne s'escamote pas entièrement	- Mauvais réglage du moteur	• Régler correctement le moteur (uniquement par les personnes autorisées)
(C) la télécommande ne réagit pas		• Se reporter à la notice d'utilisation sur la télécommande.
(D) Barre de charge de travers	- Installation de travers, les diagonales ne sont pas correctes	• Aligner l'installation (uniquement par des personnes autorisées)
(E) Plis, ondulation dans la toile	- Installation mal ajustée - Le guidage du câble plat n'est pas monté correctement	• Aligner l'installation (uniquement par des personnes autorisées) • Corriger le guidage du câble plat (voir page 41)

Remarques importantes :

Pour la protection solaire des textiles : des plis se forment au moment de la confection et du pliage des toiles de stores. Ceci peut provoquer au niveau des plis, en particulier pour les couleurs claires, des effets de surface qui paraissent plus sombres à contre-jour. Les plis d'enroulement dans les zones de l'ourlet, des coutures et des lés, proviennent des couches multiples du tissu et des différentes épaisseurs sur l'axe d'enroulement. Les tensions du tissu qui en résultent peuvent provoquer des ondulations (par ex. dessins en nids d'abeilles ou en arête de poisson). Ces effets apparaissent généralement sur presque toutes les toiles de stores, à des intensités différentes. Les plis dus au pliage et à l'enroulement ne diminuent ni la valeur ni l'aptitude à l'emploi des stores. Les stores et les stores de vérandas sont des installations de protection solaire qui doivent être enrôlés en cas de pluie et de vent.

- D** Anleitung zur nachträglichen Optimierung der Tuchspannung
- NL** Handleiding voor achteraf verbeteren van de doekspanning
- GB** Instructions for improving the fabric tension later on
- F** Notice sur l'optimisation ultérieure de la tension de la toile

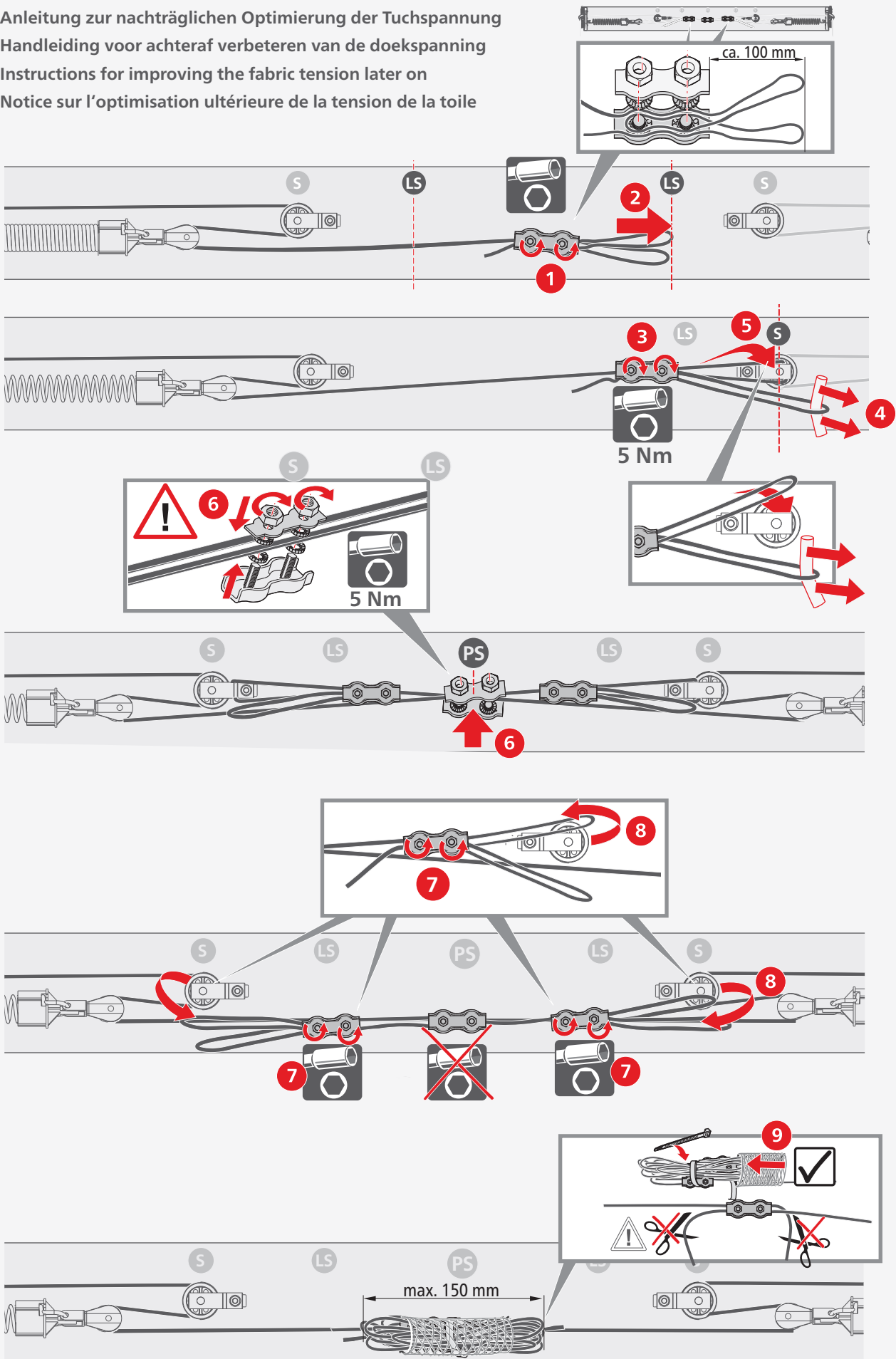

- D** Tuchstand durch Unterlegen eines Tuchstreifens korrigieren
- NL** Doekstand corrigeren door onderlegstrook onder het doek aanbrengen
- GB** Correcting the fabric position by placing a strip of fabric underneath
- F** Correction de l'état de la toile en doublant la bande de toile



- D** Hinweis zu Produktdarstellungen: Produktdarstellungen sind beispielhaft (produktneutral).
- NL** Informatie over productafbeeldingen: Productafbeeldingen dienen als voorbeeld (productneutraal).
- GB** Note on product illustrations: Product illustrations are examples (product neutral).
- F** Remarque sur les illustrations de produits : Les illustrations de produits sont à titre d'exemple (génériques)

D Fehlerbild / Ausgangssituation: Ausfallprofil steht im eingefahrenen Zustand nicht parallel zum Kasten.

- 1 Dimensionierung des Unterlegstreifens: Markise einfahren und optischen Mangel bewerten!
- 2 Motorendlage löschen und Markise ausfahren bis die Tuchwelle sichtbar ist!
- 3 Unterlegstreifen 50 x 300 horizontal zwischen Tuch und Tuchwelle einlegen und dabei so weit wie möglich zwischen Tuch und Tuchwelle schieben!
- 4 Anpassung durch Aufdopplung mit weiteren Tuchstreifen, oder durch Kürzen oder horizontales Verschieben des Unterlegstreifens, abhängig von der Anlagengröße und des optischen Mangels!
- 5 Motorendlage nach weinor Vorgabe neu einstellen!
- 6 Markise einfahren und sichtprüfen!

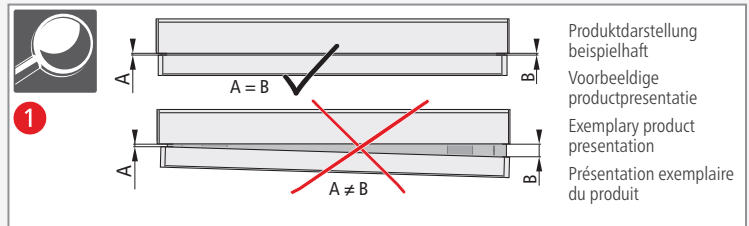

NL Foutbeeld / Uitgangssituatie: In de ingeschoven toestand staat het uitvalprofiel niet parallel aan de kast

- 1 Dimensionering van de onderlegstrook: Zonnescherm inschuiven en de optische gebrek beoordelen!
- 2 Motoreindpositie wissen en zonnescherm uitschuiven tot de doekas zichtbaar is!
- 3 Onderlegstrook 50 x 300 horizontaal tussen doek en doekas aanbrengen en daarbij zo ver mogelijk tussen doek en doekas schuiven!
- 4 Aanpassing door verdubbeling met extra doekstroken of door inkorten of horizontaal verschuiven van de onderlegstrook, afhankelijk van de systeemgrootte en het optische gebrek!
- 5 Motoreindpositie opnieuw instellen volgens de instructies van weinor!
- 6 Zonnescherm inschuiven en visueel controleren!

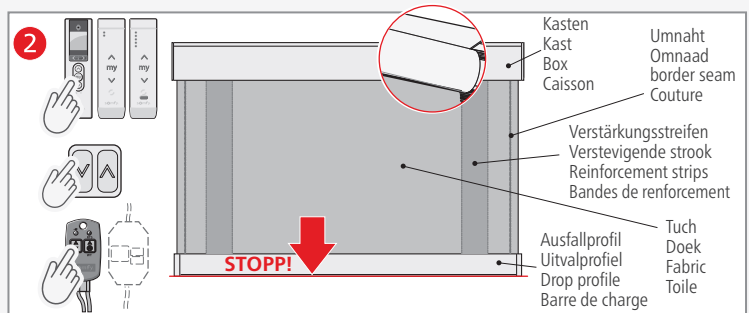

GB Error pattern / initial situation: When retracted, the drop profile does not run parallel to the housing

- 1 Dimensioning the backing strip: Retract the awning and evaluate any visual defects!
- 2 Delete the end position and extend the awning until the roller tube is visible!
- 3 Insert the 50 x 300 backing strip horizontally between the fabric and roller tube and push it up as far as possible between the fabric and roller tube!
- 4 Adjust by placing additional fabric strips underneath or by trimming or pushing the backing strip horizontally, depending on unit size and optical defect!
- 5 Reset the drive end position according to weinor's instructions!
- 6 Retract the awning and visibly check the spacing!

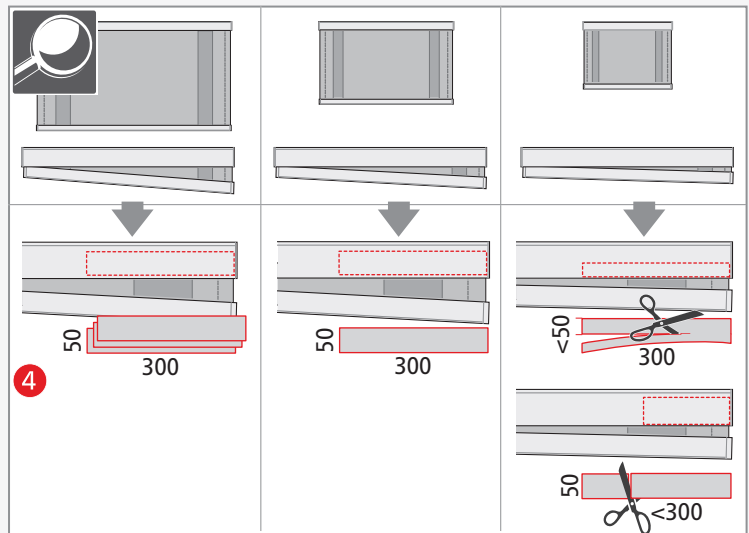
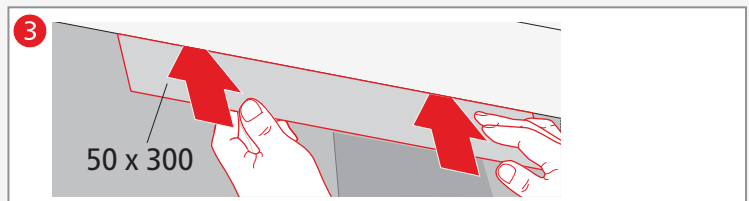

F Défaut / situation de départ : À l'état escamoté, la barre de charge n'est pas parallèle au caisson

- 1 Dimensionnement de la bande de toile : Faire rentrer le store et évaluer le défaut visible !
- 2 Supprimer la position de fin de course inférieure et déployer le store jusqu'à ce que l'axe d'enroulement devienne visible !
- 3 Placer la bande de support 50 x 300 horizontalement entre la toile et l'axe d'enroulement tout en la poussant autant que possible entre la toile et l'axe d'enroulement !
- 4 Ajustement en doublant avec des bandes de support supplémentaires ou par le raccourcissement ou le décalage horizontal de la bande de toile, en fonction de la taille de l'installation et du défaut visible !
- 5 Réajuster la position de fin de course du moteur conformément aux directives de weinor !
- 6 Faire rentrer le store et effectuer un contrôle visuel !

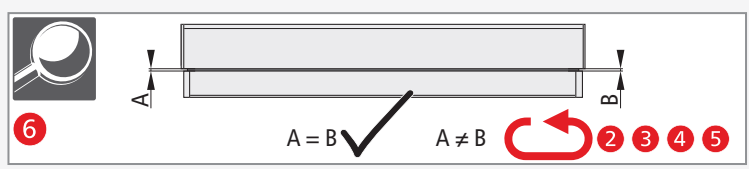
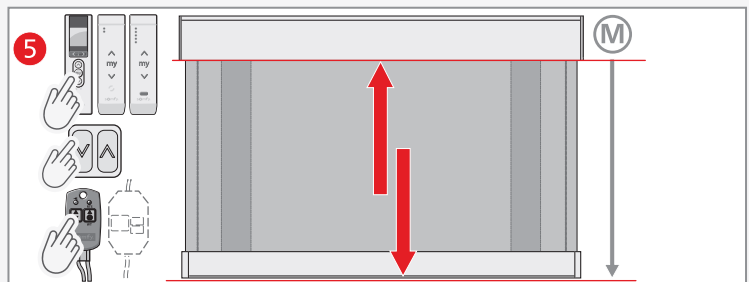

D Übergabe**NL Oplevering****GB Handover****F Remise**

- D**

 - Einweisung des Endnutzers in die Bedienung und Funktionsweise der Anlage.
 - Übergabe der Bedienungs-/Wartungs- und Montageanleitungen an den Endnutzer.
 - Bestätigung der korrekten Ausführung der Anlage, der Montage, der Montagezeit und des Abnahmegesprächs mit den Sicherheitshinweisen (Übergabeprotokoll).
 - Nach Kenntnis der örtlichen Gegebenheiten und erfolgter Montage erklärt das Montageunternehmen dem Nutzer, ob die vom Hersteller angegebene Windwiderstandsklasse im montierten Zustand erreicht wurde. Wenn nicht, muss das Montageunternehmen die tatsächlich erreichte Windwiderstandsklasse dokumentieren.
 - Information an den Endnutzer, dass er für das Aufbewahren aller Dokumente verantwortlich ist.
- NL**

 - Instructie aan de eindgebruiker over de bediening en de werking van de installatie.
 - Overdracht van de bedienings-/onderhouds- en montagehandleidingen aan de eindgebruiker.
 - Bevestiging van de correcte uitvoering van de installatie, de montage, de montagetijd en het afnamegesprek met de veiligheidsaanwijzingen (overhandigingsprotocol).
 - Na kennisneming van de plaatselijke omstandigheden en na uitgevoerde montage meldt het montagebedrijf aan de gebruiker, of de door de fabrikant aangegeven windweerstandsklasse in gemonteerde toestand bereikt is. Als dit niet het geval is, moet het montagebedrijf de daadwerkelijk bereikte windweerstandsklasse schriftelijk vastleggen.
 - Informeren van de eindgebruiker, dat deze voor het bewaren van alle documenten verantwoordelijk is.
- GB**

 - Instructions for end users on the operation and functionality of the installation.
 - Transfer of operation-/maintenance- and assembly instructions to the end user.
 - Confirming of the correct execution of the installation, the assembly, the assembly time and the acceptance discussion with the safety instructions (transfer protocol).
 - After noting the structural conditions and completing assembly, the installation firm is to inform the user whether the wind resistance class specified by the manufacturer was achieved following assembly.
If not, the installation firm must record the wind resistance class actually achieved.
 - Notification to the end users informing them that they are responsible for all documents.
- F**

 - Instructions au client final concernant la commande et le mode de fonctionnement de l'installation.
 - Remise des instructions d'utilisation/ de maintenance et des instructions d'installation au client final.
 - Confirmation de l'exécution correcte de l'installation, du montage, du temps de montage et de la réception de l'installation avec les instructions de sécurité (protocole de remise).
 - Après la prise de connaissance de la situation sur place et une fois le montage effectué, l'entreprise de montage déclare à l'utilisateur si la classe de résistance au vent indiquée par le fabricant a été atteinte une fois l'installation montée. Si ce n'est pas le cas, l'entreprise de montage doit documenter la classe de résistance au vent réellement atteinte.
 - Informer le client final qu'il est de sa responsabilité de conserver tous les documents.

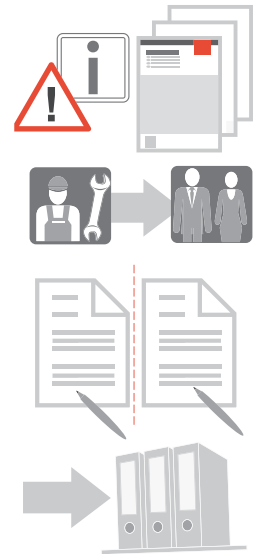

- D Entsorgung**
- NL Verwijdering**
- GB Disposal**
- F Gestion des déchets**



- D** Bei der Entsorgung des Geräts sind die zu diesem Zeitpunkt gültigen internationalen, nationalen und regionalspezifischen Gesetze und Vorschriften einzuhalten. Achten Sie darauf, dass stoffliche Wiederverwertbarkeit, Demontier- und Trennbarkeit von Werkstoffen und Baugruppen ebenso berücksichtigt werden, wie Umwelt- und Gesundheitsgefahren bei Recycling und Entsorgung. Materialgruppen, wie Kunststoffe und Metalle unterschiedlicher Art, sind sortiert dem Recycling- bzw. Entsorgungsprozess zuzuführen. Entsorgung elektrotechnischer und elektronischer Bauteile: Die Entsorgung und Verwertung elektrotechnischer und elektronischer Bauteile hat entsprechend den jeweiligen Gesetzen bzw. Landesverordnungen zu erfolgen.
- NL** Voor de afvoer van het apparaat moeten de op dat tijdstip geldende internationale en nationale en regionale wetten en voorschriften in acht worden genomen. U dient daarbij niet alleen rekening te houden met mogelijk hergebruik, mogelijke demontage en scheiding van materialen en onderdelen, maar ook met risico's voor het milieu en de volksgezondheid bij het hergebruiken en afvoeren. Materiaalgroepen, zoals kunststoffen en verschillende soorten metalen, moeten gesorteerd aan de recycling resp. afvalverwerking worden toegevoerd. Afvoeren van elektrotechnische en elektronische componenten: de afvoer en het hergebruik van elektrotechnische en elektronische onderdelen dient in overeenstemming met de geldende voorschriften resp. nationale wetgeving te geschieden.
- GB** For the disposal of the device, the currently applicable international, national and regional laws and directives must be adhered to. Ensure that the material recycling, dismantling and separation capability of working materials and assembly groups is taken into account as well as the environmental and health hazards in recycling and disposal. Material groups such as different kinds of synthetic materials and metals, must be sorted before they are recycled or disposed of. Disposal of electric and electronic components: The disposal and recycling of electric and electronic components must be undertaken in accordance with the respective legal and regional regulations.
- F** Pour la mise au rebut de l'appareil, il convient de respecter les réglementations et directives régionales, nationales et internationales en vigueur au moment donné. Veiller à tenir compte de la recyclabilité, des possibilités de démontage et de tri des matériaux et des groupes de composants de même que des risques pour l'environnement et la santé lors du recyclage et de la mise au rebut. Les groupes de matériaux tels que les matières plastiques et les différentes sortes de métaux doivent être soumis au processus de recyclage ou de mise au rebut après avoir été triés. Mise au rebut des composants électroniques et électrotechniques : la mise au rebut et le recyclage des composants électroniques et électrotechniques doivent satisfaire aux réglementations et directives en vigueur au niveau national.

- D** Leistungserklärung
- NL** Prestatieverklaring
- GB** Declaration of performance
- F** Déclaration de performance

Produkte Typen:	WGM Top Wintergartenmarkise mit elektrischem Antrieb		
Produkten Types:	WGM Top Serrezonwering met elektrische aandrijving		
Products Types:	WGM Top Conservatory awning with electric drive		
Produits Types:	WGM Top Stores de véranda à actionnement électrique		
Verwendungszweck:	nach DIN EN 13561 Markisen – Leistungs- und Sicherheitsanforderungen; Deutsche Fassung: 2009-01		
Toepassing:	volgens DIN EN 13561 Zonneschermen – Prestatie- en veiligheidseisen; Duitse versie: 2009-01		
Designed for use	in acc. with DIN EN 13561 „Awnings - Performance and safety requirements; German version: 2009-01“		
Utilisation prévue:	selon DIN EN 13561 Stores - Exigences relatives à la performance et la sécurité, version allemande: 2009-01		
Zertifizierung:	gemäß Bewertungssystem 4 der Bauproduktenverordnung 305/2011/EG durch den Hersteller erfolgt. Das Produkt erfüllt bei bestimmungsgemäßer Verwendung die wesentlichen Eigenschaften die in den folgenden Normen festgelegt sind.		
Certificering	volgens beoordelingssysteem 4 van de verordening bouwproducten 305/2011/EG geschied door de fabrikant. Bij gebruik volgens de voorschriften voldoet het product aan de belangrijke eigenschappen die in de volgende normen vastgelegd zijn.		
Certification	in acc. with system of assessment 4 of Construction Products Directive 305/2011/EC has been obtained by the manufacturer. If used as intended, this product complies with the main features defined in the following standards.		
Certification:	selon le système d'évaluation 4 de l'ordonnance UE sur les produits de construction 305/2011, effectuée par le fabricant. Le produit satisfait, en cas d'utilisation conforme, aux caractéristiques essentielles qui sont définies dans les normes suivantes.		
Erklärte Leistung	Wesentliche Merkmale/Leistung: Windwiderstandsklasse (0-3) Norm: DIN EN 13561 Markisen - Leistungs- und Sicherheitsanforderungen; Deutsche Fassung: 2009-01 Erklärte Leistung: Windwiderstandsklasse 2		
Aangegeven prestatie	Belangrijke kenmerken/prestaties: Windweerstandsklasse(0-3) Norm: DIN EN 13561 Zonneschermen – Prestatie- en veiligheidseisen; Duitse versie: 2009-01 Aangegeven prestatie: Windweerstandsklasse 2		
Declared performance	Main features/performance: Wind resistance class (0-3) Standard: DIN EN 13561 Awnings - Performance and safety requirements; German version: 2009-01 Declared performance: Wind resistance class 2		
Puissance déclarée	Caractéristiques essentielles Puissance: Classe de résistance au vent (0-3) Norme: DIN EN 13561 Stores - Exigences relatives à la performance et la sécurité, version allemande: 2009-01 Puissance déclarée: Classe de résistance au vent 2		
Bevollmächtigter für die Zusammenstellung der technischen Unterlagen:	<p>Czarnetzki, Erwin Dokumentationsbevollmächtigter/ documentatiegevolmachtigde Documentation Officer chargé de la documentation</p> <p>weinor GmbH & Co. KG 50829 Köln/Cologne/Keulen Deutschland/Duitsland/Germany/Allemagne</p>		
Gevolmachtigde voor de samenstelling van de technische documentatie:			
Person authorised to compile the technical documents:			
Responsable de la mise à disposition de tous les documents techniques:			
Ort, Datum	Köln, 01.01.2016	Unterschrift	
Stad, datum	Keulen, 1-1-2016	Handtekening	
City, Date	Cologne, 2016-01-01	Signature	
Ville, Date	Cologne, le 01/01/2016	Signature	

- D** EG-Konformitätserklärung
- NL** EG-conformiteitsverklaring
- GB** EC Declaration of Conformity
- F** Déclaration de conformité CE

Hersteller	weinor GmbH & Co. KG Mathias-Brüggen-Straße 110 50829 Köln/Cologne/Keulen Deutschland/Duitsland/ Germany/Allemagne	Dokumentationsbevollmächtigter	Czarnetzki, Erwin
Fabrikant		Documentatiegevolmachtigde	
Manufacturer		Documentation Officer	
Fabricant		Chargé de la documentation	
Produkt Produkttyp Baujahr	WGM Top Wintergartenmarkise mit elektrischem Antrieb		ab vanaf from à partir de 10/2016
Product Producttype Bouwjaar	WGM Top Serrezonwering met elektrische aandrijving		
Product Product type Year built	WGM Top Conservatory awning with electric drive		
Produit Type de produit Année de construction	WGM Top Stores de véranda à actionnement électrique		
Produktbeschreibung	Außenliegender Sonnenschutz		
Productbeschrijving	Aan de buitenzijde aangebrachte zonwering		
Product description	Outdoor sun protection		
Description du produit	Protection solaire extérieure		
Erklärung	Wir erklären, dass das oben bezeichnete Produkt aufgrund seiner Konzipierung und Bauart, sowie in der von uns in Verkehr gebrachten Ausführung den einschlägigen grundlegenden Sicherheits- und Gesundheitsanforderungen der folgenden EU-Richtlinien entspricht. Bei einer nicht von uns abgesprochenen Änderung des Produktes verliert die Erklärung ihre Gültigkeit.		
Verklaring	Wij verklaren, dat het hierboven aangeduide product, op basis van ontwerp en bouwwijze, alsmede in de door ons in verkeer gebrachte uitvoering, voldoet aan de geldende fundamentele veiligheids- en gezondheidsvoorschriften van de volgende EU-richtlijnen. Bij een niet met ons afgesproken wijziging van het product verliest de verklaring haar geldigheid.		
Declaration	We declare that, due to its design and type of construction as well as in the form in which it was marketed by us, the product mentioned above meets the relevant fundamental health and safety requirements prescribed by the EU directives stated below. Any modification of the product not approved by us will result in this declaration becoming invalid.		
Déclaration	Nous déclarons que le produit désigné ci-dessus, sur la base de sa conception et de son type de construction, répond dans la version que nous commercialisons, aux exigences fondamentales de santé et de sécurité des directives UE suivantes. En cas de modification du produit sans notre accord, cette déclaration n'est plus valable.		
Richtlinien und Normen Richtlijnen en normen Directives and standards Directives et normes	Maschinenrichtlinie 2006/42/EG Machinerichtlijn 2006/42/EG Machinery Directive 2006/42/EG Directive sur les machines 2006/42/EG EU-Niederspannungsrichtlinie 2014/35/EU EU-Lraagspanningsrichtlijn 2014/35/EU EU low voltage directive 2014/35/EU EU directive basse tension 2014/35/EU Richtlinie über elektromagnetische Verträglichkeit 2014/30/EU Richtlijn inzake elektromagnetische compatibiliteit 2014/30/EU Electromagnetic Compatibility Directive 2014/30/EU Directive sur la compatibilité électromagnétique 2014/30/EU EN 13561:2015, Anhang ZA EN 50366:2003 + A1:2006 EN 60335-1:2012 EN 60335-2-97:2006 + A11:2008 + A2:2010		
Ort, Datum	Köln, 20.04.2016	Unterschrift	
Stad, datum	Keulen, 20-04-2016	Handtekening	
City, Date	Cologne, 2016-04-20	Signature	
Ville, Date	Cologne, le 20/04/2016	Signature	

- D** Verwendete Symbole
NL Gebruikte symbolen
GB Symbols used
F Symboles utilisés

	Handlungsschritt/Aktion Handelingsstap/actie Action step/action Étape / action
	„RICHTIG“ „GOED“ „CORRECT“ « CORRECT »
	„FALSCH“ „FOUT“ „INCORRECT“ « INCORRECT »
	Strom AUS Stroom UIT Current OFF Courant OFF
	Strom EIN Stroom AAN Current ON Courant ON
	230 V ~ 50 Hz Anschluss bauseits 230 V ~ 50 Hz Aansluiting bouwzijdig 230 V ~ 50 Hz onsite connection 230 V ~ 50 Hz Connexion sur place
	Hinweis/Tipp Opmerking/tip Notes/Tips Remarque / Conseil
	Verweis Verwijzing References Renvoi
	Prüfung/Kontrolle Inspectie/controle Check/Verification Contrôle / contrôle
	Messen Meten Measure Mesurer
	Winkel, Maße der Durchgangsöffnung prüfen Hoeken, afmetingen van de doorgangsoening controleren Check the angles, dimensions of the connecting passage Vérifier les dimensions de l'ouverture de passage
	Ausrichten Uitlijnen Adjust Orienter
	Ausloten Loden Plump Sonder
	Gefälle/schräge Wände bauseits ausgleichen Hellingen/schuine wanden ter plekke compenseren Compensate for slopes/inclined walls on site Égaliser l'inclinaison/obliquité des murs sur place
	Mit 2 Monteuren Met 2 monteurs With 2 fitters Avec 2 monteurs
	Montagehilfe Montagehulpmiddel Installation aid Aide au montage
	Schutzhandschuhe verwenden Gebruik beschermende handschoenen Use protective gloves Utiliser des gants de protection
	Fetten Smeren Grease Graisser
	Ölen Olie Oil Huiler

	Markieren Markeren Mark Marquer
	Bohren Boren Drill Percer
	Geeignete Befestigungsmittel einsetzen Geschikt bevestigingsmiddel plaatsen Insert suitable fasteners Utiliser des éléments de fixation adéquats
	Abdichten/kleben Afdichten / lijmen Sealing / gluing Joiner / coller
	Ablängen Inkorten Cutting to length Découper
	Zange verwenden Tang gebruiken Use pliers Utiliser une pince
	Abschneiden Afknippen Cut off Couper/réduire
	Schraubendreher verwenden Schroevendraaier gebruiken Use screwdriver Utiliser un tournevis
	Maulschlüssel/Steckschlüssel verwenden Steeksleutel/Dopsleutel gebruiken Use jaw spanner/socket Utiliser une clé plate / une clé à douille
	Verschraubung lösen Schroefverbinding alleen iets losmaken Only untighten bolts Fixation par vis à desserrer
	Verschraubung nur leicht anziehen Schroefverbinding iets aantrekken Only tighten bolts slightly Fixation par vis à serrer légèrement
	Verschraubung festziehen Schroefverbinding vasttrekken Tighten bolt Fixation par vis à serrer à fond